

GUIDA AL SINCLAIR ZX81

ZX80 e Nuova ROM

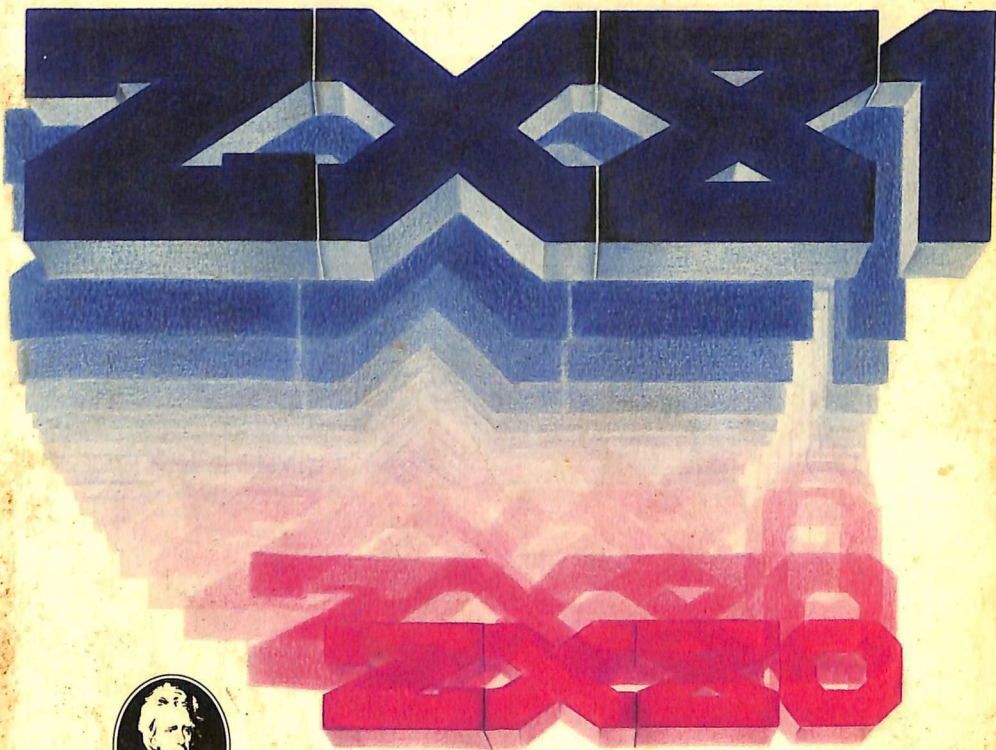

GRUPPO
EDITORIALE
JACKSON

RITA BONELLI

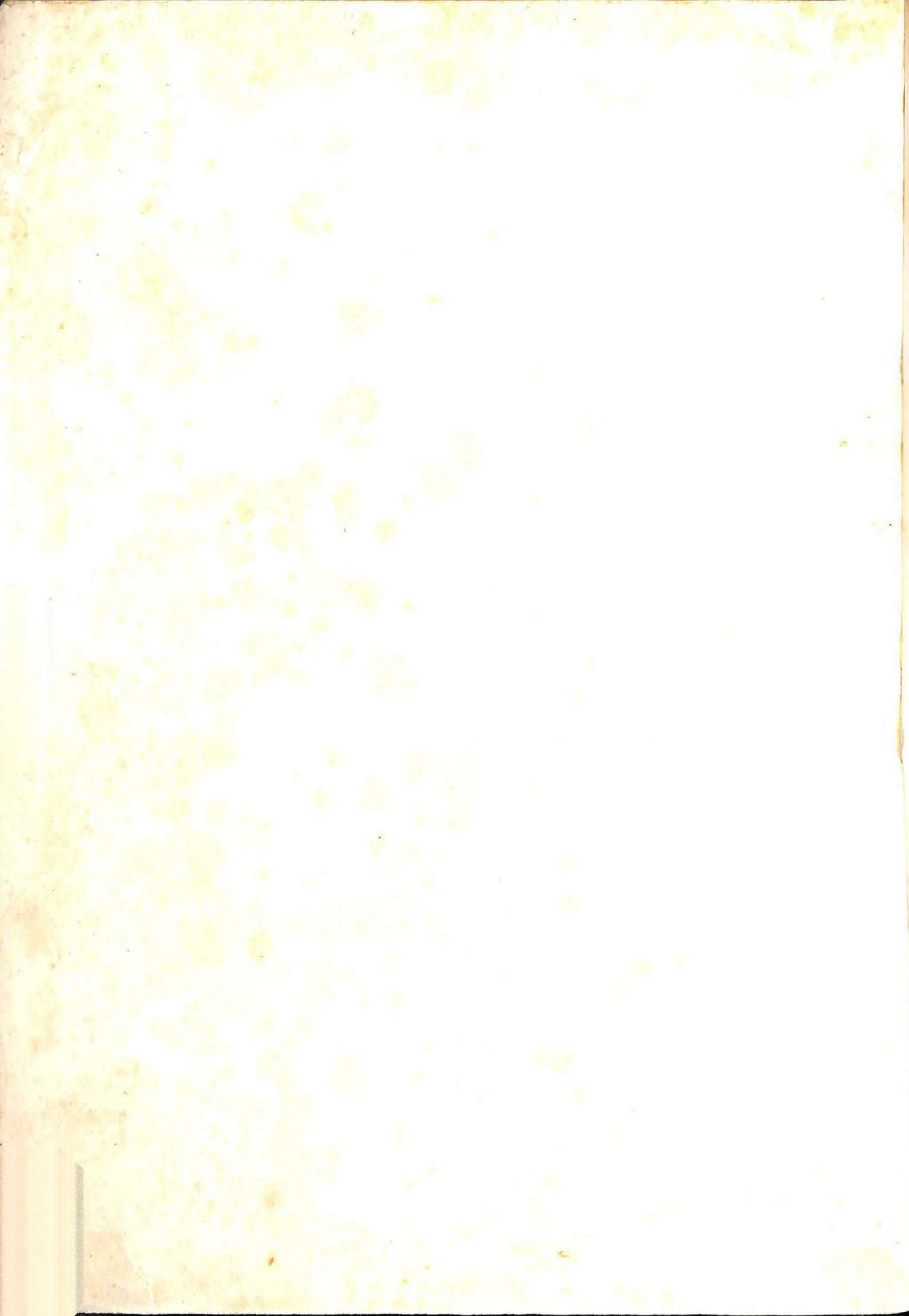

GUIDA AL SINCLAIR

Z X 8 1

ZX80-NUOVA ROM

di
Rita Bonelli

**GRUPPO
EDITORIALE
JACKSON
Via Rosellini, 12
20124 Milano**

L'autrice ringrazia la Sinclair Research Limited per il materiale fornito, Luca Cavalli e Giovanni Valerio per la costruttiva collaborazione.

*Copyright 1981 Gruppo Editoriale Jackson

Il Gruppo Editoriale Jackson ringrazia per il prezioso lavoro svolto nella stesura del volume le signore Francesca di Fiore, Marta Menegardo e l'ing. Roberto Pancaldi.

Tutti i diritti sono riservati. Nessuna parte di questo libro puo' essere riprodotta, posta in sistemi di archiviazione, trasmessa in qualsiasi forma o mezzo, elettronico, meccanico, fotocopiatura, ecc., senza l'autorizzazione scritta.

I contenuti di questo libro sono stati scrupolosamente controllati. Tuttavia, non si assume alcuna responsabilita' per eventuali errori od omissioni. Le caratteristiche tecniche dei prodotti descritti possono essere cambiate in ogni momento senza alcun preavviso. Non si assume alcuna responsabilita' per eventuali danni risultanti dall'utilizzo di informazioni contenute nel testo.

Prima edizione: gennaio 1982

Stampato in Italia da:
S.p.A. Alberto Matarelli - Milano - Stabilimento Grafico

P R E F A Z I O N E

In seguito al successo di vendita del personal computer ultraeconomico ZX80 sono stati, successivamente, introdotti anche nel nostro paese prima una versione potenziata dello stesso tramite nuove memorie ROM e, adesso, il modello maggiore ZX81 sempre della casa inglese Sinclair.

La simpatia e la versatilità del piccolo sistema sono certamente all'origine della sua fortuna, ma un buon contributo l'ha anche dato in Italia il manuale "Impariamo a programmare in BASIC con lo ZX80", ispirato com'era anche a principi di carattere educativo. Con una macchina così "personale" oltre che alla portata di molte tasche e' infatti fondamentale - insieme ai dati costruttivi ed alle modalita' d'uso - un minimo d'insegnamento sulle regole del gioco programmatico. Alla gente piace infatti che gli si dica quale puo' essere il modo migliore per utilizzare vantaggiosamente questi calcolatori in miniatura ma la cui potenza e' tutt'altro che indifferente sol che si sappia come sfruttarla al meglio. Tanto piu' che senza il software e, quindi, senza la capacita' di svilupparlo per lo piu' autonomamente (dato che acquistarlo, a questi bassi livelli di costo dell'hardware, e' cosa pressochè priva di senso), tali oggetti non servono letteralmente a nulla.

Ma, come si e' detto in apertura, per venire incontro a maggiori necessita' la fisionomia - nel passare dal primitivo ZX80 a quello attrezzato con ROM da 8K anziche' 4K e, infine, all'odierno ZX81 - e' risultata modificata in taluni connotati: del sistema di gestione e del linguaggio Basic soprattutto, pur rimanendo praticamente immodificati la filosofia e l'impianto di fondo.

Che fare in queste condizioni? Anziche' scrivere un nuovo manuale in aggiunta al precedente si e' ritenuto di farne uno in sostituzione di quello. Una scelta che appare piu' che saggia, tenendo presente che la vecchia edizione non viene piu' stampata.

"Guida al Sinclair" risulta così un testo completo che si rivolge ad utenti vecchi e nuovi. Il nucleo concettuale-formativo (frutto dell'esperienza didattica e professionale dell'Autrice, che ha già all'attivo diversi altri testi del genere) e' rimasto, anzi si offre ulteriormente arricchito dall'aver tenuto il piu' possibile conto di diverse osservazioni e richieste pervenute da parte dell'ormai abbastanza numerosa famiglia di utilizzatori Sinclair.

Dovendo poi parlare di tutte e tre le possibili configurazioni l'Autrice ne ha anche approfittato per operare tutti quei necessari raffronti relativi alle

differenze, mirando non solo ad indicare con la massima chiarezza a ciascuno i caratteri del suo modello e la relativa "lingua", ma anche spunti di riflessione in materia di possibilita' e limiti che ciascun contesto puo' presentare.

Anche da qui puo' cosi' derivare un piccolo ma significativo spunto a saper guardare un pochino al di la' del proprio "particolare".

Gianni Giaccagliani

S O M M A R I O

CAPITOLO 1 - PREMESSE

1.1. Introduzione	1
1.2. Struttura del manuale	2

CAPITOLO 2 - IL CALCOLATORE

2.1. Struttura del calcolatore	3
2.2. La memoria principale	5
2.3. L'automatismo del calcolatore	6
2.4. Il Sistema Operativo	7
2.5. Il video	8
2.6. La tastiera ZX80	11
2.7. La tastiera ZX81	13
2.8. Le periferiche	15
2.9. Il linguaggio macchina	16
2.10. Il linguaggio BASIC	16
2.11. Le differenze tra i calcolatori SINCLAIR e il BASIC standard	17

CAPITOLO 3 - INSTALLAZIONE DEL CALCOLATORE

3.1. Installazione dello ZX80	21
3.2. Montaggio nuova ROM e mascherina tastiera	26
3.3. Installazione dello ZX81	28

CAPITOLO 4 - LA PROGRAMMAZIONE

4.1. Il programma	31
4.2. Lo studio del problema	31
4.3. Il passaggio dal problema al programma	32
4.4. Le situazioni logiche	33
4.5. Stesura di diagrammi a blocchi o di schemi descrittivi del programma	34
4.6. La prova del programma	38
4.7. La documentazione del programma	39
4.8. I dati e la loro organizzazione	40

CAPITOLO 5 - IL LINGUAGGIO BASIC

5.1. Caratteristiche del linguaggio	43
5.2. Come si scrivono i programmi	44
5.3. I due modi di funzionamento	45
5.4. Categorie di istruzioni	45
5.5. I comandi di sistema	46
5.6. Trattamento dei dati nello ZX80	48
5.7. Trattamento dei dati nello ZX81 e nello ZX80-Nuova ROM	50
5.8. Caratteri, operatori e espressioni	54
5.9. Istruzione di assegnazione	57
5.10. Istruzioni di controllo	57
5.11. Istruzioni per l'ingresso e l'uscite dei dati ..	66

5.12. Istruzioni varie e di servizio	69
5.13. PEEK e POKE	70
5.14. Le funzioni matematiche	71
5.15. Le stringhe e le funzioni di stringa	73
5.16. Funzioni varie	77
5.17. I sottoprogrammi	79
5.18. Il controllo del tempo	81
5.19. La grafica	82
5.20. FAST e SLOW	85

CAPITOLO 6 - COME OPERARE

6.1. Le segnalazioni sul video	87
6.2. Immissione di un programma	89
6.3. Esecuzione di un programma	90
6.4. Memorizzazione di un programma su nastro	92
6.5. Caricamento di un programma da nastro	93

CAPITOLO 7 - UTILIZZO DELLA MEMORIA

7.1. La memoria RAM e la memoria ROM	95
7.2. La pagina zero della RAM	97
7.3. Come sono memorizzati i programmi	100
7.4. Come sono memorizzati i dati	101
7.5. Come sono memorizzati i caratteri per il video..	105
7.6. Alcuni consigli per programmare bene	106
7.7. La precisione nei calcoli	115
7.8. La memoria di schermo	117

CAPITOLO 8 - LINGUAGGIO MACCHINA

8.1. Il linguaggio del calcolatore	119
8.2. Collegamenti con il Basic	121
8.3. Come si carica il codice macchina	122
8.4. Alcuni esempi in linguaggio macchina	126

CAPITOLO 9 - ESEMPI DI PROGRAMMI

9.1. Conversione programmi tra i diversi calcolatori	131
9.2. Divisione con decimali sullo ZX80	132
9.3. Calcolo radice quadrata	134
9.4. Lancio dei dadi	136
9.5. Gioco degli Anelli Cinesi	139
9.6. Caratteri in campo inverso	141
9.7. Grafico di due funzioni sullo ZX80	143
9.8. Tabulazione e grafico funzione sullo ZX81 e ZX80-Nuova ROM	144
9.9. Calcolo media, varianza e deviazione standard sullo ZX81 e ZX80-Nuova ROM	145
9.10. Risoluzione equazione in X sullo ZX81 e ZX80-Nuova ROM	148
9.11. Prontezza dei riflessi	150
9.12. Morsi nel formaggio	151
9.13. Ingrandimento caratteri	153
9.14. Come risolvere il problema dei file di dati	155
9.15. Il gioco delle sfere su ZX81 e ZX80-Nuova ROM ..	160
9.16. L'animazione delle figure sullo ZX81	162

9.17. Lo ZX81 disegna	166
9.18. Animazione e disegni per lo ZX80-Nuova ROM	169
9.19. Il gioco della spirale sullo ZX80	169
9.20. Facciamo centro sullo ZX81 e ZX80-Nuova ROM	172
9.21. Agenda telefonica sullo ZX80, ZX81 e ZX80-Nuova ROM	178
9.22. Animazione delle figure sullo ZX80	185
9.23. Rinumerazione linee programma Basic	188
9.24. Uso della funzione INKEY\$	193
APPENDICE A - CARATTERI DEL SISTEMA	195
APPENDICE B - VARIABILI DEL SISTEMA	203
APPENDICE C - SCHEDA BASIC ZX80	209
APPENDICE D - SCHEDA BASIC NUOVA ROM E ZX81	213
APPENDICE E - ERRORI SEGNALATI DAL SISTEMA	223
APPENDICE F - IL LINGUAGGIO MACCHINA	227
APPENDICE G - IL SISTEMA OPERATIVO DELLO ZX80	235
APPENDICE H - IL SISTEMA OPERATIVO DELLO ZX81 E DELLA NUOVA ROM	241
INDICE ANALITICO	261

P R E M E S S E

1.1. INTRODUZIONE

Perche' questo manuale? Per soddisfare le richieste dei lettori. Sono stati venduti tanti SINCLAIR ZX80 e tanti relativi manuali. Poi e' arrivata la Nuova ROM per lo ZX80, ne sono state vendute tante insieme al relativo manualetto. Poi tanti lettori telefonano o scrivono per chiedere ulteriori delucidazioni; interessano le modalita' per trasformare i programmi da un calcolatore all'altro, si vuole sapere qualcosa sul Sistema Operativo, sul linguaggio macchina.

Ora arriva lo ZX81 e tante altre persone entreranno nel paese dell'informatica. L'Editore mi ha chiesto di fare un nuovo manuale ed io mi sono accinta all'impresa con piacere.

Perche' con piacere? Effettivamente puo' anche non essere considerato un divertimento scrivere tanti manuali sui piccoli calcolatori e sul Basic. Ma il piacere deriva dal fatto che io sono contenta che tanta gente impari ad usare un calcolatore. Ora che il costo di un personal, tipo SINCLAIR, e' diventato accessibile a molti, la cultura informatica si puo' diffondere; io mi rendo conto che si sta diffondendo. Non mi e' mai piaciuto essere considerata un po' speciale per il mestiere che faccio da molti anni. Ho sempre ritenuto che il mestiere dell'informatico non e' poi cosi' difficile! Basta cominciare ad occuparsene ed avere un calcolatore a disposizione. Il calcolatore e' infatti essenziale. Non si puo' imparare l'informatica solo sui libri, ci vuole anche una buona dose di pratica.

Inoltre i vantaggi dei personal sono molteplici. Il Sistema Operativo e' abbastanza semplice, l'approccio con il linguaggio Basic rende tutto abbastanza semplice, con un po' di pazienza e' possibile approfondire gli argomenti, arrivare a conoscere tutto del vostro calcolatore, arrivare al linguaggio macchina.

Il SINCLAIR vi da' molte possibilita' di apprendimento, sempre che la cosa vi interessi, vi appassioni e vi diverta.

Spero di aver contribuito con questa guida a mettervi

nelle condizioni di usare con piacere il vostro calcolatore.

Della guida fanno parte i due precedenti manuali ZX80 e Nuova ROM fusi e, spero, con eliminazione degli errori che erano inevitabilmente scappati. Sono inoltre presenti delle parti nuove che non esauriscono completamente gli argomenti piu' difficili, ma spero servano a risvegliare l'interesse dei lettori verso maggiori approfondimenti. Tramite le riviste specializzate della Jackson continuerò ad occuparmi della famiglia Sinclair cercando di completare argomenti non approfonditi del tutto e mettendo in luce altre possibilità di questi piccoli ed interessanti calcolatori.

1.2. STRUTTURA DEL MANUALE

Il manuale descrive 3 calcolatori:

- . ZX80;
- . ZX80-Nuova ROM;
- . ZX81.

A mio avviso e' molto interessante paragonare tra loro i diversi calcolatori e comprenderne le differenze.

Per coloro che desiderano cominciare a programmare in Basic e' sufficiente leggere ed operare in base ai primi 6 Capitoli del libro.

I Capitoli 7 e 8 sono per coloro che, dopo aver appreso a programmare bene in Basic desiderano proseguire verso mete piu' lontane, anche se raccomando il Capitolo 7 anche a coloro che vogliono solo imparare a programmare in Basic.

Nel Capitolo 9 sono contenuti parecchi programmi utili per tutti e adatti ai diversi calcolatori. In questo stesso capitolo si parla dei file e si toccano argomenti molto interessanti come l'animazione delle figure sui tre calcolatori.

Le Appendici da A ad E interessano tutti a seconda delle diverse esigenze. Le Appendici F, G e H riguardano il linguaggio macchina e i due Sistemi Operativi e quindi sono interessanti per coloro che vogliono approfondire le loro conoscenze informatiche.

In qualche punto potrete trovare delle ripetizioni, esse sono volute e penso che facilitino il lettore in particolari momenti del suo lavoro.

I L C A L C O L A T O R E

2.1. STRUTTURA DEL CALCOLATORE

Le parti componenti un calcolatore elettronico, vedi Fig. 2.1., sono in generale le seguenti:

- . unita' centrale (CPU);
- . unita' di ingresso (INPUT);
- . unita' di uscita (OUTPUT);
- . memoria secondaria.

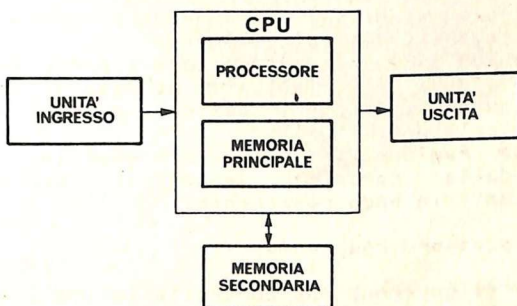

Fig. 2.1. Struttura del calcolatore

Una elaborazione con il calcolatore consiste sempre in una trasformazione di dati. I dati di ingresso vengono elaborati dal calcolatore e trasformati nei dati di uscita.

Le parti componenti il SINCLAIR sono:

- . unita' centrale CPU;
- . unita' di ingresso, che e' una tastiera sensibile al tocco.

L'unita' di uscita e' un qualunque schermo TV (la televisione di casa) e la memoria secondaria e' una cassetta magnetica su un registratore (quello di casa).

L'unita' centrale del calcolatore e' formata da:

- . microprocessore Z80A con clock a 3.25 MHz;
- . memoria a sola lettura, ROM (Read Only Memory);
- . memoria per lettura e scrittura, RAM (Random Access Memory).

Le dimensioni della memoria vengono date usando la costante K che e' uguale a 1024 ed il nome BYTE che significa UNITA' DI MEMORIA. Spesso il nome BYTE viene omissso. Per distinguere i diversi byte costituenti la memoria si usa un indirizzo numerico che parte da zero. Il BYTE e' la piu' piccola parte di memoria che puo' essere indirizzata.

Lo ZX80 ha una memoria ROM di 4K ed una memoria RAM standard di 1K, estendibile fino a 16K. La nuova ROM, montabile sullo ZX80, e' di 8K. Lo ZX81 ha una memoria ROM di 8K ed una memoria RAM standard di 1K estendibile fino a 16K.

La memoria ROM non puo' essere scritta dall'utente; essa contiene in forma stabile il corredo di programmi necessari per il funzionamento del calcolatore.

La memoria RAM serve per memorizzare i programmi scritti dall'utente, i dati ed i risultati, ma essa e' labile, cioe' si cancella quando l'utente lo desidera e comunque quando si spegne il calcolatore.

Per questa ragione si usa la memoria secondaria, costituita dalla cassetta magnetica, per registrare programmi e dati in modo permanente.

Il microprocessore comprende:

- . unita' di governo, che controlla lo svolgimento delle istruzioni del programma;
- . unita' aritmetico/logica, che esegue le operazioni aritmetiche e i controlli logici;
- . alcuni registri speciali, usati come memoria di lavoro dal microprocessore.

Ogni calcolatore nasce con la capacita' di svolgere un gruppo finito di istruzioni, tale gruppo di istruzioni costituisce il LINGUAGGIO MACCHINA DEL CALCOLATORE. Una opportuna sequenza di istruzioni in linguaggio macchina costituisce un PROGRAMMA per il calcolatore.

Il programma si memorizza nella memoria del calcolatore e l'unita' centrale, opportunamente avviata, e' capace di prelevare automaticamente le istruzioni del programma dalla memoria e di eseguirle una dopo l'altra.

Nella Fig. 2.2. e' riportato il calcolatore ZX81 aperto; se si confronta con il capostipite ZX80 si vede che il numero dei componenti e' diminuito.

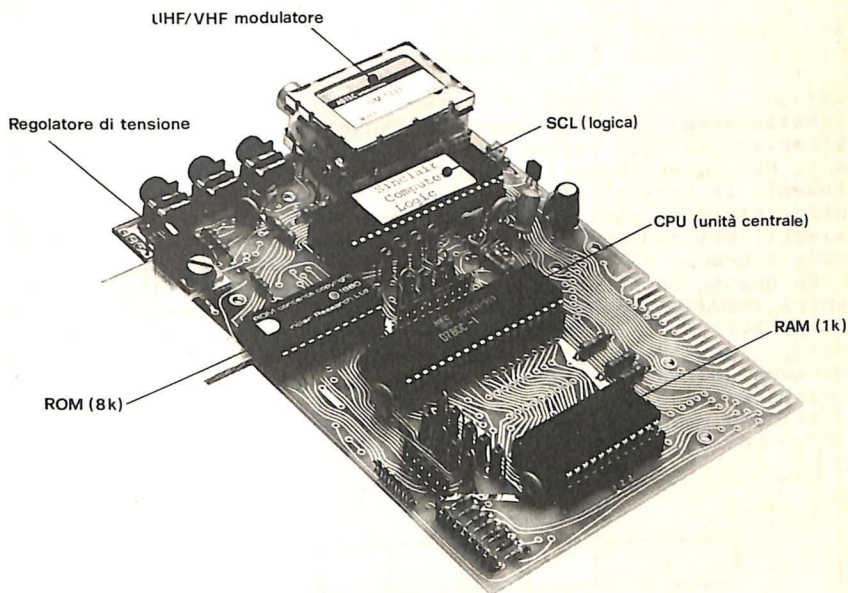

Fig. 2.2. Il calcolatore ZX81 aperto

2.2. LA MEMORIA PRINCIPALE

La memoria principale, sia ROM che RAM, e' formata da un certo numero di byte contraddistinti da un numero che costituisce il loro indirizzo. Gli indirizzi partono da 0. Ogni microprocessore ha la possibilita' di indirizzare byte fino ad un valore massimo; il SINCLAIR nella configurazione attuale puo' indirizzare fino a 32767. A seconda della RAM utilizzata, 1K o piu', sono accessibili piu' o meno indirizzi.

La memoria puo' essere immaginata come costituita da una serie di cellette contigue; esse sono i byte.

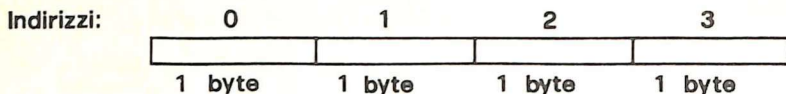

Fig. 2.3. Schema della memoria

Nella memoria le informazioni sono registrate in forma binaria, cioè di numeri le cui cifre possono essere solo 0 e 1. Nei numeri binari il valore posizionale delle cifre si calcola in base alle potenze di 2. Un byte può contenere 8 cifre binarie; ogni cifra binaria viene chiamata BIT. I singoli bit non sono indirizzabili; essi sono indirizzabili solo a gruppi di 8, infatti 8 bit costituiscono 1 byte.

Da quanto detto sopra si deduce che qualunque informazione entra nel calcolatore in codice numerico binario; fortunatamente l'utente può usare i caratteri a lui già noti, numeri decimali, lettere e caratteri speciali e pensano alcuni programmi della ROM a operare la trasformazione.

Nel Capitolo 7 viene descritto l'uso della memoria da parte del sistema.

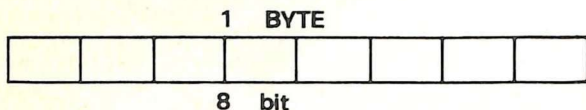

Fig. 2.4. Byte e Bit

2.3. L'AUTOMATISMO DEL CALCOLATORE

Il calcolatore è una macchina automatica, cioè una macchina che, dopo essere stata avviata funziona da sola. L'automatismo del calcolatore consiste in questo:

- le istruzioni per il calcolatore devono essere memorizzate in un gruppo di byte consecutivi della memoria partendo da un certo indirizzo;

- l'indirizzo della prima istruzione da eseguire deve essere posto in un registro speciale che prende di solito il nome di Contatore del Programma;

- si deve dare al calcolatore il comando di avvio, che di solito consiste nella pressione di un particolare tasto;

- il calcolatore preleva dall'indirizzo di memoria contenuto nel Contatore l'istruzione da eseguire e la

trasferisce in un registro speciale dedicato alla esecuzione delle istruzioni e contemporaneamente incrementa il contenuto del Contatore (in tale modo il contatore viene a contenere l'indirizzo della prossima istruzione da eseguire);

il calcolatore esegue l'istruzione ed al termine di questa ritorna al punto precedente.

E' evidente che il calcolatore porta avanti questo automatismo fino a quando interviene qualcosa a fermarlo. Questo qualcosa puo', per esempio, essere l'esecuzione della istruzione STOP.

Esistono tante altre cause che possono fermare il lavoro del calcolatore, alcune sono anche un po' complicate da comprendere e quindi non e' il caso di parlarne ora.

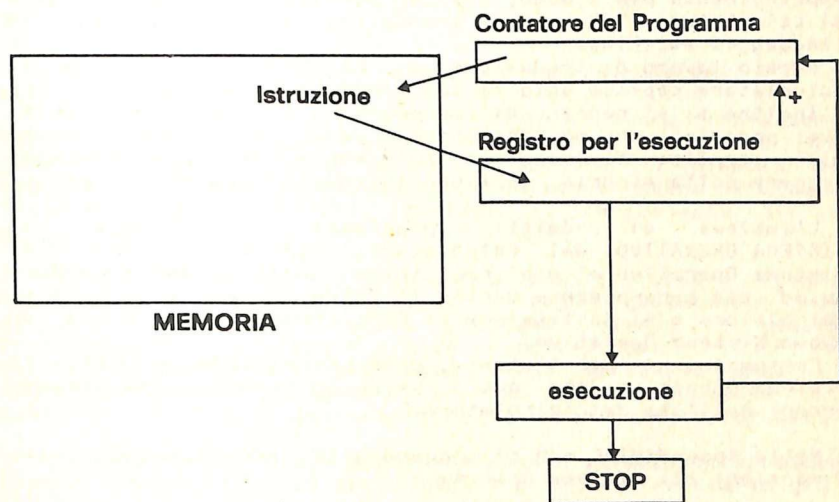

Fig. 2.5. Schema dell'automatismo

Nel Sinclair non esiste un tasto per l'avvio del calcolatore in linguaggio macchina.

2.4. IL SISTEMA OPERATIVO

Ogni calcolatore e' in generale dotato di un corredo di programmi che vengono forniti insieme al calcolatore e che

ne facilitano l'uso. Questo non e' indispensabile, nel senso che si potrebbe usare felicemente anche un calcolatore privo di programmi base, ma sarebbe piu' lungo e difficile pervenire a dei risultati. Inoltre il singolo utente dovrebbe rifare un grosso lavoro, che tutto sommato e' standardizzabile e quindi puo' essere fatto a priori dalla casa costruttrice.

Ricordando l'automatismo di funzionamento del calcolatore si comprende che per far funzionare il calcolatore basta saper mettere insieme una serie di istruzioni in linguaggio macchina, scriverle in memoria ed avviare il processo automatico.

La stesura di programmi in linguaggio macchina risulta abbastanza difficile; per questa ragione sono stati messi a punto dei linguaggi di programmazione di facile apprendimento per l'uomo, e si e' pensato di fare svolgere al calcolatore il lavoro di traduzione da tali linguaggi in linguaggio macchina.

Questo lavoro di traduzione e' necessario dato che il calcolatore capisce solo il suo linguaggio macchina.

Inoltre si e' cercato di corredare il calcolatore di tutti quei programmi che ne facilitano l'uso, cioe' che rendono piu' semplice scrivere nella memoria del calcolatore, leggere dalla memoria, scrivere sul nastro magnetico, ecc.

L'insieme di questi programmi costituisce il SISTEMA OPERATIVO del calcolatore. Per il Sinclair il Sistema Operativo e' gia' registrato nella memoria ROM e quindi sta perennemente dentro il calcolatore. Se si apre il calcolatore e si sostituisce la ROM si puo' disporre di un nuovo Sistema Operativo.

Fortunatamente per l'utente, dato che risiede in ROM, il Sistema Operativo non puo' essere distrutto commettendo errori nell'uso del calcolatore.

Nelle Appendici G e H si trovano utili informazioni sulle 2 versioni del Sistema Operativo.

2.5. IL VIDEO

Quando il vostro sistema e' acceso sul video compare su sfondo chiaro nell'angolo in basso a sinistra un quadratino piu' scuro lampeggiante con al centro una lettera K piu' chiara. Questo quadratino si chiama CURSORE dello schermo. La lettera che compare al centro del cursore indica lo stato nel quale si trova il calcolatore. I caratteri possono apparire sul video scuri su fondo chiaro e questo avviene di norma, oppure chiari su campo scuro, cioe' in campo inverso.

Il video puo' contenere 24 linee di 32 caratteri ciascuna.

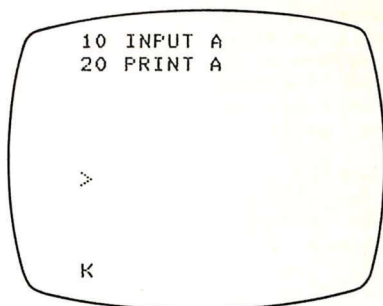

Fig. 2.6. Il video

Quando il cursore e' nello stato K il calcolatore e' in attesa di comandi.

Oltre al cursore, sullo schermo si ha un altro indicatore il PUNTATORE DI LINEA; esso e' rappresentato da un quadratino scuro con in chiaro al centro il simbolo di maggiore (>). Normalmente questo puntatore segna l'ultima linea di programma scritta durante il caricamento di un programma.

Durante l'introduzione di un programma il cursore lavora nella parte bassa dello schermo e segue quello che voi scrivete. Esso puo' essere spostato usando i tasti freccia-a-sinistra (SHIFT e 5) e freccia-a-destra (SHIFT e 8). Quando la linea di programma viene accettata essa si sposta nella parte alta dello schermo e viene puntata dal puntatore di linea. Il cursore dello schermo resta in basso.

Il puntatore di linea puo' analogamente essere spostato usando i tasti freccia-in-su (SHIFT e 7) e freccia-in-giu' (SHIFT e 6).

Vediamo ora i possibili stati del calcolatore separatamente per lo ZX80, lo ZX80-Nuova ROM e lo ZX81.

Per lo ZX80 gli stati possibili sono due; il calcolatore puo' essere nello stato K di attesa comandi oppure nello stato L. Se sul cursore compare L questo significa che il calcolatore e' in attesa di caratteri.

Inoltre il cursore si sdoppia, cioe' compaiono due cursori, in caso di errore o di attesa di dati numerici. In questo caso il nuovo cursore contiene la lettera S (errore Sintassi). Il cursore dello schermo, sdoppiato in caso di errore, si pone con la parte S prima dell'errore e la parte

L dopo l'errore. Nel caso di attesa di dato numerico le due parti stanno vicine con L prima di S.

Quando un programma lavora e vengono incontrate operazioni di INPUT (ingresso dati) il cursore si pone nella parte alta dello schermo alla prima linea libera e segnala l'attesa di un numero con LS, come detto prima, e l'attesa di una stringa con "L".

Anche il tasto HOME (SHIFT e 9) agisce sul puntatore di linea facendolo salire alla linea zero. Dal momento che la linea zero non esiste sullo schermo, usando HOME, il puntatore di linea scompare. Se si vuole far apparire di nuovo il puntatore di linea basta usare il tasto freccia-in-giu' (SHIFT e 6).

Per lo ZX81 e lo ZX80-Nuova ROM gli stati possibili sono quattro:

- . stato K di attesa comandi;
- . stato L di attesa carattere;
- . stato G di attesa carattere grafico;
- . stato F di attesa funzione.

Lo stato F resta attivo solo per l'introduzione di una singola funzione. Lo stato G resta attivo fino a quando non lo si elimina premendo di nuovo SHIFT e GRAPHICS. Quando il cursore segna lo stato K il calcolatore e' in attesa di comandi. Lo stato L significa attesa di dati. Lo stato G significa attesa di caratteri grafici e lo stato F attesa di un comando funzione. Gli stati K ed L sono prodotti automaticamente dal Sistema Operativo, mentre gli stati G ed F sono comandati dall'utente.

Qui non si ha lo sdoppiamento del cursore quando si e' in attesa di INPUT, ed inoltre il cursore resta nella parte bassa dello schermo quando e' in attesa di dati. Lo stato L significa attesa di dati numerici; se il cursore appare con L tra apici ("L") significa che attende una stringa. Se si risponde con una stringa all'attesa di dati numerici si ha segnalazione di errore 2, il calcolatore non accetta il dato, ma scrivendo CONT si puo' continuare introducendo di nuovo il dato corretto.

In fase scrittura programma la segnalazione dell'errore compare quando si cerca di fare accettare la linea con NEW LINE; in questo caso il cursore si sdoppia e la parte con S (errore Sintassi) sta sinistra dell'errore quella con L a destra.

In questa versione non esiste il tasto HOME. Il puntatore di linea puo' salire al massimo fino alla prima linea di programma usando il tasto freccia-in-su o dando il comando LIST senza il numero di linea.

2.6. LA TASTIERA ZX80

Osservando la tastiera (Fig. 2.7.) si vede che alcuni tasti hanno una sola funzione, scritta in bianco all'interno, mentre sopra il tasto e' riportata una parola o un simbolo grafico. A questo gruppo appartengono i tasti: 1,2,3,4,5,6,7,8,9,0 e NEW LINE.

Per attivare la funzione scritta sopra il tasto, in questo caso si deve tenere premuto il tasto SHIFT. Il tasto SHIFT ha una sola funzione: attivare lo SHIFT.

Quasi tutti gli altri tasti hanno due funzioni scritte all'interno, una in bianco e una in giallo, ed inoltre una funzione scritta sopra il tasto.

Se il calcolatore e' nello stato K, rilevabile dal cursore in campo inverso dello schermo, premendo un tasto senza SHIFT si attiva la funzione scritta sopra; mentre se il calcolatore e' nello stato L, rilevabile sempre dal cursore dello schermo, premendo un tasto senza SHIFT si attiva la funzione scritta in bianco all'interno del tasto. La funzione scritta in giallo all'interno del tasto, si attiva, per questo gruppo, premendo lo SHIFT contemporaneamente al tasto.

Per usare la tastiera il movimento delle dita deve essere delicato ed i tasti non devono essere battuti come sulle macchine da scrivere. E' importante imparare a distinguere la lettera O dallo zero. Sulla tastiera lo zero si trova in alto a destra dopo il 9 ed e' meno rotondo della lettera O che si trova nella fila sotto.

Per ottenere i caratteri in campo inverso si deve usare la funzione CHR\$ con il codice ASCII del carattere voluto; questi caratteri non sono ottenibili da tastiera.



Fig. 2.7. La Tastiera dello ZX80

2.7. LA TASTIERA ZX81

Questa tastiera e' quella fornita insieme alla nuova ROM per sostituirla nello ZX80, ed e' anche quella dello ZX81.

Nella nuova tastiera (Fig. 2.8.) solo il tasto SHIFT reca una sola dicitura; esso serve:

- . per attivare le funzioni scritte in rosso sugli altri tasti;
- . per cambiare lo stato del calcolatore (G e F);
- . per ottenere i caratteri grafici;

e l'effetto prodotto dipende dallo stato nel quale si trova il calcolatore. Tale stato e' sempre rilevabile dal carattere evidenziato in campo inverso sul cursore dello schermo.

Gli altri tasti hanno tutti piu' funzioni e queste vengono rese attive, sempre in dipendenza dalla stato del calcolatore, senza o con l'uso contemporaneo del tasto SHIFT. Esaminiamo cio' che e' scritto sui tasti. Abbiamo:

- . cifre, lettere, simboli o caratteri grafici in nero nella parte bassa;
- . simboli o parole in rosso nella parte alta.

Le cifre, le lettere e i simboli vengono accettati quando il cursore dello schermo si trova nello stato L.

I caratteri grafici sono accettati quando il cursore si trova nello stato G (si passa a questo stato premendo contemporaneamente SHIFT e GRAPHICS) e si premono contemporaneamente il tasto SHIFT e il tasto del carattere grafico che interessa.

Se il cursore si trova nello stato G e si preme un qualunque tasto, senza usare lo SHIFT, si ottiene il carattere (non grafico) in campo inverso.

Per uscire dallo stato G e tornare allo stato L si devono ancora premere contemporaneamente SHIFT e GRAPHICS.

Se il calcolatore e' in attesa di stringa e si passa allo stato G per fare accettare la stringa si deve ritornare allo stato L e premere NEW LINE o premere 2 volte NEW LINE.

I simboli e le parole in rosso vengono accettati se si preme il tasto contemporaneamente allo SHIFT, qualora il cursore indichi lo stato L.

Le parole scritte sotto i tasti sono considerate funzioni e sono attive quando il cursore indica lo stato F. Lo stato F si ottiene premendo contemporaneamente i tasti SHIFT e FUNCTION.

Le parole scritte sopra i tasti sono parole chiave del linguaggio BASIC e sono attive quando il cursore indica lo stato K.

I comandi FAST e SLOW sono validi solo per lo ZX81.

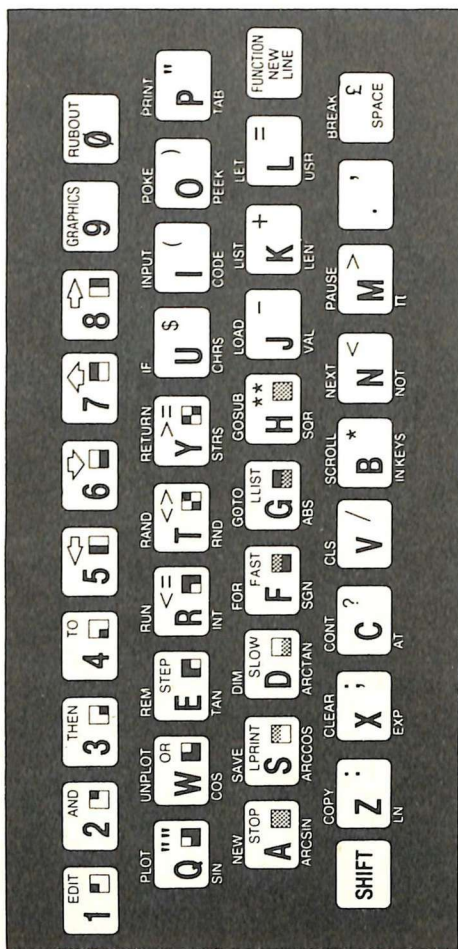

Fig. 2.8. La tastiera dello ZX81

2.8. LE PERIFERICHE

Si possono inserire delle espansioni di memoria RAM, inserendole nella fessura larga che si trova dietro il calcolatore (a sinistra nello ZX80 e a destra nello ZX81). Sono disponibili espansioni da 3K e da 16K. Inserendo l'espansione da 3K il calcolatore viene ad avere disponibile una memoria RAM da 4K. Inserendo invece l'espansione da 16K si annulla, per così dire, 1K di memoria standard presente nel calcolatore e restano attivi i 16K aggiunti.

Oltre al video, che è indispensabile per poter usare il calcolatore, è quasi altrettanto indispensabile collegare un registratore al SINCLAIR. Infatti senza registratore non si possono conservare i programmi che si scrivono e i dati che si elaborano.

Il registratore può essere di qualunque tipo, sia a bobina che a cassette, sia stereofonico che monosonico. L'unica condizione necessaria è che il registratore sia dotato di un ingresso per microfono separato e di una uscita per auricolare o cuffia.

Con il nuovo BASIC, quello disponibile sullo ZX80-Nuova ROM e sullo ZX81, si può collegare una stampante al calcolatore. Essa è stata progettata apposta per il SINCLAIR, consente di stampare su 32 colonne e consente di fare della grafica molto sofisticata. Inoltre è possibile trasferire sulla stampante il contenuto del video in qualunque momento. Nella Fig. 2.9. si riporta la stampante e nella Fig. 2.10. un esempio di listato di programma. La stampante si collega tramite la larga fessura posta sul retro ed al connettore della stampante si collega l'espansione della memoria.



Fig. 2.9. La stampante

```
10 INPUT A$
20 PRINT A$
30 LPRINT A$
40 GOTO 10
```

```
PRIMA RIGA
SECONDA RIGA
TERZA RIGA
```

Fig. 2.10. Listato programma

2.9. IL LINGUAGGIO MACCHINA

Il SINCLAIR puo' anche essere programmato in linguaggio macchina, e questo e' consigliabile per approfondire la conoscenza del calcolatore. Nel Capitolo 8 si descrivono le procedure per poter passare dal BASIC al linguaggio macchina e nella Appendice F sono riportate le istruzioni del linguaggio macchina.

Il Sinclair e' stato costruito per colloquiare in Basic; per questa ragione anche se si programma in linguaggio macchina, i programmi vanno introdotti usando il Basic. Inoltre anche per mandare in esecuzione un programma in linguaggio macchina e' necessario servirsi del Basic.

2.10. IL LINGUAGGIO BASIC

Il linguaggio BASIC e' un linguaggio simbolico ad alto livello di tipo interpretativo. Questo significa che quando si usa, in gergo "si fa girare", un programma scritto in BASIC, nella memoria del calcolatore deve anche essere presente un programma (ovviamente scritto in linguaggio macchina), chiamato INTERPRETE BASIC, che ha il compito di tradurre le frasi del linguaggio BASIC in istruzioni in linguaggio macchina eseguibili dal calcolatore. L'utente non si accorge di questo grosso lavoro che compie il sistema, ma questo lavoro viene svolto. Il programma interprete risiede nel SINCLAIR nella memoria ROM, insieme al Sistema Operativo. Nei due calcolatori, ZX80 e ZX81 (oppure ZX80-Nuova ROM) si hanno due ROM diverse e quindi si hanno differenze sia a livello di Sistema Operativo che di BASIC.

Si e' definito il BASIC come "linguaggio simbolico ad alto livello"; questo significa che il programmatore lavora con dei nomi simbolici, per lui di piu' facile comprensione, e che ogni istruzione o, come si suole anche dire, frase del linguaggio, corrisponde ad un bel gruppo di istruzioni in linguaggio macchina. In tale modo viene implicitamente definito a "basso livello" il linguaggio macchina. Con questo non si vuole assolutamente declassare il linguaggio macchina, che resta, per eccellenza, il linguaggio degli specialisti e degli appassionati dei calcolatori. Solo che i calcolatori sono degli strumenti di lavoro che sempre di piu' si diffondono nella societa' moderna, ed e' quindi necessario che possano essere usati da tutti e non solo dagli specialisti. Un linguaggio come il BASIC, estremamente facile e comprensibile, ha molto favorito la diffusione dei calcolatori fra la gente.

L'interpretazione giusta da dare alle parole "basso" ed

"alto" livello e' la seguente:

. nei linguaggi a basso livello una istruzione scritta nel codice proprio del linguaggio corrisponde ad una sola istruzione in linguaggio macchina;

. nei linguaggi ad alto livello ad una istruzione scritta corrispondono piu' istruzioni in linguaggio macchina.

E' molto importante per l'utente fare la doppia esperienza del vecchio e nuovo Basic del SINCLAIR, potra' in tale modo vedere che la filosofia del linguaggio e' sempre la stessa anche se nelle diverse versioni (che in gergo si dicono "implementazioni") si riscontrano alcune differenze.

2.11. LE DIFFERENZE TRA I CALCOLATORI SINCLAIR E IL BASIC STANDARD

Le differenze tra lo ZX80 e, lo ZX80-Nuova ROM e ZX81, dipendono dal fatto che nel primo calcolatore si ha una ROM di solo 4K con una versione ridotta del Basic ed un Sistema Operativo adeguato. La ROM degli altri due calcolatori e' di 8K ed e' disponibile una nuova versione di Basic con un nuovo Sistema Operativo. L'unica differenza che si ha tra lo ZX80-Nuova ROM e lo ZX81 consiste nel fatto che in quest'ultimo e' attiva da tastiera la funzione FAST/SLOW. Questa funzione, se rende attivo il modo SLOW, consente di lavorare senza che scompaiano le scritte dallo schermo mentre il calcolatore lavora. Questo naturalmente rende meno veloce il calcolatore, ma consente di ottenere una grafica migliore e l'animazione delle figure sul video.

Lo ZX80 e lo ZX80-Nuova ROM lavorano sempre in modo FAST; in tale modo puo' naturalmente lavorare anche lo ZX81.

Le piu' vistose differenze tra le due implementazioni del Basic, viste dalla parte della ROM da 8K, sono le seguenti:

- . sono disponibili i numeri decimali;
- . sono disponibili molte funzioni in piu';
- . sono disponibili le variabili stringa con indice;
- . e' possibile gestire indici multipli;
- . sono disponibili nuove istruzioni per la grafica;
- . cambia il significato degli operatori logici;
- . si possono trattare parti di stringa;
- . si puo' collegare una stampante;
- . si possono memorizzare i programmi con un nome.

Nel corso del manuale verranno messe in evidenza tutte le caratteristiche dei due linguaggi e si faranno continuamente degli interessanti confronti.

Le differenze rispetto al Basic standard possono essere sintetizzate da quanto segue.

Nello ZX80 sono disponibili solo i numeri interi, con il nuovo Basic sono disponibili solo i numeri decimali. Si hanno delle differenze nella definizione delle variabili con indice.

Non e' disponibile il comando:

```
ON X GOTO N1,N2,N3,...NK
```

si puo' ottenere lo stesso risultato usando alcuni accorgimenti. Invece di scrivere:

```
ON X GOTO 100,200,300,400
```

che ha il significato di mandare: alla linea 100 se X=1,
" " 200 " X=2,
" " 300 " X=3,
" " 400 " X=4;

si puo' scrivere:

```
GOTO 100*X
```

e si ottiene lo stesso risultato.

Non sono disponibili i comandi: READ, DATA e RESTORE per gestire blocchi di dati all'interno di un programma. Ricordiamo che la DATA serve per memorizzare blocchi di dati all'interno di un programma, la READ serve per associare questi dati alle variabili in sequenza e la RESTORE serve per poter ricominciare ad usare i dati dall'inizio del blocco.

Si puo' ottenere il risultato di avere un gruppo di variabili con determinati contenuti operando in diversi modi:

- 1.) Scrivere una serie di LET variabile = dato.
- 2.) Scrivere una serie di istruzioni di lettura dati dall'esterno all'inizio del programma, eventualmente con un ciclo FOR se i nomi delle variabili lo consentono, e poi memorizzare il programma su nastro insieme alle variabili (si vedano i paragrafi 4.8. e 9.14.).
- 3.) Incorporare i dati in delle REM o in delle stringhe lunghe e poi usare delle routine di smistamento dei dati.

Resta sempre la limitazione sull'uso dei file di dati, non

gestibili direttamente.

Per poter gestire direttamente file di dati su nastro deve essere possibile avviare e fermare da programma il registratore. Questo ora non e' possibile sui calcolatori Sinclair. Attualmente il registratore deve essere avviato manualmente e puo' solo scrivere o leggere un intero programma, comprese le sue variabili.

Nel Capitolo 9 si riportano alcuni programmi esempio che mostrano come si possa superare questa difficolta'.



INSTALLAZIONE DEL CALCOLATORE

3.1. INSTALLAZIONE DELLO ZX80

Lo ZX80 e' composto da due unita':

- . 1) il calcolatore;
- . 2) l'alimentatore.

L'alimentatore deve fornire 9 Volts in corrente continua a 600 mA non stabilizzati. Il cavo di collegamento termina con uno spinotto Jack del diametro di 3,5 mm, col positivo collegato alla punta. Si osservi il diagramma della Fig. 3.1. che riporta i collegamenti.

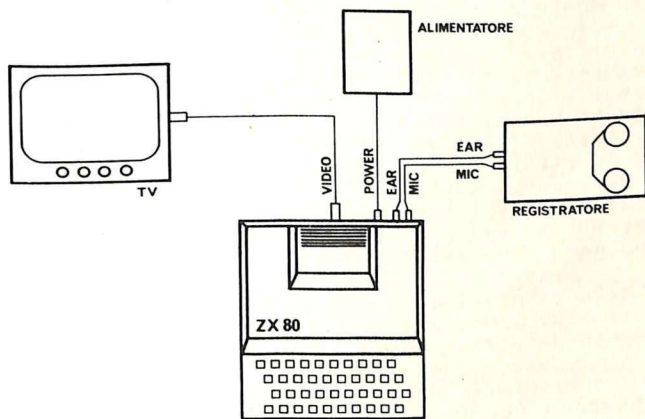

Fig. 3.1. Schema di collegamento per lo ZX80

Guardando il retro del calcolatore, Fig. 3.1., si vedono da sinistra a destra 3 prese nere per spinotti Jack, la cui nomenclatura e' riportata al di sotto del calcolatore. Il loro utilizzo e':

- . TO RECORDER MIC, ingresso microfono del registratore;
- . TO RECORDER EAR, uscita cuffia del registratore;
- . 9 V DC IN, spinotto Jack dell'alimentatore.

Proseguendo verso destra, si vede in centro una presa per spinotto Plug americano, destinato al collegamento del Video.

Ancora piu' a destra si vede una larga fessura destinata all'inserimento della memoria aggiuntiva.

Come video puo' essere usato un qualunque apparecchio televisivo, sia in bianco e nero che a colori. Si selezioni la banda UHF (quella del secondo canale) e si sintonizzi il canale 36. Si abbassi il volume al minimo, dato che non esistono uscite sonore. L'uscita sul video e' predisposta per dare un quadro di 24 linee di 32 caratteri ciascuna. Si colleghi, utilizzando il cavo in dotazione, l'uscita video dello ZX80 con l'ingresso dell'antenna del televisore. Nel caso il televisore abbia due ingressi a doppio spinotto per l'antenna, sara' necessario munirsi di un adattatore di impedenza 75/300 Ohm e di cavo adeguato, con relativi spinotti, e collegarlo all'ingresso UHF.

A questo punto si accenda il televisore e, quando questo si e' scaldato, dopo aver inserito lo spinotto dell'alimentatore (con attenzione!) nella presa giusta (9 V DC IN), si accenda lo ZX80 collegando l'alimentatore alla rete. Quindi si aggiusti la sintonia fino a vedere lo schermo tutto bianco (o grigio chiaro) con nell'angolo a sinistra in basso un quadratino nero (CURSORE) contenente la lettera K in bianco. L'immagine deve essere assolutamente stabile. In caso l'immagine non sia buona, si provi a regolare la luminosita' ed il contrasto del televisore, ed a sintonizzare il quadro. La lettera K all'interno del quadratino nero deve essere chiaramente visibile.

Ora il calcolatore ZX80 e' in grado di funzionare. Si puo' eseguire il TEST che segue per controllare il corretto funzionamento del calcolatore. Si premeno i tasti nella sequenza indicata e si controllino i risultati sullo schermo. I 4 richiami (* n) riguardano la prova dello ZX81 e dello ZX80-Nuova ROM e quindi il prossimo paragrafo.

PROGRAMMA PER IL CONTROLLO DEL CALCOLATORE

TASTO	SIGNIFICATO
1	Il cursore rimane K in campo inverso ed entra il numero 1
F	Dato che il cursore era in stato K, entra la

parola FOR (quella scritta sopra il tasto) seguita da uno spazio ed il cursore passa allo stato L.

- I Dato che il cursore e' nello stato L entra la lettera I.
- SHIFT + L Tenendo premuto il tasto SHIFT, mentre si preme il tasto L, entra il carattere =.
- 1 Entra il numero 1.
- SHIFT + 4 Tenendo premuto il tasto SHIFT, mentre si preme il tasto 4, entra TO (parola scritta sopra il tasto) seguito da uno spazio.
- 9 Entra il numero 9.
- NEW LINE Quanto scritto nella parte bassa dello schermo viene accettato come linea 1 di programma e va nella parte alta del video. Il cursore torna a evidenziare K.
- 2 Entra il numero 2.
- 0 Entra PRINT (parola scritta sopra il tasto del= la lettera 0) seguito da uno spazio ed il cursore passa allo stato L. (* 1)
- I Entra il carattere I.
- SHIFT + . Tenendo premuto SHIFT entra il carattere virgola (quello situato in alto a destra sul tasto).
- NEW LINE La linea 2 viene accettata e sale in alto.
- 3 Il cursore era ritornato nello stato K, entra 3.
- N Entra NEXT seguito da uno spazio.
- I Il cursore era a L, entra il carattere I.
- NEW LINE La linea 3 viene accettata e sale in alto. Ora sullo schermo vedete:
- ```
1 FOR I = 1 TO 9
 2 PRINT I,
 3 NEXT I
```
- R Il cursore era tornato a K ed entra RUN.
- NEW LINE Per effetto di questo tasto viene accettato il comando RUN e viene eseguito il programma che e' stato appena scritto. Sullo schermo appaiono i

numeri da 1 a 9 in quattro colonne. In basso a destra compare 0/3 ad indicare che il programma ha terminato la sua esecuzione alla linea 3 con codice di errore 0, cioè senza errori. Premendo un tasto qualunque, appare la lista del programma ed il puntatore di linea alla linea 3. (\* 2)

- SHIFT + 7 Muove il puntatore di linea in su.
- SHIFT + 6 Muove il puntatore di linea giu'.
- SHIFT + 7 Fa ritornare il puntatore di linea alla linea 2.
- SHIFT +  
NEW LINE Appare una copia della linea 2 in basso sullo schermo, con il cursore dello schermo situato dopo il numero di linee e la linea puo' essere modificata. (\* 3)
- SHIFT + 8 Sposta il cursore verso destra di un carattere o di una parola chiave.
- SHIFT + 8 Sposta il cursore dopo la virgola.
- SHIFT + 0 Cancella il carattere a sinistra del cursore.
- SHIFT + 5 Sposta il cursore a sinistra di I.
- 2 Inserisce il numero 2
- SHIFT + P Inserisce l'asterisco tra 2 e I. (\* 4)
- NEW LINE Fa accettare la nuova versione della linea 2 al posto della vecchia. Ora sullo schermo appare:  
1 FOR I = 1 TO 9  
2 PRINT 2 \* I  
3 NEXT I
- R Entra la parola chiave RUN.
- NEW LINE Fa eseguire la nuova versione del programma e sullo schermo appaiono in colonna i numeri pari da 2 a 18 con ancora 0/3 in basso a sinistra.
- Q Fa entrare il comando NEW.
- NEW LINE Fa eseguire il comando NEW, lo schermo viene ripulito, viene ripulita anche la memoria e il vostro programma non esiste piu'.

Facendo la prova precedente avete scritto il primo programma Basic per il vostro ZX80, l'avete eseguito, l'avete modificato ed avete eseguito il nuovo programma.

Si puo' procedere ora al collegamento del registratore, per completare il sistema. Puo' essere impiegato un qualunque tipo di registratore purché sia presente un ingresso apposto per microfono ed una uscita per auricolare o cuffia. In dotazione si ha un doppio cavetto con 4 spinotti Jack di diametro 3,5 mm. Questo cavetto puo' essere usato per collegare lo ZX80 al registratore. Si colleghi l'uscita MIC dello ZX80 con l'ingresso per microfono (marcato MIC o REC) sul registratore e l'entrata EAR dello ZX80 con l'uscita per auricolare (marcata EAR o MONITOR) del registratore. E' importante familiarizzarsi con questi collegamenti perché durante l'uso del registratore andranno fatti e disfatti piu' volte con sicurezza.

Se il registratore non ha l'ingresso per il microfono e l'uscita per l'auricolare adatti agli spinotti Jack 3,5 mm, sarà necessario munirsi di un adattatore.

Dopo essersi accertati che il registratore e' in buone condizioni di funzionamento (testine pulite e, se possibile, smagnetizzate) si puo' procedere come segue:

- . 1) registrare sul nastro un programma che si trovi in memoria;
- . 2) leggere in memoria un programma che si trovi sul nastro.

#### PROVA 1 - Operare così:

- . premere il tasto NEW e poi NEW LINE;
- . scrivere 10 REM STO PROVANDO A REGISTRARE e poi NEW LINE;
- . mettere il registratore in grado di registrare la voce con i collegamenti al calcolatore staccati;
- . avviare il nastro per registrare;
- . registrare parlando PROVA DI REGISTRAZIONE e fermare il nastro;
- . inserire il collegamento MIC (o REC) tra calcolatore e registratore;
- . riavviare il nastro;
- . premere subito sulla tastiera SAVE e poi NEW LINE.

A questo punto si vede scomparire la scrittura dallo schermo, esso diventa grigio, poi si vedono comparire delle righe orizzontali ed alla fine ricompaiono le scritte di prima, attendere 10 secondi e fermare il registratore.

Il programma e' stato registrato sul nastro.

Se il registratore ha il controllo del livello di registrazione, bisogna assicurarsi tramite l'apposito

indicatore che il segnale sia registrato ad un livello sufficientemente alto.

Prima di fare la seconda prova si deve cancellare lo schermo e azzerare la memoria premendo NEW e poi NEW LINE; si vedrà ricomparire il K nel quadratino nero in fondo al video a sinistra. Riavvolgere il nastro al numero di giri prima della registrazione appena fatta.

#### PROVA 2 - Operare così:

- . staccare i collegamenti registratore/calcolatore;
- . cercare sul nastro la frase: PROVA DI REGISTRAZIONE, tenendo basso il volume;
- . dopo la frase si sente un BRR... e poi silenzio; fermare il registratore appena inizia il silenzio;
- . inserire il collegamento EAR (o MONITOR) tra registratore e calcolatore ed alzare il volume del registratore;
- . riavviare il nastro e premere subito LOAD e poi NEW LINE;
- . lo schermo diventa grigio e poi appare la lista del programma;
- . fermare il registratore.

Se le due prove non hanno dato buon esito ritentare seguendo con precisione le istruzioni.

Alcuni utenti non sono riusciti facilmente ad ottenere la registrazione dei programmi ed il loro caricamento in memoria. In tutti questi casi o non venivano seguite puntualmente le istruzioni, o il registratore non era in buone condizioni, o i cavetti di collegamento si erano rovinati.

### 3.2. MONTAGGIO NUOVA ROM E MASCHERINA TASTIERA

L'operazione di sostituzione della ROM e' molto semplice. Per facilitarla ulteriormente si consiglia di acquistare un "estrattore" e un "inseritore" della "OKTOOL", reperibili presso tutte le Sedi G.B.C. rispettivamente con i numeri di codice: SM/5265-00 e SM/5280-00.

Schematizziamo la procedura:

- . estrarre le 5 clips che tengono chiuso il contenitore di plastica del calcolatore;
- . togliere il coperchio di plastica mettendo allo scoperto i diversi componenti del calcolatore;
- . togliere la vecchia ROM, facilmente riconoscibile dalla scritta ROM, situata nell'angolo destro in alto:
  - o con l'attrezzo estrattore mediante una leggera

- trazione verso l'alto;
- o manualmente facendo leva con un piccolo cacciavite tra la ROM e lo zoccolo sottostante;
- . inserire la nuova ROM:
  - o con l'attrezzo inseritore, dopo avervi delicatamente inserito la nuova ROM, appoggiandolo sullo zoccolo rispettando la posizione della tacca ed esercitando una leggera pressione;
  - o manualmente prendendo la ROM tra il pollice e l'indice ed inserendola nello zoccolo rispettando la posizione della tacca;

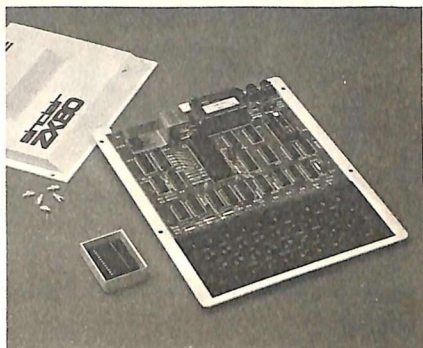

Fig. 3.2. Lo ZX80 aperto

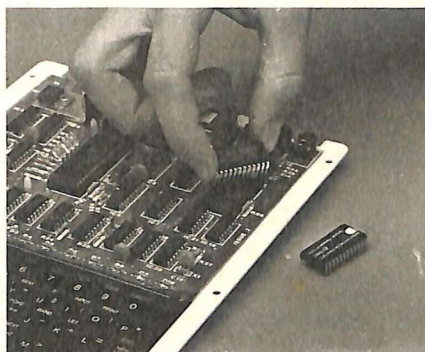

Fig. 3.3. La sostituzione della ROM

. togliere le 2 clips nere poste sul bordo inferiore della tastiera, applicare la nuova mascherina sopra la vecchia, facendo combaciare i fori per le clips, quindi rimettere le 2 clips nere;

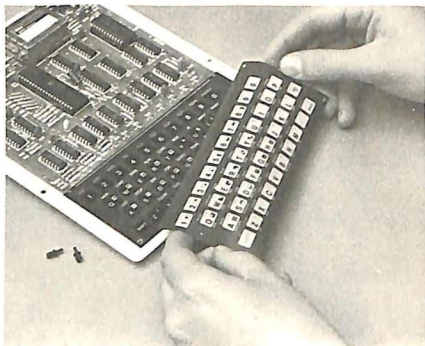

Fig. 3.4. Applicazione mascherina tastiera

. rimontare il coperchio di plastica e fissarlo con le 5 clips tolte inizialmente.

A questo punto voi non disponete piu' del primitivo ZX80, ma di un nuovo calcolatore, dotato di un nuovo Sistema Operativo e di un nuovo Basic.

Per quanto concerne le prove del nuovo calcolatore vale quanto si dice nel prossimo paragrafo per lo ZX81.

### 3.3. INSTALLAZIONE DELLO ZX81

Per l'installazione dello ZX81 vale tutto quello che si e' detto nel Paragrafo 3.1. a proposito dello ZX80, solo che si deve fare riferimento alla Fig. 3.5. per lo schema di collegamento, infatti nello ZX81 si trovano sul lato sinistro le prese che si trovano dietro nello ZX80. Rimane dietro, ma spostata verso destra la grande fessura che serve per collegare la RAM aggiuntiva.

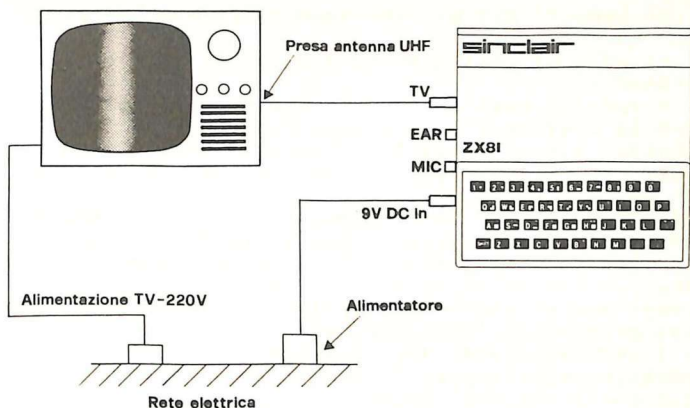

Fig. 3.5. Schema di collegamento per lo ZX81

Rimane del pari valido il programma per il controllo del calcolatore esposto nel paragrafo precedente, pur di leggere al posto dei 4 punti segnati (\* n) quello che segue:

.(\* 1) - P Entra PRINT (parola scritta sopra il tasto P) seguita da uno spazio ed il cursore passa allo stato L.

.(\* 2) - NEW LINE E' tutto uguale allo ZX80 salvo che i numeri appaiono per effetto della virgola solo in due colonne e che per avere la lista del programma si deve scrivere LIST e poi premere NEW LINE.

.(\* 3) - SHIFT + 1 La spiegazione e' uguale a quella dello ZX80.

.(\* 4) - SHIFT + B La spiegazione resta invariata.

Per quanto riguarda invece la PROVA 1 e la PROVA 2 si hanno delle differenze e quindi vengono qui ripetute le due procedure per provare a registrare su nastro un programma e per provare a rileggerlo in memoria. La differenza fondamentale sta nel fatto che con lo ZX81 si deve memorizzare un programma su nastro assegnandogli un nome.

PROVA 1 - Operare così:

. premere il tasto NEW e poi NEW LINE;

- . scrivere 10 REM STO PROVANDO A REGISTRARE e poi NEW LINE;
- . inserire il collegamento MIC (o REC) tra calcolatore e registratore;
- . avviare il nastro ( se il nastro e' all'inizio far superare la zona dove non si puo' registrare);
- . premere subito sulla tastiera SAVE "PROVA REG" e poi NEW LINE.

A questo punto si vede scomparire la scrittura dallo schermo, esso diventa grigio, poi si vedono comparire delle righe orizzontali ed alla fine compare 0/0 in basso a sinistra, attendere 10 secondi e fermare il registratore.

Il programma e' stato registrato sul nastro preceduto dal nome del programma, PROVA REG nel nostro caso.

Se il registratore ha il controllo del livello di registrazione assicurarsi, tramite l'apposito indicatore, che il segnale sia registrato ad un livello sufficientemente alto.

Prima di fare la seconda prova si deve cancellare lo schermo e azzerare la memoria premendo NEW e poi NEW LINE; si vedra' ricomparire il K nel quadratino nero in fondo al video a sinistra. Riavvolgere il nastro almeno fino al numero di giri prima della registrazione appena fatta.

#### PROVA 2 - Operare cosi':

- . staccare i collegamenti registratore/calcolatore;
- . inserire il collegamento EAR (o MONITOR) tra registratore e calcolatore e mettere alto il volume del registratore;
- . avviare il nastro e premere subito LOAD "PROVA REG" e poi NEW LINE;
- . lo schermo diventa grigio e poi appare la lista del programma;
- . fermare il registratore.

Se le due prove non hanno dato buon esito ritentare seguendo con precisione le istruzioni.

Come avete potuto notare non e' piu' necessario registrare a voce il nome del programma, dato che il comando SAVE richiede anche il nome del programma. Su un nastro possono essere quindi memorizzati piu' programmi, ciascuno viene preceduto dal suo nome. Questo nome serve poi al comando LOAD per andare a ricercare sul nastro il programma desiderato. Il comando LOAD puo' essere usato anche scrivendo: LOAD "", dove "" e' la stringa nulla ottenuta premendo 2 volte il tasto P". In questo caso viene caricato il primo programma disponibile su nastro.



## CAPITOLO 4

# L A P R O G R A M M A Z I O N E

### 4.1. IL PROGRAMMA

Un programma e' una serie ordinata di istruzioni il cui significato deve essere chiaro sia a chi le prepara, sia a chi le riceve. Nella vita comune si hanno molti esempi di programmi: una ricetta di cucina e' un programma, le istruzioni per far funzionare un qualsiasi apparecchio sono un programma, la lavabiancheria funziona seguendo un programma. Nel caso dei calcolatori, chi riceve le istruzioni e' una macchina predisposta a fare solo una serie ben definita di operazioni, niente di piu'. Solo che si ha la liberta' di impartire al calcolatore infinite sequenze delle istruzioni che esso puo' eseguire, combinandole in modi diversi; da questo dipende la grande versatilita' di queste macchine.

La sequenza delle istruzioni per il calcolatore deve essere preparata con cura, non si possono fare errori, esso infatti non possiede la fantasia ed il buon senso con cui un essere umano puo' interpretare delle istruzioni incomplete ricevute da un altro.

Il programma deve essere scritto in un linguaggio adatto al calcolatore e deve consentire di risolvere un determinato problema.

### 4.2. LO STUDIO DEL PROBLEMA

Prima di pensare alla stesura di un programma per il calcolatore, si deve esaminare il problema che si vuole risolvere, esponendolo in modo chiaro e completo. Devono essere descritti i dati iniziali sui quali si deve lavorare. Analogamente devono essere chiaramente descritti i risultati che si vogliono ottenere. Deve essere definita una procedura operativa che, utilizzando i dati iniziali, arrivi a produrre i dati finali. Di norma queste procedure operative prendono il nome di algoritmi. Tutti ricordano l'algoritmo (o formula) risolutivo delle equazioni di secondo grado. La

procedura operativa deve anche, in qualche modo, essere decritta con la maggior completezza possibile.

Quanto detto sopra risulta in generale abbastanza difficile per tutti, si tende sempre a dimenticare qualcosa.

Esaminiamo brevemente come si procede per risolvere manualmente un problema; vale in generale lo schema seguente:

- . 1) si scrivono in una zona del foglio i dati iniziali;
- . 2) si eseguono in sequenza delle operazioni aritmetiche;
- . 3) a seconda dei risultati ottenuti si operano delle scelte sul tipo di operazioni con cui proseguire;
- . 4) si ripetono un certo numero di volte dei gruppi di operazioni;
- . 5) si scrivono in una zona del foglio i risultati ottenuti.

Per quanto riguarda il punto 3), e' chiaro che deve essere stata presa in precedenza una decisione su quale metodo di calcolo adottare.

#### 4.3. IL PASSAGGIO DAL PROBLEMA AL PROGRAMMA

Tutti i linguaggi di programmazione mettono a disposizione del programmatore istruzioni adatte per svolgere le operazioni elencate nello schema esposto nel precedente paragrafo.

Per i principianti risulta abbastanza difficile passare dal problema al programma, anche se hanno studiato bene le possibilita' del linguaggio che vogliono adoperare. Si ha una specie di blocco mentale! Eppure non e' difficile. Si deve solo "rompere il ghiaccio" e cioe' cominciare a scrivere programmi. Si faranno molti errori, ma e' proprio facendo errori che si impara. La programmazione e' proprio una disciplina che deve essere studiata, ma che, soprattutto, deve essere praticata. Puo' essere molto utile leggere programmi scritti da altri e gia' funzionanti, purché questi "altri" siano dei buoni programmatori, cioe' programmino in modo semplice e chiaro.

Una delle prime cose da imparare e' come riuscire a schematizzare il problema che si vuole risolvere. Non esistono metodi codificati ed obbligatori per raggiungere questo scopo. Negli ultimi anni sono state sviluppate delle metodologie che aiutano a ben programmare, appoggiandosi anche a linguaggi appositamente studiati per realizzarle.

#### 4.4. LE SITUAZIONI LOGICHE

Durante lo studio di una qualunque procedura risolutiva si vede che emergono 3 possibili situazioni logiche, esse sono:

- . a) sequenza;
- . b) diramazione;
- . c) iterazione.

Facciamo alla descrizione di queste situazioni servendoci sia della loro descrizione verbale che di un diagramma grafico che ben si presta a rappresentarle.

##### SEQUENZA

Dopo l'operazione A esegui l'operazione B

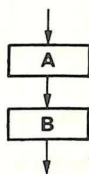

##### DIRAMAZIONE

Se la condizione P e' vera allora esegui l'operazione A, altrimenti (condizione P falsa) esegui l'operazione B.

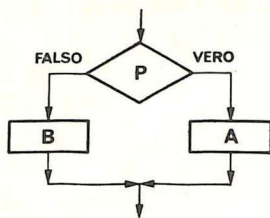

##### ITERAZIONE

Esegui l'operazione A fino a quando la condizione P rimane vera.

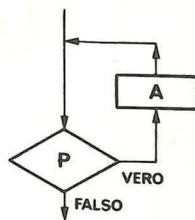

Si puo' riuscire a schematizzare ogni procedura operativa in una combinazione delle 3 situazioni logiche descritte. Queste 3 situazioni possono essere considerate le strutture base della programmazione. Esse hanno una caratteristica comune: un solo punto di entrata ed un solo punto di uscita.

#### 4.5. STESURA DI DIAGRAMMI A BLOCCHI O DI SCHEMI DESCRITTIVI DEL PROGRAMMA

Riportiamo alcuni esempi di studio di problemi per poter arrivare alla stesura dei relativi programmi.

##### ESEMPIO 1

"Leggere un numero dall'esterno e stabilire se e' maggiore di 57."

Descrizione verbale:

- . 1) leggere il numero N;
- . 2) confrontare il numero N con 57; se  $N > 57$  andare al punto 3), se no andare al punto 5);
- . 3) scrivere:  $N > 57$ ;
- . 4) andare al punto 6);
- . 5) scrivere:  $N < 57$ ;
- . 6) fine della sequenza.

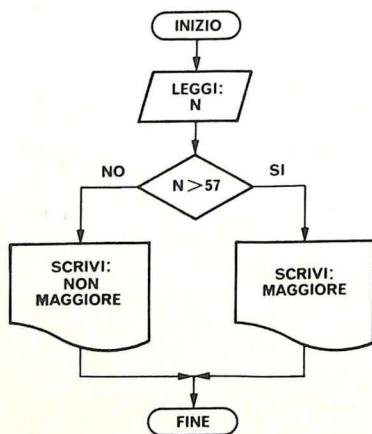

Fig. 4.1. Diagramma a blocchi

Sta al lettore decidere se ritiene per lui piu' chiara la descrizione verbale o il diagramma. Possiamo osservare che la procedura precedente puo' essere descritta inizialmente mediante la sequenza di 2 operazioni: A e B; dove A e' l'operazione di lettura di N e B e' l'operazione di analisi su N. Il blocchetto B si particolarizza poi in una struttura di diramazione. Se nel diagramma precedente si disegna un tratteggio che comprenda i blocchetti compresi tra "LEGGI:N" e "FINE", appare chiaramente quanto ora esposto.

## ESEMPIO 2

"Leggere 3 numeri A, B, C e calcolare la media M dei 3 numeri."

Descrizione verbale:

- . 1) leggere il numero A;
- . 2) leggere il numero B;
- . 3) leggere il numero C;
- . 4) calcolare  $M = (A+B+C)/3$
- . 5) stampare la media M calcolata.

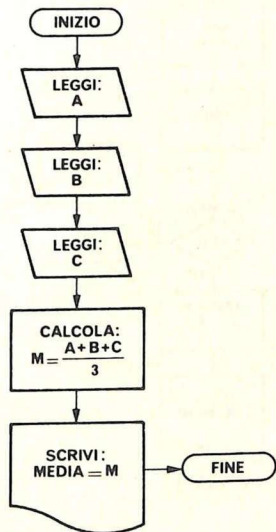

Fig. 4.2. Diagramma a blocchi media 3 numeri

Come si vede si tratta puramente di una procedura che richiede la struttura sequenziale applicata ripetutamente.

### ESEMPIO 3

"Leggere 10 numeri e calcolare la media M dei 10 numeri letti."

Descrizione verbale:

- . 1) porre a zero la somma S;
- . 2) porre I=1 per contare la ripetizione della operazione di lettura;
- . 3) confrontare I con 10; se I minore o uguale a 10 andare al punto 4), se no andare al punto 7);
- . 4) leggere N;
- . 5) aggiungere N alla somma S;
- . 6) aggiungere 1 al contatore I, e tornare al punto 3);
- . 7) calcolare  $M=S/10$ ;
- . 8) scrivere: MEDIA=M.

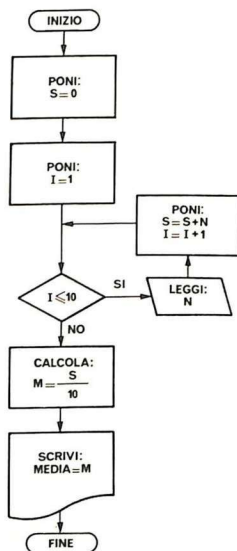

Fig. 4.3. Diagramma a blocchi media 10 numeri

Se osserviamo il diagramma di quest'ultimo esempio vediamo ordinatamente una struttura sequenziale, una struttura iterativa e poi ancora una struttura sequenziale collegate in sequenza tra loro.

Gli esempi riportati necessitano di qualche commento.

I diagrammi a blocchi sono degli schemi grafici dove compaiono dei disegni convenzionali con all'interno delle scritte esplicative; i diversi blocchetti sono collegati tra loro da segmenti orientati che danno il senso di percorrenza dello schema.

I simboli grafici usati sono:



per inizio e fine programma

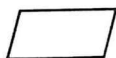

per ingresso di dati



per uscita di messaggi



per confronto e scelta

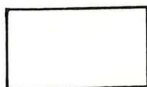

per operazioni di calcolo

Esistono anche altri simboli, ma non e' il caso di indicarli tutti ora.

Nel descrivere i problemi, sia verbalmente che graficamente abbiamo usato dei nomi come: N, A, B, C, S, M. Questi nomi servono per indicare delle variabili, cioe' dei contenitori di dati. Sono state usate anche delle costanti numeriche come: 57, 3, 10.

Nel terzo esempio, dovendo fare una sommatoria S, si e' messa in evidenza l'operazione di azzeramento della variabile S prima di iniziare a sommare. Sempre nello stesso esempio per controllare l'esecuzione ripetitiva di lettura di un numero si e' fatto uso di un contatore I, posto inizialmente al valore 1 e incrementato di 1 ogni volta che si legge un numero. Tale contatore e' proprio quello che deve essere analizzato per poter uscire dal ciclo, e' la condizione che, fino a quando si mantiene vera ( $I \leq 10$ ) fa eseguire l'iterazione.

Fino ad ora non si e' ancora parlato di stendere un programma, ma solo di studiare il problema. Per ogni problema e' stata fatta una analisi e si e' arrivati alla descrizione verbale o grafica della procedura risolutiva. Gli esempi scelti sono molto semplici e non si sono descritti completamente i dati di ingresso. In realta' si dovrebbe precisare la natura dei dati: numeri interi o decimali, numero di decimali desiderato nel risultato. Ogni problema dovrebbe essere accompagnato da una lista delle variabili in gioco, in modo che risulti chiaro per tutti cosa sono e a cosa servono. Nel caso dell'esempio 3:

Elenco variabili:

- I contatore per il controllo del ciclo di lettura puo' variare da 1 a 10;
- S variabile per calcolare la somma dei numeri letti;
- M variabile per calcolare la media con x decimali;
- N variabile per contenere il numero letto ogni volta tale variabile deve contenere un numero intero (o decimale).

#### 4.6. LA PROVA DEL PROGRAMMA

Per ogni problema devono essere preparati dei dati di prova. Cioe', tenendo presente la natura del problema si devono preparare e calcolare tutti i casi limite con i quali e' necessario provare il programma. E' inutile, per esempio,



provare un programma di ordinamento solo con dei dati già in ordine!

La prova del programma è un momento molto delicato. In generale un programma non è mai giusto a priori. Gli errori possono dipendere da diverse cause.

Gli errori più semplici sono quelli inerenti alla grammatica e sintassi del linguaggio usato. Oltretutto i sistemi operativi o i traduttori dei linguaggi aiutano nel trovare molti di questi errori.

Gli errori possono essere dovuti ad una cattiva codifica del problema, tipo un richiamo sbagliato, e questo tipo di errore non può essere segnalato dal sistema a meno che il punto richiamato non esista.

Ci sono inoltre, e sono i più gravi, gli errori di logica nell'analisi del problema. Se il programma in prova, non arriva alla sua fine logica o se i risultati non sono quelli attesi, si deve riprendere con pazienza in esame tutto dall'inizio.

#### 4.7. LA DOCUMENTAZIONE DEL PROGRAMMA

Quando il problema è stato sufficientemente approfondito ed è disponibile:

- . l'analisi del problema;
- . la descrizione verbale della procedura o il diagramma a blocchi;
- . l'elenco delle variabili;

si può passare alla codifica del programma in un linguaggio adatto per il calcolatore sul quale il programma deve essere provato. La codifica viene portata avanti seguendo la descrizione verbale della procedura o il diagramma a blocchi ed avendo a disposizione tutte le note relative alle variabili da usare ed alla procedura.

L'analisi del problema può essere portata avanti in due modi:

- . a) tenendo presente solo la logica del problema;
- . b) tenendo presente sia la logica del problema che la natura del linguaggio che si userà per la codifica del programma.

Nel caso b) sarà più semplice la fase di codifica, mentre nel caso a) si dovrà adattare la logica del problema alle esigenze del linguaggio.

Dopo la prova definitiva del programma, cioè quando tutto funziona, si devono preparare le norme operative per l'uso del programma.

Ogni programma per il calcolatore deve essere documentato, cioè deve esistere:

- . il testo del problema;
- . l'analisi del problema;
- . il diagramma a blocchi o la descrizione verbale;
- . l'elenco di tutte le variabili usate;
- . l'elenco dei casi prova significativi;
- . la lista del programma;
- . le norme operative per l'uso del programma.

E' chiaro che in questo libro si fanno degli esempi abbastanza semplici, per i quali la documentazione e' necessariamente limitata.

#### 4.8. I DATI E LA LORO ORGANIZZAZIONE

I dati sui quali operano i programmi possono essere:

- . dati singoli;
- . dati organizzati a gruppi.

Sulla prima categoria di dati non c'e' molto da dire a parte che i dati possono essere di tipo diverso, cioè numerici interi, numerici decimali, alfanumerici (stringhe per il Basic).

Per quanto riguarda la seconda, si possono avere gruppi di dati tutti dello stesso tipo, per esempio 100 numeri da ordinare, oppure gruppi di dati di tipo diverso, ma legati insieme da una qualche caratteristica, per esempio notizie riguardanti tutte la stessa persona. Questi ultimi si sogliono raggruppare con il nome di record. Il record anagrafico di una persona comprende diversi elementi, per esempio:

- . nome e cognome;
- . indirizzo;
- . città;
- . numero di telefono;
- . CAP;
- . data di nascita;
- . luogo di nascita;
- . ecc.;

e questi dati non sono necessariamente tutti dello stesso tipo.

E' abbastanza raro avere a che fare con un solo record di dati; di solito si hanno tanti record di dati e questi costituiscono un archivio. Nel linguaggio della programmazione gli archivi si chiamano file o flussi.

I file o archivi o flussi sono insiemi di dati registrati su un supporto. I supporti piu' comuni sono: fogli di carta, dischi magnetici, nastri magnetici, bande di carta, schede perforate. In dipendenza dalla natura intrinseca del supporto il file puo' essere solo di OUTPUT (uscita) o anche di INPUT (entrata). Ogni insieme e' costituito da un certo numero di elementi; ogni elemento prende il nome di record logico. Ogni record logico e' costituito da piu' dati elementari che prendono il nome di campi (field). Il record logico e' un insieme di campi che e' opportuno o registrare uno dopo l'altro o registrare in modo tale che tutti i campi siano accessibili contemporaneamente o globalmente in fase di elaborazione.

L'aspetto logico dei file e' quello che interessa il programma elaborativo; esiste pero' anche un secondo aspetto ed e' quello fisico. Cioe' come fisicamente si registrano i record sui supporti. Ogni supporto consente di registrare con determinate caratteristiche, e non e' il caso di sviluppare qui questo argomento.

Nel caso dei calcolatori Sinclair i dati possono essere organizzati in record e quindi simulare l'organizzazione dei file, ma il tutto deve essere registrato nella memoria del calcolatore e spostarsi su nastro magnetico insieme al programma. Cioe' non si ha la possibilita' di chiamare da programma e leggere o scrivere un file su nastro; si deve lavorare nella memoria e poi memorizzare alla fine della elaborazione di nuovo tutto su nastro. Nel Capitolo 9 si dedica un paragrafo a questo argomento.



## CAPITOLO 5

# I L L I N G U A G G I O B A S I C

### 5.1. CARATTERISTICHE DEL LINGUAGGIO

Il BASIC e' un linguaggio simbolico ad alto livello di tipo interpretativo. Questo significa:

- . il programmatore scrive le istruzioni usando delle parole simboliche e dei simboli abbastanza vicini al normale linguaggio (in inglese) la cui logica e' piu' orientata alla risoluzione dei problemi che non al funzionamento del calcolatore;

- . ogni istruzione del linguaggio corrisponde ad un gruppo di istruzioni in linguaggio macchina;

- . la traduzione da linguaggio simbolico a linguaggio macchina avviene contemporaneamente alla esecuzione del programma, cioe' ogni frase viene prima interpretata e poi eseguita.

In molti altri linguaggi simbolici di programmazione la fase di traduzione e' completamente separata dalla fase di esecuzione e la precede. Questi tipi di linguaggi si definiscono compilativi (quelli ad alto livello tipo FORTRAN, COBOL e altri) o assemblativi (quelli a basso livello tipo ASSEMBLER). Questo fa si che, quando si scoprono degli errori in fase esecutiva, risulta abbastanza macchinoso correggerli. Infatti si deve correggere il programma simbolico, rifare la traduzione e rifare la preparazione finale del programma da provare.

Con il Basic, invece, se si scoprono degli errori in fase esecutiva, si correggono le frasi sbagliate, gia' presenti in memoria, e si riprova. La messa a punto di un programma risulta piu' veloce.

Il BASIC ha sicuramente lo svantaggio di essere un po' piu' lento in fase esecutiva rispetto ai linguaggi compilativi o assemblativi, ma la maneggevolezza dei programmi e' tale che vale la pena di usarlo.

Si deve fare attenzione e ricordarsi se un programma in prova e' stato modificato rispetto alla versione gia'

memorizzata, per esempio su nastro, e quindi memorizzare nuovamente la versione aggiornata.

In questo manuale non si pretende di fare un trattato sul BASIC standard, ma solo di insegnare le caratteristiche delle due implementazioni del linguaggio disponibili sui calcolatori SINCLAIR ZX81, ZX80-NUOVA ROM e ZX80.

## 5.2. COME SI SCRIVONO I PROGRAMMI

Il programma e' formato da linee numerate da 1 a 9999 al massimo; ogni linea contiene una istruzione. La numerazione progressiva delle linee rappresenta anche l'ordine di esecuzione delle istruzioni del programma. Si usa numerare le istruzioni del programma con numeri non consecutivi, in tale modo e' possibile fare delle inserzioni di linee senza dovere rinumerare le altre. Si possono usare i numeri: 10, 20, 30, ecc..

Le istruzioni sono formate dalle PAROLE CHIAVE proprie del linguaggio e dalle PAROLE SIMBOLICHE inventate dal programmatore per indicare gli OPERANDI. Esistono delle regole per la formazione delle parole simboliche.

Il programma si scrive seguendo la nascita delle istruzioni nella parte bassa del video; il sistema segnala eventuali errori di scrittura. Le correzioni si apportano muovendosi lungo la linea per mezzo dei tasti che spostano il cursore a destra e a sinistra oppure usando il tasto RUBOUT per cancellare. Quando una istruzione e' completa e non contiene errori la pressione del tasto NEW LINE la fa accettare dal sistema; questo significa che l'istruzione viene memorizzata ed appare nella parte alta del video al posto giusto in base al numero di linea crescente. Se si riscrive una istruzione che esiste gia', la nuova istruzione va a sostituire la vecchia, cioe' quella che aveva lo stesso numero di linea. Per modificare una istruzione gia' sistemata nella parte alta dello schermo si procede cosi':

- . si sposta il puntatore di linea alla istruzione in questione;
- . si usa il tasto EDIT per far apparire la stessa istruzione nella parte bassa dello schermo;
- . si corregge la linea e poi si preme NEW LINE.

La nuova istruzione va a sostituire la vecchia.

### 5.3. I DUE MODI DI FUNZIONAMENTO

Il calcolatore puo' funzionare in:

- . MODO IMMEDIATO;
- . MODO DIFFERITO.

Modo immediato significa che quando si preme NEW LINE per fare accettare una istruzione questa viene immediatamente eseguita e non rimane memorizzata dopo l'esecuzione. Per ottenere questo modo di funzionamento si deve scrivere l'istruzione senza farla precedere dal numero di linea.

Modo differito significa che le istruzioni vengono memorizzate e per farle eseguire si deve dare il comando che manda in esecuzione il programma.

Durante l'esecuzione del programma si possono avere degli arresti programmati nell'esecuzione ed intervenire in modo immediato per analizzare risultati parziali senza disturbare il programma presente in memoria.

Durante l'esposizione delle istruzioni del linguaggio viene detto quando una istruzione non e' eseguibile in uno dei due modi.

Inoltre, per ogni istruzione, qualora non sia valida su uno dei modelli del SINCLAIR, viene indicato per quale calcolatore e' utilizzabile.

### 5.4. CATEGORIE DI ISTRUZIONI

Le istruzioni del linguaggio possono essere divise in tre gruppi:

- . istruzioni di tipo dichiarativo;
- . istruzioni di tipo esecutivo;
- . comandi di sistema.

Al primo gruppo appartengono le istruzioni che aiutano l'interprete Basic a lavorare. Al secondo gruppo appartengono le istruzioni che vengono effettivamente svolte per eseguire un programma. Al terzo gruppo appartengono le istruzioni che interagiscono fra programma e sistema.

Le istruzioni esecutive si possono classificare in diversi gruppi:

- . istruzioni di assegnazione;
- . istruzioni di controllo;

- . istruzioni di ingresso e uscita dei dati;
- . istruzioni funzionali (funzioni);
- . istruzioni varie e di servizio.

## 5.5. I COMANDI DI SISTEMA

Le istruzioni di questo gruppo sono comandi di sistema e sono eseguiti prevalentemente in modo immediato. Per ogni comando viene specificato se si puo' usare anche in modo differito e quale effetto produce.

NEW

azzerare la memoria del calcolatore, deve essere usato prima di iniziare a scrivere un nuovo programma. Non ha senso usarla in un programma.

RUN

azzerare tutte le variabili del programma presente in memoria e ne fa partire l'esecuzione dalla linea con il numero di linea minore. Non ha in generale senso usarla in un programma.

Si puo' anche scrivere: RUN numero-linea, in questo caso, dopo l'azzeramento delle variabili, l'esecuzione parte dal numero-linea dato.

LIST

lista sul video il programma presente in memoria. Se esso supera le 22 linee, appaiono solo le prime 22. Lo schermo puo' contenere 24 linee, ma dopo la lista viene mantenuta una linea in bianco e l'ultima linea e' del cursore. Per listare la parte restante del programma si puo' scrivere: LIST n. Nello ZX80 si ottiene:

- se la n e' gia' sullo schermo, compare il puntatore di linea a marcarla;

- se esse non e' gia' sullo schermo ed n riferisce una delle 2 linee seguenti lo schermo scorre ed aggiunge la o le due linee, con il puntatore alla linea n;

- se n indica una linea oltre l'ultima presente + 2, compare il programma dalla linea precedente la n in avanti, sempre con il puntatore alla linea n.

Nello ZX81 e nello ZX80-Nuova ROM qualunque parte del programma sia presente sul video, se si scrive LIST n, appare la



parte di programma che inizia alla linea n.

Non ha senso usare LIST in un programma, il programma si interrompe e lista se stesso.

#### LOAD

valido solo per ZX80. Trasferisce un programma in memoria dal nastro esattamente nello stato in cui era quando e' stato memorizzato, quindi possono esserci dei contenuti nelle variabili. La memoria viene azzerata prima del caricamento del programma, come se si fosse usato il comando NEW.

LOAD""  
LOAD"nome-pr"

valido per ZX81 e ZX80-nuova ROM. Nella forma LOAD"" carica da nastro il primo programma che trova ("" e' la stringa nulla ottenuta premendo 2 volte il tasto F" e non il tasto "" che serve per introdurre il carattere apice in una stringa). Nell' altra forma carica da nastro il programma di nome "nome-pr" facendo scorrere eventuali altri programmi presenti. Il programma viene caricato nello stato in cui si trovava al momento della memorizzazione, quindi anche con variabili non vuote.

NOTA: Se si usa la LOAD per caricare un programma insieme ai contenuti delle variabili, non si puo' usare il comando RUN per mandarlo in esecuzione. Infatti RUN azzerava i contenuti delle variabili. In questi casi si deve usare in modo immediato il comando: GOTO n, dove n e' il numero di linea della prima linea del programma. L'istruzione LOAD puo' essere usata anche da programma, solo che essa interrompe il programma in esecuzione e fa caricare il nuovo programma.

#### SAVE

valido per lo ZX80. Memorizza su nastro il programma che si trova in memoria insieme ai contenuti delle variabili.

SAVE"nome-pr"

valido per ZX81 e ZX80-Nuova ROM.

Memorizza su nastro il programma che si trova in memoria insieme ai contenuti delle variabili assegnandogli il nome "nome-pr". Non e' accettata la stringa nulla al posto del nome del programma.

NOTA: Se si vuole essere sicuri che un programma memorizzi se stesso insieme alle sue variabili, si deve procedere cosi. Programmare alla fine logica della esecuzione del programma uno STOP preceduto da un messaggio esplicativo al video che chieda di fare le operazioni manuali inerenti al montaggio del nastro e poi di dare il comando CONT (CONTINUE). Dopo l'istruzione di STOP ci deve essere l'istruzione di SAVE. In tale modo il programma salva se stesso prima di terminare. Da quanto detto risulta che questa istruzione puo' essere usata anche da programma.

CONT

fa proseguire l'esecuzione di un programma dopo una fermata. Se il codice di errore e' 9, cioe' e' stata eseguita una istruzione STOP, il programma prosegue dalla linea seguente. Se il codice di errore non e' 9 o 0 il programma prosegue rieseguendo l'ultima istruzione. Se il codice di errore e' 0 allora CONT fa proseguire dal numero di linea del precedente messaggio di errore. Non ha senso usare questa istruzione in un programma.

#### 5.6. TRATTAMENTO DEI DATI NELLO ZX80

I dati possono essere COSTANTI e VARIABILI. Le costanti sono introdotte direttamente nelle linee di programma senza ricevere l'assegnazione di un nome simbolico. Le variabili invece sono individuate da un nome simbolico. Le caratteristiche di ogni possibile tipo di dato sono identiche per le costanti e per i contenuti delle variabili.

Le COSTANTI possono essere:

- . NUMERI INTERI, con segno, compresi tra -32768 e +32767;
- . STRINGHE DI CARATTERI alfanumerici delimitate dagli apici, che ovviamente non possono far parte della stringa.

Es.: "OGGI PIOVE". Le stringhe possono essere lunghe a piacere. Una stringa senza caratteri ("") viene chiamata stringa-nulla e si ottiene premendo 2 volte il tasto "Y".

Analogamente le VARIABILI possono essere:

- . VARIABILI NUMERICHE INTERE;
- . VARIABILI STRINGA ALFANUMERICHE.

Le variabili numeriche intere hanno nomi simbolici che devono sempre iniziare con una lettera e possono contenere, dopo il primo carattere, sia cifre che lettere e possono essere lunghi a piacere. Naturalmente i nomi lunghi occupano piu' spazio in memoria di quelli corti e quindi e' meglio limitare il numero dei caratteri dei nomi delle variabili. Le variabili numeriche possono contenere numeri compresi tra -32768 e +32767. Esse sono memorizzate in due byte, nel primo si trovano le cifre meno significative e nel secondo le piu' significative. I numeri negativi sono memorizzati nella forma di complemento a due con il primo bit del byte alto a 1. I numeri positivi hanno sempre il primo bit del byte alto a 0. Sono nomi validi: PAGA, I, A1, A2, A3, SCONTO, ecc..

Le variabili stringa hanno nomi simbolici formati da una lettera seguita dal carattere \$ (dollaro) e possono contenere stringhe di qualsiasi numero di caratteri compatibilmente con la capacita' della memoria. Dato che le lettere dell'alfabeto sono 26, in un programma si possono avere al massimo 26 stringhe. Sono nomi validi: A\$, G\$, ecc..

Si possono avere VARIABILI NUMERICHE CON INDICE, cioe' gruppi di variabili, rappresentate globalmente dallo stesso nome, e distinte tra loro da un indice. In questo caso il nome delle variabili puo' essere formato da una sola lettera. Es.: A(I), dove A e' il nome del gruppo di variabili ed I e' la variabile intera che funge da indice nel gruppo. Il numero degli elementi non puo' superare 256. L'indice ha come primo valore 0.

Le variabili numeriche intere che vengono usate per controllare i cicli di programma (vedi istruzioni FOR/NEXT) sono chiamate VARIABILI DI CONTROLLO e possono avere il nome formato da una sola lettera.

Le variabili in programmazione sono da intendersi come "contenitori di dati" e quindi per le variabili hanno senso operazioni come: I=I+1, che dal punto di vista della matematica non hanno senso.

Le variabili singole in Basic vengono definite quando viene loro assegnato un valore iniziale, cioe' la prima volta che compaiono a sinistra di un = o in una istruzione

INPUT. Se in un programma si scrive  $I=I+1$  senza avere prima scritto, per esempio  $I=0$ , si ha una segnalazione di errore; infatti  $I$  compare a destra di un  $=$  prima di essere stata definita. Le ~~variabili con indice~~ vengono invece definite usando una frase ~~Basic di definizione~~, la DIM, istruzione di tipo dichiarativo.

Nel Capitolo 7 si mostra come i dati vengono memorizzati nella memoria del calcolatore.

## 5.7. TRATTAMENTO DEI DATI NELLO ZX81 E NELLO ZX80-NUOVA ROM

La nuova ROM consente di usare NUMERI INTERI o DECIMALI aventi almeno 9 cifre di precisione. Si arriva alle 10 cifre se i numeri si mantengono inferiori a 4294967296.

Il calcolatore accetta dalla tastiera numeri scritti in 3 modi:

- . 1) NUMERI INTERI;
- . 2) NUMERI CON IL PUNTO DECIMALE;
- . 3) NUMERI IN NOTAZIONE ESPONENZIALE.

Per quanto riguarda i punti 1) e 2) non e' necessario fornire spiegazioni, basta solo ricordare che, usando i calcolatori elettronici, il punto decimale sostituisce la virgola decimale.

Il punto 3) si riferisce ai numeri scritti sotto forma di prodotto di un numero per una opportuna potenza di 10. Esempio:

$$5.27 = 527 \cdot 10^{-2} = 0.527 \cdot 10^{+1} = 52.7 \cdot 10^{-1}$$

E' chiaro che l'esempio potrebbe essere modificato all'infinito e questo non avrebbe molto senso (ricordiamo che "\*" significa moltiplicato" e che "\*\*" significa elevato alla potenza di"). E' invece interessante notare che ogni numero puo' essere scritto in forma esponenziale in modo univoco se si pongono tutte le cifre significative a destra del punto decimale, cioe' "0.cifre" e si usa un opportuno esponente per il moltiplicatore 10. Questo modo di scrivere i numeri viene chiamato "forma esponenziale normalizzata".

Nella forma esponenziale normalizzata vengono conservate tutte le cifre a partire dalla prima cifra significativa (diversa da zero) e questo consente, usando un numero prefissato di cifre, di conservare sia i numeri molto grandi che i numeri molto piccoli con una precisione predeterminata. L'esponente serve poi a dare la grandezza

reale del numero.

Inoltre non e' necessario conservare "0.", ma basta conservare le cifre dopo il punto; esse prendono il nome di "mantissa". Analogamente non e' necessario conservare "\*10\*\*", ma basta conservare l'esponente; esso prende il nome di caratteristica.

Per fare accettare dal calcolatore un numero in notazione esponenziale esso deve essere scritto cosi':

numeroExxx

dove: numero e' il numero scritto come intero o come decimale e non necessariamente in forma normalizzata

E  
xxx corrisponde convenzionalmente a "\*10\*\*";  
sta per un numero al massimo di 2 cifre con o senza segno e rappresenta l'esponente di 10.

Esempi:

0.527E1 che corrisponde a 5.27  
527E-2 " " " 5.27  
4.1E10 " " " 41000000000

Qualunque numero, non importa in quale modo sia stato immesso nel calcolatore, viene memorizzato in forma esponenziale normalizzata. Il sistema usa 5 byte per memorizzare un numero:

- . 1 byte serve per la caratteristica;
- . 4 byte servono per la mantissa.

Ovviamente, dato che il sistema conserva i numeri in forma binaria, la caratteristica rappresenta l'esponente da dare al moltiplicatore 2 (e non 10) per ottenere il numero, rappresentato a sua volta da una mantissa binaria.

Il byte della caratteristica (il cui valore puo' andare da 0 a 255) viene usato come esponente dopo avergli sottratto 128; in tale modo gli esponenti positivi variano apparentemente da 129 a 255 e realmente da 1 a 127, mentre quelli negativi variano apparentemente da 0 a 127 e realmente da -128 a -1. L'esponente reale 0 corrisponde all'esponente apparente 128.

Questo significa che la caratteristica dei numeri trattati varia in decimale da -39 a +38.

I 4 byte della mantissa servono per conservare una mantissa normalizzata usando le seguenti convenzioni:

- . il primo bit del byte piu' alto serve per il segno: 0 per numeri positivi e 1 per numeri negativi;
- . i 31 bit rimanenti servono per la mantissa, ma dato

che, essendo essa normalizzata comincia sicuramente con un bit 1, questo primo bit viene omissso, si ha cosi' un bit in piu' di precisione. Naturalmente nei calcoli viene tenuto conto anche del primo bit. Il piu' grande numero memorizzabile in 32 bit e':  $2^{32}-1$ , che e' appunto il numero 4294967295. Questo e' di 10 cifre, ma non e' il massimo numero di 10 cifre disponibile (sarebbero 10 cifre 9 consecutive) e quindi si dice che la precisione e' tra le 9 e le 10 cifre.

I numeri negativi non sono nella forma di complemento a 2, ma il primo bit e' uguale a 1 per indicare il segno meno, ed e' seguito dal valore assoluto del numero privato del primo bit.

Il numero zero e' rappresentato dai 5 byte tutti al valore 0.

Quando i numeri vengono stampati si vedono solo 8 cifre significative eventualmente seguite da zeri e con l'ultima cifra significativa arrotondata, pero' il numero viene conservato in memoria con la precisione su esposta. Si possono provare queste caratteristiche del calcolatore scrivendo semplici esempi con calcoli di numeri molto grandi e molto piccoli.

Il nuovo BASIC del Sinclair consente quindi di trattare numeri interi o decimali senza le usuali distinzioni tra interi e decimali presenti nei Basic standard, dove l'aggiunta di un suffisso al nome della variabile o alla costante crea una distinzione tra interi e decimali.

Per quanto riguarda la formazione dei nomi delle variabili sono ancora valide tutte le regole esposte nel precedente paragrafo per lo ZX80.

Le VARIABILI NUMERICHE CON INDICE consentono l'uso di dimensioni multiple, cioe' non si ha piu' un solo indice, ma quanti indici si vuole. Il nome delle variabili numeriche con indice deve essere formato da una sola lettera. Gli indici partono dal valore 1. Per dimensionare le variabili con indice si usa la frase DIM, di tipo dichiarativo. Il numero degli elementi non ha, praticamente, limite.

Si puo' usare lo stesso nome per una variabile numerica semplice e per una variabile con indice ed il sistema le considera diverse.

Esempio:

```
10 REM MATRICE DI 3 RIGHE E 4 COLONNE
15 DIM M(3,4)
20 FOR I = 1 TO 3
30 FOR K = 1 TO 4
40 LET M(I,K) = I*10+K
```

```

45 PRINT M(I,K);" ";
50 NEXT K
55 PRINT
60 NEXT I

```

Le VARIABILI DI CONTROLLO dei cicli hanno il nome formato da una sola lettera, ma sono anche esse memorizzate come numeri in forma esponenziale. Nel nuovo Basic sono spariti i numeri interi, cioè i numeri contenuti in 2 byte.

Le regole per la formazione dei nomi delle STRINGHE sono invariate (lettera seguita da \$), ma sono disponibili le VARIABILI STRINGA CON INDICE a dimensioni multiple, con la limitazione che tutti gli elementi stringa devono avere la stessa lunghezza. Nel dimensionamento di una matrice (variabile con indice di dimensioni multiple) di stringhe dopo le dimensioni deve essere presente un numero che definisce il numero dei caratteri di ogni elemento. Il numero delle dimensioni è, praticamente, a piacere.  
Esempio:

```

10 DIM A$(10,7) definisce una matrice di stringhe ad una
 dimensione (vettore), formata da 10 ele-
 menti stringa di 7 caratteri ciascuno.

```

```

100 DIM B$(7,5,10) definisce una matrice di stringhe a
 due dimensioni, formata da 7 righe e
 5 colonne, quindi 35 stringhe, ognuna
 di 10 caratteri.

```

Non si può usare lo stesso nome per una variabile stringa semplice e per una variabile stringa con indice.

Per fissare una stringa in memoria si può definirla con la frase DIM senza assegnarle indici, ma solo la lunghezza.  
Esempio:

```

10 DIM A$(3)

```

definisce una stringa unica lunga 3 caratteri.

Gli indici possono essere: costanti, variabili, espressioni numeriche; essi vengono arrotondati all'intero più vicino; essi partono dal valore 1.

Ricordiamo che le variabili semplici devono essere inizializzate per cominciare ad esistere in un programma, cioè ci deve essere o una frase LET di assegnazione o la variabile deve comparire dopo la parola INPUT e quindi ricevere un dato al momento dell'esecuzione del programma.

Le variabili con indice invece cominciano ad esistere al momento della DIM e vengono inizializzate o a zero o con spazi.

## 5.8. CARATTERI, OPERATORI E ESPRESSIONI

I caratteri del sistema sono i caratteri ASCII riportati nella Appendice A.

Gli OPERATORI ARITMETICI disponibili sono:

- . elevamento a potenza (\*\*);
- . negazione unitaria (-);
- . moltiplicazione (\*);
- . divisione (/);
- . addizione (+);
- . sottrazione (-).

Ad ogni operatore e' stata assegnata una priorit  operativa codificandola con un numero. Nella valutazione delle espressioni vengono eseguite prima le operazioni con priorit  piu' alta e l'espressione viene analizzata da sinistra a destra. Nelle espressioni si possono usare le parentesi e le operazioni contenute nelle parentesi hanno la precedenza rispetto alle altre. Tutti gli operatori aritmetici lavorano su variabili e costanti numeriche. L'operatore "+" puo' essere usato per concatenare tra loro due stringhe e questo equivale a scriverle una di seguito all'altra, pero' solo nello ZX81 e nello ZX80-Nuova ROM.

Gli OPERATORI RELAZIONALI disponibili sono:

- . uguale (=);
- . maggiore (>);
- . minore (<).

Questi operatori possono essere usati sia in espressioni aritmetiche che in espressioni che operano su stringhe.

Nello ZX81 e nello ZX80-Nuova ROM sono disponibili anche gli operatori relazionali che seguono:

- . minore uguale (<=);
- . maggiore uguale (>=);
- . diverso (<>).

Con gli operatori relazionali si possono formare espressioni condizionali e puo' essere analizzato il verificarsi o meno della condizione:

- . condizione vera;
- . condizione falsa.

Nel calcolatore ZX80 la condizione di verita' corrisponde al valore numerico -1, e la condizione di falsita' al valore numerico 0.

Nello ZX81 e ZX80-Nuova ROM la condizione di verita'



corrisponde al valore numerico 1 o meglio diverso da 0; la condizione di falsità al valore numerico 0.

Una espressione condizionale fa nascere una variabile di tipo logico e questa variabile assume i valori sopra indicati.

Gli OPERATORI LOGICI disponibili sono:

- . NOT (negazione);
- . AND (una e l'altra);
- . OR (una o l'altra).

Anche gli operatori logici servono per costruire espressioni condizionali. Le espressioni condizionali possono far parte di espressioni e ad esse viene sostituito il valore della corrispondente variabile logica.

Seguono le tabelle delle priorità degli operatori per le due versioni del Basic.

| Priorità Op. ZX80 | Priorità Op. ZX81/ZX80-Nuova ROM |             |          |
|-------------------|----------------------------------|-------------|----------|
| Operazione        | Priorità                         | Operazione  | Priorità |
| Funzioni          | 11                               | Indici      | 12       |
| **                | 10                               | Slicing     | 12       |
| -(unitario)       | 9                                | Funzioni    | 11       |
| *                 | 8                                | **          | 10       |
| /                 | 7                                | -(unitario) | 9        |
| +                 | 6                                | *           | 8        |
| -                 | 6                                | /           | 8        |
| =                 | 5                                | +           | 6        |
| >                 | 5                                | -           | 6        |
| <                 | 5                                | =           | 5        |
| NOT               | 4                                | >           | 5        |
| AND               | 3                                | <           | 5        |
| OR                | 2                                | <=          | 5        |
|                   |                                  | >=          | 5        |
|                   |                                  | <>          | 5        |
|                   |                                  | NOT         | 4        |
|                   |                                  | AND         | 3        |
|                   |                                  | OR          | 2        |

Dal fatto che, nel primo caso le operazioni di moltiplicazione e divisione hanno diversa priorità e nel secondo uguale priorità, deriva che calcolando la seguente espressione:

$$300/5*2$$

si abbia come risultato rispettivamente:

. nel primo caso 30 (ZX80), infatti viene prima eseguito  $5 \times 2$  (priorita' 8) e poi diviso 300 per il risultato (priorita' 7);

. nel secondo caso 120 (ZX81 e ZX80-Nuova ROM), infatti essendo la priorita' delle due operazioni la stessa viene eseguita prima l'operazione piu' a sinistra  $300/5$  e poi moltiplicato il risultato per 2.

Nelle tabelle compaiono delle operazioni delle quali non si e' ancora parlato e che verranno esposte piu' avanti.

Nello ZX80 si supplisce alla mancanza dell'operatore  $\neq$  (diverso) usando l'operatore NOT; scrivendo per esempio NOT  $A = B$ , si indica proprio la condizione A diverso da B.

Gli operatori logici, nello ZX80, lavorano come di norma in molti altri Basic, cioe' vengono applicate le seguenti regole:

- . Da  $X=2$  AND  $Y=3$  segue variabile logica=-1 se  $X=2$  e  $Y=3$ ; variabile logica=0 negli altri casi.
- . Da  $X=2$  OR  $Y=3$  segue variabile logica=0 se X non = 2 e Y non = 3; variabile logica=-1 negli altri casi.
- . Da  $Y = NOT X$  segue variabile logica=-1 se X e Y sono diversi; variabile logica=0 se  $X=Y$ .
- . Da  $Y=X$  AND  $Z$  segue, se  $X=7$  (in binario 00000111) e  $Z=117$  (in binario 01100101),  $Y=5$  (in binario 00000101).
- . Da  $Y=X$  OR  $Z$  segue per gli stessi valori di X e Z,  $Y=119$  (in binario 01100111)

Nello ZX81 e nello ZX80-Nuova ROM valgono, invece le regole seguenti:

- . Da  $X=2$  AND  $Y=3$  segue variabile logica=1 se  $X=2$  e  $Y=3$ ; variabile logica=0 negli altri casi.
- . Da  $X=2$  OR  $Y=3$  segue variabile logica=0 se  $X \neq 2$  e  $Y \neq 3$ ; variabile logica=1 negli altri casi.
- . Da  $Y = NOT X$  segue  $Y=0$  se  $X \neq 0$ ;  
 $Y=1$  se  $X = 0$ .
- . Da  $Y=X$  AND  $Z$  segue  $Y=X$  se  $Z \neq 0$ ;  
 $Y=0$  se  $Z = 0$ .
- . Da  $Y=X$  OR  $Z$  segue  $Y=X$  se  $Z = 0$ ;  
 $Y=1$  se  $Z \neq 0$ .

Come si puo' osservare si hanno differenze di comportamento dovute alle differenze nella implementazione

dei due Basic.

## 5.9. ISTRUZIONE DI ASSEGNAZIONE

E' una istruzione di tipo esecutivo ed e' l'unica istruzione che consente di fare dei calcoli. Si chiama di assegnazione perche' viene "assegnato" un valore alla variabile che compare a sinistra dell' operatore =.

La forma e':

LET variabile = espressione

dove "variabile" e' il nome di una variabile e "espressione" e' una espressione formata usando nomi di variabili, costanti e operatori consentiti dal linguaggio.

La forma piu' semplice di questa istruzione e':

LET variabile = costante

e serve per assegnare un valore iniziale alle variabili. LET e' la parola chiave che definisce il tipo di istruzione.

## 5.10. ISTRUZIONI DI CONTROLLO

Fanno parte di questo gruppo le istruzioni che permettono di uscire dalla situazione logica di svolgimento sequenziale, per numero di linea crescente, del programma.

L'istruzione che realizza la condizione logica di diramazione e':

IF condizione THEN istruzione

dove "condizione" e' una espressione relazionale, della quale possono far parte anche operatori logici; la condizione viene analizzata e se essa risulta VERA viene eseguita "istruzione" dopo il THEN. Se la condizione analizzata risulta FALSA il programma prosegue dalla linea successiva. Dopo il THEN puo' essere presente una sola istruzione; essa puo' anche essere una istruzione di salto incondizionato ad un altro punto del programma. In questo caso l'istruzione IF/THEN prende anche il nome di salto condizionato.

Non ha senso usare questa istruzione in modo immediato.

Esempi di frasi IF...THEN...

```
100 IF A = 3 THEN PRINT "A = 3"
120 PRINT "CONTROLLATO VALORE A"
```

Se A = 3 il programma quando arriva alla linea 100 esegue l'istruzione dopo il THEN e quindi scrive A = 3, dopo prosegue con la linea 120, quindi scrive CONTROLLATO VALORE A; se A e' diverso da 3, va direttamente alla linea 120 e scrive solo CONTROLLATO VALORE A. Quindi viene eseguita l'istruzione dopo THEN se la condizione risulta vera; e' eseguita solo la linea seguente se la condizione risulta falsa. Le istruzioni 100 e 120 corrispondono al diagramma a blocchi qui a lato.

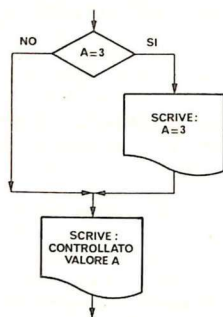

```
100 IF A = 3 THEN GOTO 150
120 PRINT "A DIVERSO DA 3"
130 PRINT "CONTROLLATO VALORE A"
140 GOTO.....
150 PRINT "A RISULTA = 3"
160 GOTO 130
```

Se A = 3 il programma prosegue dalla linea 150, scrive: A RISULTA = 3 e poi ritorna alla linea 130 e scrive: CONTROLLATO VALORE A

e poi....; se A e' diverso da 3, il programma prosegue dalla linea 120 e scrive: A DIVERSO DA 3, e poi scrive: CONTROLLATO VALORE A, e poi.... Le istruzioni da 100 a 160 corrispondono al seguente diagramma a blocchi.

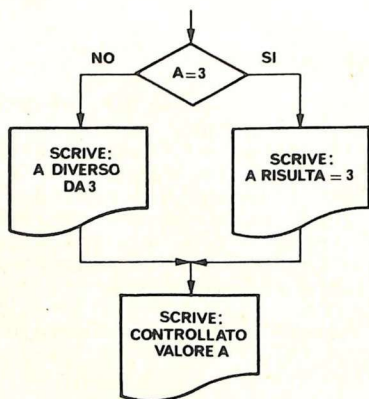

```

100 IF A = 2 THEN GOTO 130
110 PRINT "A NON = 2"
120 GOTO 140
130 PRINT "A = 2"
140 IF B = 3 THEN GOTO 170
150 PRINT "B NON = 3"
160 GOTO 175
170 PRINT "B = 3"
175 IF C = 4 THEN GOTO 200
180 PRINT "C NON = 4"
190 GOTO 210
200 PRINT "C = 4"
210 PRINT "CONTROLLATI VALORI A,B,C"

```

se A = 2 va a 130 e  
 scrive: A = 2  
 se B = 3 va a 170 e  
 scrive: B = 3  
 se C = 4 va a 200 e  
 scrive: C = 4  
 poi scrive:  
 CONTROLLATO.....  
 se A diverso da 2,  
 scrive: A NON = 2 e  
 va a controllare B  
 se B diverso da 3,  
 scrive B NON = 3 e  
 va a controllare C

se C diverso da 4, scrive C NON = 4 e va a scrivere:  
 CONTROLLATO.....

Le istruzioni da 100 a 210 corrispondono al seguente  
 diagramma a blocchi.

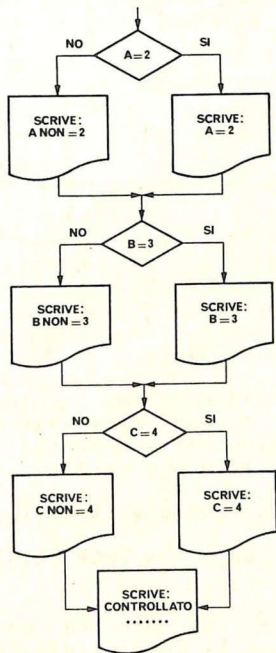

```

100 IF B = 2 THEN IF C = 3 THEN IF D = 4 THEN
 PRINT "B = 2, C = 3, D = 4"
120 PRINT "ESEGUITO CONTROLLI"

```

Se B = 2, C = 3 e D = 4 il programma scrive:  
 B = 2, C = 3, D = 4  
 e dopo scrive: ESEGUITO CONTROLLI,  
 mentre se una delle 3 condizioni non e' verificata, scrive  
 solo:

```
ESEGUITO CONTROLLI
```

Vale il diagramma a blocchi che segue.

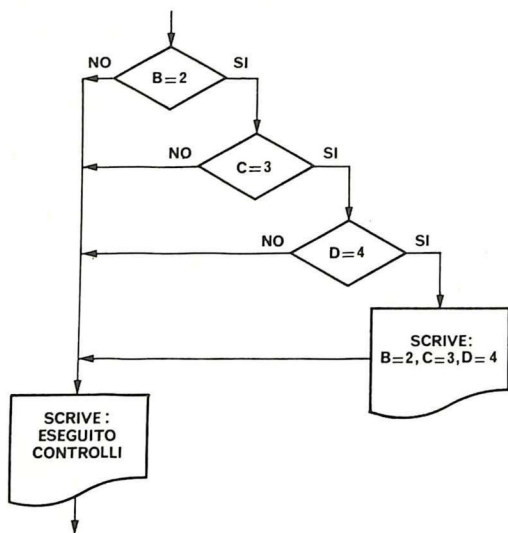

Quest' ultima situazione viene chiamata degli "IF nidificati", si vedra' che puo' essere programmata anche in altro modo. Essa risulta piu' complicata delle situazioni logiche di diramazione viste precedentemente.

Sfruttando le relazioni con operatori logici, la 100 puo' essere scritta cosi':

```
100 IF B = 2 AND C = 3 AND D = 4 THEN PRINT "B = 2, C = 3, D = 4"
```

e nel diagramma a blocchi si avrebbe un solo rombo con scritte all'interno tutte le condizioni che devono essere analizzate.

Per controllare i cicli nello ZX80 si usa una coppia di

istruzioni:

```
FOR variabile = espressione-1 TO espressione-2
...
...
NEXT variabile
```

dove "variabile" e' il nome della VARIABILE DI CONTROLLO del ciclo, e il suo nome puo' essere formato da una sola lettera; "espressione-1" puo' essere una costante, una variabile o una espressione aritmetica, il cui valore (sicuramente intero) rappresenta il valore iniziale della variabile di controllo del ciclo. Per "espressione-2" vale quanto detto per "espressione-1", ma essa rappresenta il valore finale che deve essere raggiunto dalla variabile di controllo del ciclo. Ad ogni ciclo la variabile di controllo viene incrementata di 1. Da cio' consegue che, per questo formato della istruzione FOR deve essere "espressione-1" minore di "espressione-2". Se esse sono uguali o se "espressione-1" supera a priori "espressione-2", il ciclo viene percorso una volta, infatti il controllo sulla variabile di controllo viene fatto al momento dell'esecuzione della istruzione NEXT. Questa istruzione puo' essere usata solo in modo differito. Le istruzioni comprese tra FOR e NEXT sono le "operazioni fondamentali del ciclo", cioe' quelle che devono essere ripetute. Esempio:

```
10 FOR K = N1 TO N2
20 PRINT K
30 NEXT K
```

Quando il programma arriva alla linea 10 viene posto  $K=N1$ , poi viene eseguita la linea 20 che stampa la variabile K. Al momento dell'esecuzione della linea 30 la variabile K viene incrementata di 1 e poi viene confrontata con N2. Se risulta K minore o uguale a N2 il programma torna alla linea 20, mentre se risulta K maggiore di N2 il programma va alla istruzione dopo la 30 ed il ciclo e' terminato. Per questa ragione all'uscita dal ciclo  $K = N2 + 1$ . E, sempre per questo modo di funzionamento, il ciclo viene sempre percorso almeno una volta.

```
FOR variabile = espressione-1 TO espressione-2
:
:
variabile di controllo <-----:
:
:
valore iniziale:
variabile di controllo <-----:
:
:
valore finale:
variabile di controllo <-----:
:
```

Il diagramma a blocchi della operazione iterativa per l'implementazione del Basic sullo ZX80 si presenta come nella illustrazione che segue, parte A. Nella stessa illustrazione, parte B, e' riportato il diagramma della situazione logica iterazione gia' visto. Dal confronto si constatano le differenze.

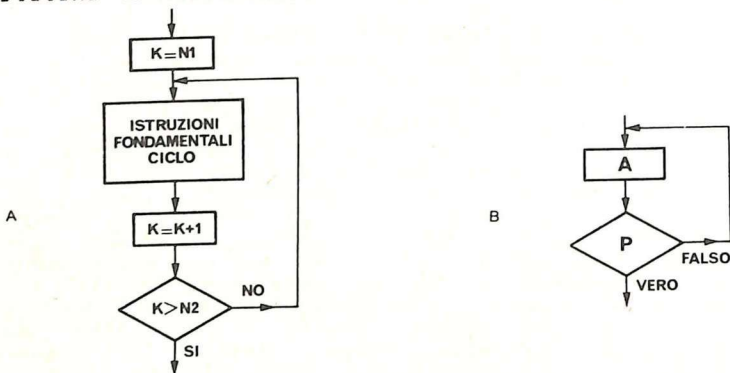

Il concetto di operazione ciclica e' fondamentale nella programmazione, si fa pero' notare che se non fosse disponibile la coppia di istruzioni FOR/NEXT si potrebbe ottenere lo stesso risultato gestendo a programma un contatore di ciclo ed usando la istruzione IF/THEN.

Nella implementazione del Basic valida sullo ZX81 e ZX80-Nuova ROM la coppia di istruzioni cicliche FOR/NEXT si scrive e lavora in modo diverso; vediamo.

```

FOR variabile = espr-1 TO espr-2 STEP espr-3
...
...
NEXT variabile

```

dove "variabile" e' la VARIABILE DI CONTROLLO del ciclo e puo' avere il nome formato da una sola lettera; "espr-1", "espr-2" ed "espr-3" sono tre espressioni numeriche, intere o decimali. La prima rappresenta il valore iniziale della variabile di controllo, la seconda il valore finale della stessa e la terza l'incremento da dare alla variabile di controllo ad ogni ciclo. Inoltre al momento dell'esecuzione del FOR viene controllato se il ciclo puo' essere percorso almeno una volta, in caso contrario il ciclo non ha luogo. Puo' essere "espr-1" < "espr-2" e, in tale caso, "espr-3" deve essere un numero negativo. Al momento del NEXT viene



aggiunto alla variabile di controllo "espr-3" e poi essa viene controllata:

nel caso sia "espr-3"  $\geq 0$ , per non maggiore del limite;  
nel caso sia "espr-3"  $< 0$ , per non minore del limite;

prima di tornare ad eseguire le istruzioni fondamentali del ciclo. Se nella istruzione FOR si omette STEP, esso viene implicitamente assunto = 1. All'inizio dell'esecuzione della frase FOR il sistema cancella una eventuale variabile già in uso avente lo stesso nome, poi crea la variabile dandole il valore iniziale "espr-1". Come si vede la logica del FOR/NEXT è abbastanza diversa nelle due implementazioni del Basic. Anche in questo caso la variabile di controllo all'uscita dal ciclo ha un valore che non è stato usato nel ciclo, a seconda del segno di "espr-3" e' o maggiore o minore di "espr-2". In questo caso la FOR può essere usata anche in modo immediato; viene considerata istruzione fondamentale del ciclo la precedente.

La logica di questo FOR, che per comodità di riferimenti scriviamo:

FOR K = N1 TO N2 STEP N3.....NEXT K

può essere rappresentata dal diagramma a blocchi che segue.

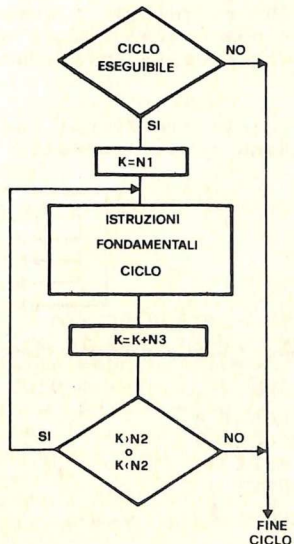

Si puo' fare uso di cicli nidificati, cioe' uno interno all'altro. Si veda l'esempio che segue. Si vuole evidenziare sullo schermo una tabella di 10 righe e di 10 colonne, nella quale la prima riga contiene tutti zeri, la seconda tutti uno, ecc.. Si possono scrivere le seguenti istruzioni:

```
10 FOR I = 0 TO 9
20 FOR K = 1 TO 10
30 PRINT I; " ";
40 NEXT K
50 PRINT
60 NEXT I
```

Il programma opera cosi':

- . la linea 10 apre un ciclo FOR controllato dalla variabile I, ponendo I=0;
- . la linea 20 apre un secondo ciclo FOR, interno al precedente, controllato dalla variabile K, ponendo K=1;
- . la linea 30 e' l'istruzione fondamentale del ciclo controllato da K, essa stampa la variabile I seguita da uno spazio, senza andare a capo;
- . la linea 40 incrementa K di 1 e controlla se ha superato il valore 10. Se  $K \leq 10$  torna alla linea 30, se  $K > 10$  prosegue dalla linea 50;
- . la linea 50 stampa una riga a vuoto per andare a capo;
- . la linea 60 incrementa I e controlla se ha superato il valore 9. Se  $I > 9$  il programma termina, in caso contrario ritorna alla linea 20 e inizia nuovamente il ciclo FOR interno per stampare una nuova riga di numeri.

Il diagramma a blocchi della procedura e' quello della pagina seguente.

Quando si usano i cicli nidificati essi devono essere uno interno all'altro. Sono schemi corretti i seguenti:

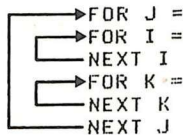
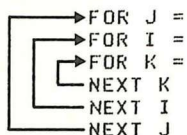

Lo schema che segue invece non e' corretto:

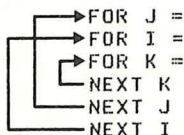

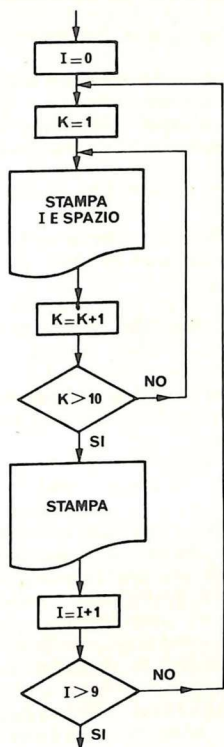

L'istruzione di salto incondizionato ha la forma seguente:

`GOTO num.linea`

dove "num.linea" e' il numero della linea dalla quale si desidera far proseguire il programma. Puo' essere usata sia in modo differito che in modo immediato. Se per far partire il programma si usa GOTO n invece di RUN il programma inizia a lavorare senza avere prima azzerato le variabili. Se "num.linea" non esiste, il programma prosegue dalla prima linea che esiste con numero maggiore di "num.linea". Dopo il GOTO puo' comparire un numero, una variabile o una espressione. Nello ZX81 e ZX80-Nuova ROM se il numero non risulta intero, esso viene arrotondato all'intero piu' vicino.

L'istruzione per fermare un programma e':

STOP

essa va usata solo in modo differito. Causa la fermata del programma al numero di linea dello STOP. Per proseguire nell'esecuzione si deve usare il tanto CONT (CONTINUE). Al momento dello STOP viene segnalato errore di codice 9.

Del testo BREAK si parla nel Capitolo 6.

Del gruppo di istruzioni di controllo fanno parte anche GOSUB e RETURN; di esse si parla nel paragrafo 5.17.

### 5.11. ISTRUZIONI PER L'INGRESSO E L'USCITA DEI DATI

L'istruzione per leggere dati dalla tastiera e':

INPUT nome-variabile

dove "nome-variabile" e' il nome della variabile dove si desidera memorizzare il dato che si scrive sulla tastiera. Il dato che viene scritto deve concordare con il tipo della variabile, cioe' non si deve rispondere con una stringa alfabetica alla richiesta di un numero.

Non si puo' usare il comando in modo immediato; se si vuole assegnare un dato ad una variabile in modo immediato si scrive: LET variabile = dato.

Quando il programma incontra questa istruzione si ferma in attesa di dati.

Sullo ZX80 se la variabile e' di tipo numerico, si vede il cursore sdoppiato con i due caratteri L ed S in campo inverso. Quando si scrive la prima cifra del numero scompare S; L scompare, insieme a tutto il numero, quando si preme NEW LINE per far accettare il dato. Se la variabile e' di tipo stringa il cursore con L in campo inverso appare tra due apici delimitatori e i dati immessi vengono scritti tra gli apici. Le stringhe possono essere lunghe a piacere compatibilmente con la capacita' della memoria. Se mentre si scrive una stringa scompare L e l'apice di chiusura, questo significa che si e' superato lo spazio disponibile. In questo caso si possono cancellare dei caratteri con SHIFT e RUBOUT fino a veder ricomparire il cursore e gli apici.

Sullo ZX81 e ZX80-Nuova ROM quando il calcolatore e' in attesa di INPUT il cursore evidenzia L per i numeri, "L" per le stringhe e resta nella parte bassa dello schermo.

Per quanto riguarda i dati numerici, si devono rispettare le regole dei due calcolatori.

L'istruzione per scrivere sul video e':

PRINT lista di variabili e/o costanti

dove i dati da stampare sono separati tra loro o da virgola o da punto e virgola. Il comando puo' essere usato anche in modo immediato. Sullo schermo sono disponibili 22 linee per scrivere le altre 2 servono per i comandi.

Le modalita' di esecuzione della PRINT differiscono nelle due versioni del Basic.

Per lo ZX80 i separatori tra i dati hanno il seguente effetto:

- la virgola fa posizionare alle colonne 9, 17 e 25 dello schermo, rendendo cosi' possibili 4 zone di stampa di 8 caratteri ciascuna, se un dato supera i 7 caratteri esso va a invadere la zona di stampa seguente e quindi la virgola fa saltare alla successiva, e se non c'e' piu' spazio sulla riga, manda a nuova riga. Due virgole vicine fanno saltare due zone di stampa.

- il punto e virgola fa stampare i dati senza caratteri separatori.

Se la lista dei dati da stampare termina con virgola o punto e virgola non si ha il salto a nuova riga, a meno che lo spazio sia terminato; l'effetto del tipo di separatore continua sulla nuova riga. Una riga tiene fino a 32 caratteri.

I numeri negativi vengono stampati preceduti dal segno meno. Nella lista dei dati da stampare possono comparire anche delle espressioni; esse vengono calcolate e viene stampato il risultato.

Per lo ZX81 e ZX80-Nuova ROM il comando PRINT si e' arricchito con le due funzioni AT e TAB; con la nuova ROM si puo' dire al calcolatore dove e cosa stampare sul video.

Dopo il comando PRINT si puo' scrivere una lista comprendente dati da stampare e funzioni di spostamento. Questi elementi devono essere separati dal punto e virgola. Due elementi da stampare possono anche essere separati dalla virgola, ma con la nuova ROM la virgola fa saltare di 16 posizioni (invece che di 8).

Questo non deve essere considerato un impoverimento dato che il comando TAB consente di andare dovunque sulla linea.

Vale ancora quanto detto per virgola e punto e virgola alla fine della lista dei dati da stampare.

Per il formato dei dati numerici valgono le seguenti regole:

- se il valore assoluto del numero e' compreso tra 10

elevato a -5 e 10 elevato a 13 ( $10^{*-5} < X < 10^{*13}$ ) esso viene evidenziato nella normale notazione decimale con al massimo 8 cifre significative e senza zeri di riempimento dopo il punto decimale;

. se il valore assoluto del numero cade fuori del precedente intervallo, esso e' evidenziato in notazione scientifica, sempre con al massimo 8 cifre significative.

I numeri negativi sono preceduti dal segno meno.

Per lo ZX81 e lo ZX80-Nuova ROM e' disponibile un altro comando che riguarda il video:

### SCROLL

esso sposta di una linea verso l'alto il contenuto dello schermo perdendo la linea superiore e posiziona la stampa all'inizio della linea disponibile in basso.

Esempi:

```
5 REM PROVA COMANDO SCROLL
10 SCROLL
20 INPUT A$
30 PRINT A$
40 GOTO 10
```

```
5 REM PROVA COMANDO TAB
10 FOR I=0 TO 20
20 PRINT TAB (8*I);I;
30 NEXT I
```

Il nuovo BASIC consente di usare una stampante collegata al calcolatore e fornisce tre istruzioni per comunicare con essa. Queste istruzioni non sono standard.

### LPRINT

Questo comando consente di stampare dati con la stampante, corrisponde al comando PRINT per il video. Bisogna fare attenzione, se si vogliono usare AT e TAB, alle dimensioni orizzontali della linea di stampa che e' di 32 caratteri ed al fatto che nella funzione AT non viene considerata l'indicazione di linea, ma solo quella di colonna. La stampante ha un buffer per preparare la stampa delle dimensioni di 32 caratteri; la linea viene stampata:

- . se il buffer e' pieno;
- . se la lista dei dati dopo LPRINT non termina con virgola o punto e virgola;
- . se la TAB manda a nuova linea;
- . alla fine di un programma.

## LLIST

Questo comando consente di mandare alla stampante liste di programmi, corrisponde al comando LIST per il video.

## COPY

Questo comando trasferisce sulla stampante il contenuto del video.

Se volete fermare la stampante mentre lavora, potete usare il tasto BREAK.

## 5.12. ISTRUZIONI VARIE E DI SERVIZIO

### CLEAR

Questa istruzione serve per cancellare tutte le variabili del programma liberando lo spazio che esse occupavano. Può essere usata anche in modo immediato.

### CLS

Azzera lo schermo, può essere usata anche in modo immediato.

### REM

Indica che quanto segue sulla linea è un commento. Serve per inserire annotazioni in un programma, Non è una istruzione operativa.

### DIM nome-variabile (I1,I2,...In)

È una istruzione di tipo dichiarativo e serve per creare variabili con indice riservando lo spazio necessario in memoria. Essa inizializza a zero le variabili numeriche e con spazi le variabili stringa. Si può usare anche in modo immediato. Tra parentesi devono essere indicate le dimensioni massime per ogni indice. Esistono notevoli differenze tra le due implementazioni del Basic riguardo alla DIM.

Nello ZX80 si possono dimensionare solo variabili numeriche, il cui nome è formato da una sola lettera, ed esse possono avere un solo indice. Se si ridimensiona una variabile che esiste già il dimensionamento non ha effetto. Gli indici partono da 0; DIM A(6) crea una variabile A con 7

elementi.

Nello ZX81 e nello ZX80-Nuova ROM si possono dimensionare sia le variabili numeriche che le stringhe e sono consentite dimensioni multiple (paragrafo 5.7.). In questo caso viene accettato il ridimensionamento con cancellazione della variabile con indice generata con il dimensionamento precedente. Gli indici partono da 1; DIM A(6) crea una variabile A con 6 elementi.

#### RAND (RANDOMISE)

Predisporre il punto di partenza della sequenza dei numeri a caso ottenibili con la funzione RND ad un numero uguale al valore del contatore dei fotogrammi dello schermo. Se si scrive: RAND n, viene predisposto il punto di partenza della sequenza a n (n diverso da 0).

Puo' essere usata anche in modo immediato.

#### 5.13. PEEK E POKE

La istruzione POKE e la funzione PEEK servono per intervenire direttamente sui byte di memoria tramite i loro indirizzi. Senza di esse non sarebbe possibile passare dal Basic al linguaggio macchina.

L'istruzione:

POKE a,b

serve per scrivere nel byte di indirizzo "a" l'espressione "b". "a" e "b" possono essere espressioni numeriche (in particolari costanti o variabili) e nello ZX80 devono essere intere, mentre nel nuovo Basic possono anche essere decimali e vengono arrotondate all'intero piu' vicino. Naturalmente essendo a l'indirizzo di un byte, questo deve essere compreso tra 0 e 32767 ed essere un indirizzo della RAM; mentre essendo b il contenuto di un byte, esso deve essere compreso tra 0 e 255.

La funzione:

PEEK (a)

serve per leggere il contenuto del byte di indirizzo a. Per "a" valgono le stesse considerazioni fatte sopra, ma puo' anche essere un indirizzo della ROM.

La memoria e' indirizzabile a byte, mentre le variabili intere usate dal Sistema Operativo sono contenute in due



byte consecutivi. In questo caso le cifre piu' significative della variabile si trovano nel byte di indirizzo dispari e le meno significative nel byte di indirizzo pari numericamente precedente. Per calcolare il valore del contatore dei fotogrammi dello schermo dello ZX80 che si trova nei byte 16414 e 16415 si deve procedere cosi':

```
10 LET C = PEEK (16414) + 256 * PEEK (16415)
20 PRINT C
```

#### 5.14. LE FUNZIONI MATEMATICHE

Per lo ZX80 si hanno solo due funzioni di questo tipo; esse sono:

ABS (espressione)

che fornisce il valore assoluto di "espressione".

RND ( espressione)

che fornisce un numero pseudo-random compreso tra 1 e "espressione" se questa e' positiva. Se "espressione" e' zero si ottiene il numero 1. Se "espressione" ha un valore negativo si ottiene un numero pseudo-random compreso tra -32767 e -1 oppure tra 1 e +32767. Ogni volta che viene usata la funzione RND il sistema usa un generatore di numeri a caso che produce una sequenza fissa di numeri, anche se tale sequenza e' molto lunga. Se prima di usare la RND si e' usata la RANDOMISE, viene preso come numero di partenza nella sequenza un numero uguale al valore del contatore dei fotogrammi dello schermo. Tale contatore inizia a contare quando viene acceso il sistema e viene incrementato di 1 ogni 50esimo di secondo. Il valore di questo contatore puo' essere alterato usando l'istruzione POKE. Se si e' premesso RANDOMISE si ottiene una diversa sequenza di numeri ogni volta che si fa girare il programma. Se invece si e' usato RANDOMISE n, con n diverso da zero, si ottiene di far partire la sequenza dei numeri da n e quindi, ogni volta che si fa girare il programma si ottiene la stessa sequenza.

Segue l'elenco delle funzioni matematiche disponibili sullo ZX81 e ZX80-Nuova ROM.

Tutte le funzioni, meno le due PI e RND, richiedono un argomento che non e' necessario porre tra parentesi se e' una costante o una variabile, ma va posto tra parentesi se e' una espressione.

Le funzioni di tipo matematico danno una precisione di circa 10 cifre e mantengono tali cifre in memoria anche se ne mostrano solo 8 sul video.

## ELENCO FUNZIONI

| Funz. | Argomento          | Commento                                                                                                                                                                                                                                                               |
|-------|--------------------|------------------------------------------------------------------------------------------------------------------------------------------------------------------------------------------------------------------------------------------------------------------------|
| ABS   | numero             | Valore assoluto.                                                                                                                                                                                                                                                       |
| ACS   | numero             | Arcocoseno in radianti.<br>Errore A se argom. non tra -1 e +1.                                                                                                                                                                                                         |
| ASN   | numero             | Arcoseno in radianti.<br>Errore A se argom. non tra -1 e +1.                                                                                                                                                                                                           |
| ATN   | numero             | Arcotangente in radianti.                                                                                                                                                                                                                                              |
| COS   | angolo in radianti | Coseno.                                                                                                                                                                                                                                                                |
| EXP   | numero             | Calcola "e" elevato al numero.<br>$e=2.718281828$ .                                                                                                                                                                                                                    |
| INT   | numero             | Parte intera del numero troncato senza arrotondamento.                                                                                                                                                                                                                 |
| LN    | numero             | Logaritmo naturale (base "e"). Errore A se l'argomento $\leq 0$ .                                                                                                                                                                                                      |
| PI    | nessuno            | Fornisce il numero $PI=3.141592653$<br>( $\pi$ greco)                                                                                                                                                                                                                  |
| RND   | nessuno            | Fornisce il prossimo numero pseudo-random in una sequenza generata usando la formula: $(75*(SEED+1)-1)/65536$ . SEED = al numero contenuto nel contatore dei fotogrammi dello schermo, ed altro se si e' usato il comando RAND. Il numero generato $e' >= 0$ e $< 1$ . |
| SGN   | numero             | Fornisce: -1 se numero negativo<br>0 " " = 0<br>1 " " positivo.                                                                                                                                                                                                        |
| SIN   | angolo in radianti | Seno.                                                                                                                                                                                                                                                                  |
| SQR   | numero             | Radice quadrata del numero. Errore B se numero negativo.                                                                                                                                                                                                               |
| TAN   | angolo in radianti | Tangente.                                                                                                                                                                                                                                                              |

## 5.15. LE STRINGHE E LE FUNZIONI DI STRINGA

Nello ZX80 le stringhe possono essere solo variabili singole (senza indici); esse ricevono un contenuto o con una frase di assegnazione LET o con una frase di INPUT. Se nel corso del programma si cambiano i contenuti di una stringa, cioè essa compare a sinistra di un = o dopo INPUT, anche se le sue dimensioni non variano, ne viene creata una nuova e lo spazio che si era usato viene riutilizzato spostando in su tutte le altre variabili e ricreando la stringa in coda.

Le funzioni di stringa disponibili sono 4 e precisamente:

**CHR\$ (espr)**

dove "espr" e' una espressione numerica intera e deve essere compresa tra 0 e 255. La funzione fornisce il carattere ASCII corrispondente al valore di "espr". Vedi Appendice A.

**TL\$ (stringa)**

dove "stringa" e' una qualunque stringa. La funzione fornisce una nuova stringa ottenuta dalla precedente privandola del primo carattere. Se scriviamo:

```
10 PRINT TL$ ("ABCDE")
```

 otteniamo sul video BCDE.

**CODE (stringa)**

fornisce il codice numerico corrispondente al primo carattere della stringa. "stringa" puo' essere una costante o una variabile. Se scriviamo:

```
10 PRINT CODE ("OGGI PIOVE")
```

 otteniamo 52 che e' il codice di O.

**STR\$ (espr)**

fornisce una stringa di caratteri corrispondente al valore di "espr". Esempio:

```
10 LET A$ = STR$ (4567) pone A$ = "4567"
20 LET A$ = STR$ (-23) pone A$ = "-23"
```

Vediamo ora il trattamento delle stringhe nello ZX81 e ZX80-Nuova ROM.

Le variabili stringa ricevono un contenuto o con una frase LET di assegnazione o con una INPUT. Nel primo caso il dato deve essere contenuto tra doppi apici. Ovviamente l'unico carattere che non puo' far parte della stringa e' il doppio apice (" , chiamato QUOTE), ma si puo' ottenerlo, se desiderato, usando il carattere chiamato "QUOTE IMAGE" corrispondente ai tasti SHIFT e Q (""), il quale in fase di

stampa appare come un apice. Per quanto riguarda il comportamento in memoria vale quanto detto precedentemente per lo ZX80 riguardo alle stringhe non dimensionate. Le stringhe con indice invece sono fissate dalla frase DIM e non vengono spostate quando ricevono nuovi contenuti; esse sono di lunghezza predeterminata.

Si puo' usare l'operatore + per concatenare tra loro piu' stringhe, cioe'

```
10 LET A$ = "GIORNATA "
20 LET B$ = "DI FESTA"
30 LET C$ = A$ + B$
40 PRINT C$
```

appare GIORNATA DI FESTA perche' C\$ contiene le due stringhe A\$ e B\$ concatenate.

Nel seguito vengono elencate le funzioni che hanno attinenza con il trattamento delle stringhe. Per ognuna viene indicato il tipo dell'argomento; esso deve essere scritto tra parentesi solo se e' una espressione. Se e' una costante o una variabile puo' essere scritto senza parentesi.

Le funzioni disponibili per le stringhe sono:

**.CHR\$** (argomento numero)

Fornisce il carattere corrispondente al codice numerico su cui opera. Il codice deve essere compreso tra 0 e 255, altrimenti si ha errore.

Esempio:

```
10 FOR K=1 TO 26
20 PRINT CHR$(K+37);
30 NEXT K
```

stampa le 26 lettere dell'alfabeto.

**.CODE** (argomento stringa)

Fornisce il codice numerico del primo carattere della stringa. Se la stringa e' la stringa nulla ottenuta scrivendo due volte il doppio apice (de non confondere con il carattere SHIFT e Q) si ottiene 0. Esempio:

```
100 PRINT CODE("OGGI")
```

stampa 52, codice della lettera O.

**.LEN** (argomento stringa)

Fornisce la lunghezza della stringa. Se applicata alla stringa nulla da' 0. Esempio:

```
20 LET X = LEN (A$)
```

se A\$="PIOVE", pone in X il valore 5.

**.STR\$** (argomento numero)  
 Trasforma un numero o una espressione nella stringa corrispondente. Esempio:  
 10 LET C=-345  
 20 PRINT STR\$(C),STR\$(34+8.9)  
 stampa  
 -345 42.9

**.VAL** (argomento stringa)  
 Fornisce un numero corrispondente alla stringa che deve essere numerica, altrimenti si ha errore. Esempio:  
 20 LET A\$="-345.8"  
 30 LET X=VAL(A\$)  
 40 LET Z = X + 18  
 consente di operare un calcolo sul contenuto di A\$.

Non e' piu' disponibile la funzione di stringa TL\$, ma essa non e' piu' necessaria potendo trattare una qualunque stringa come una variabile stringa con indice e quindi potendo accedere ad ogni carattere mediante un indice.

Si definisce SUBSTRINGA una qualunque porzione di STRINGA formata da caratteri consecutivi. Se consideriamo la stringa A\$="FELICEMENTE", la stringa B\$="MENTE" e' una substringa di A\$, mentre la stringa C\$="LIMENTE" non lo e' perche' non e' formata tutta da caratteri consecutivi di A\$.

Nel nuovo BASIC c'e' la possibilita' di riferirsi a substringhe di una qualunque stringa.

Per ottenere la stringa B\$ di cui sopra possiamo scrivere:

```
100 LET B$ = A$(7 TO 11)
```

cioe' prendiamo i caratteri di A\$ dal settimo all'undicesimo.

Questo tipo di operazione prende il nome di "slicing". Si deve far seguire alla stringa dalla quale si vuole estrarre una parte una coppia di parentesi e porre entro le parentesi il numero d'ordine del carattere da cui iniziare l'estrazione, la parola chiave TO ed il numero d'ordine del carattere con il quale terminare l'estrazione. Uno dei due numeri o tutti e due possono mancare, come risulta dagli esempi seguenti, che non sono scritti nella forma di frasi BASIC, ma servono solo per spiegare la logica dell'operazione:

```
"PIPPO"(TO 5) = "PIPPO"(1 TO 5) = "PIFFO"

"PIPPO"(2 TO) = "PIPPO"(2 TO 5) = "IPPO"
```

```
"PIPPO"(10) = "PIPPO"(1 TO 5) = "PIPPO"
"PIOVE"(2 TO 2) = "PIPPO"(2) = "I"
"PIOVE"(3 TO 7) da' errore, la stringa e' di 5 caratteri
"PIPPO"(5 TO 4) = "", cioè la stringa nulla.
```

I due numeri devono essere positivi, altrimenti si ha errore.

Il programma che segue toglie dalla stringa A\$ tutti gli spazi di riempimento a destra, ottenendo una stringa B\$, e poi stampa le due stringhe tra doppi apici.

```
10 INPUT A$
20 FOR N=LEN A$ TO 1 STEP -1
30 IF A$(N)<>" " THEN GOTO 50
40 NEXT N
50 LET B$ = A$(TO N)
60 PRINT """";A$;"""";B$;""""
70 GOTO 10
```

Alla linea 30 l'operazione di "slicing" consente di trattare i caratteri della stringa A\$ come se essa fosse una stringa dimensionata con una DIM come variabile con indice. Alla linea 60 si fa uso del carattere "quote image" per ottenere la stampa delle due stringhe A\$ e B\$ tra doppi apici. Se la stringa A\$ fosse tutta di spazi, alla linea 50 si arriverebbe con N=0 e quindi B\$ risulterebbe la stringa nulla.

Se si opera su variabili stringa, ed ovviamente non su costanti, si possono anche modificare alcuni caratteri nella stringa, cioè operare una sostituzione invece di una estrazione. Esempio:

```
10 LET A$="SEI FELICE"
20 LET A$(5 TO 10)="*****"
30 PRINT A$
```

si ottiene: SEI \*\*\*\*\*

Se alla linea 20 la substringa sostitutiva e' piu' lunga della parte da sostituire essa viene troncata.

L'operazione di "slicing" ha prioritá 12.

L'operazione di "slicing" non e' standard; essa e' molto versatile e consente di supplire alle mancanze in questo Basic di funzioni di stringa come: LEFT\$, RIGHT\$ e MID\$.

## 5.16. FUNZIONI VARIE

In tutte le due versioni del Basic e' presente la funzione **USR** che permette di andare ad eseguire un programma in linguaggio macchina.

La funzione si scrive cosi':

**USR** (numero)

dove numero deve essere un numero intero per lo ZX80 e nell'altro caso viene arrotondato all'intero piu' vicino. Tale numero rappresenta l'indirizzo del byte a partire dal quale e' stato memorizzato il programma in linguaggio macchina. La funzione fornisce un risultato che e' precisamente il contenuto dei registri HL per il vecchio Basic e BC per il nuovo Basic, se il contenuto di tali registri e' stato modificato a causa dell'esecuzione del programma in codice macchina. Se tale contenuto non e' stato modificato ritorna il numero usato nella chiamata.

Si descrivono tutte le altre funzioni valide per lo ZX81 e lo ZX80-Nuova ROM.

Funz.    Argomento    Commento

| Funz. | Argomento | Commento                                                                                                                                                                                                                                                                                                                                                                                                                                                                                                                                                                                                                                                                                                                                                                                                                                                                                                                       |
|-------|-----------|--------------------------------------------------------------------------------------------------------------------------------------------------------------------------------------------------------------------------------------------------------------------------------------------------------------------------------------------------------------------------------------------------------------------------------------------------------------------------------------------------------------------------------------------------------------------------------------------------------------------------------------------------------------------------------------------------------------------------------------------------------------------------------------------------------------------------------------------------------------------------------------------------------------------------------|
| AT    | numeri    | L'argomento e' dato da due numeri separati da virgola: ATx,y, dove x e y rappresentano le coordinate del punto del video dove si vuole evidenziare il prossimo carattere. Il primo numero, x, si riferisce alla linea e puo' variare da 0 a 21. Il secondo numero, y, si riferisce alla colonna e puo' variare da 0 a 31. Questa funzione puo' essere usata nei comandi PRINT e LPRINT. La linea 0 e' la piu' alta e colonna 0 la piu' a sinistra. Il video appare come se si disegna il primo quadrante degli assi cartesiani ponendo l'origine nell'angolo in alto a sinistra, l'asse x dall'alto verso il basso e l'asse y orizzontale orientato da sinistra a destra. Rispetto agli assi usati dalla PLOT si ha una traslazione verso l'alto ed una rotazione di 90 gradi in senso orario. Con LPRINT non viene considerata l'indicazione di linea. Dopo AT l'elemento seguente deve essere preceduto dal punto e virgola. |

|                 |                                                                                                                                                                                     |
|-----------------|-------------------------------------------------------------------------------------------------------------------------------------------------------------------------------------|
| INKEY\$ nessuno | Legge un carattere dalla tastiera, esso corrisponde al tasto premuto quando il cursore e' nel modo L. Se non si preme alcun tasto si ha la stringa nulla (si veda paragrafo 9.24.). |
| NOT relazio=    | Se NOT relazione logica e' vero la varia=                                                                                                                                           |
| TAB numero      | ne logica e' = 1, altrimenti e' = 0.                                                                                                                                                |
|                 | Sposta la posizione di stampa alla co=                                                                                                                                              |
|                 | lonna indicata dall'argomento. Se il nu=                                                                                                                                            |
|                 | mero e' maggiore di 31, la funzione lavo=                                                                                                                                           |
|                 | ra sul resto del numero diviso 32.                                                                                                                                                  |
|                 | La linea non viene variata a meno che la                                                                                                                                            |
|                 | colonna richiesta comporti uno spostamen=                                                                                                                                           |
|                 | to all' indietro. La posizione 0 e' la                                                                                                                                              |
|                 | piu' a sinistra sulla linea. TAB puo' es=                                                                                                                                           |
|                 | sere usata con PRINT e LPRINT.                                                                                                                                                      |

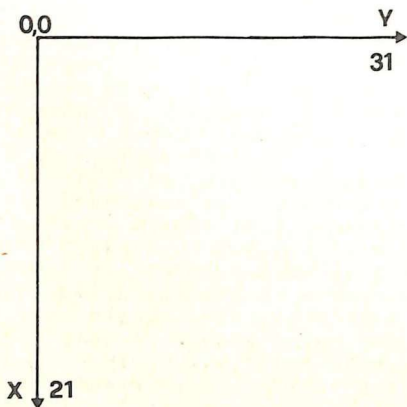

```

PRIMA STAMPA
STAMPA A 2,3
 A 5,7
 A 0,7
 TAB 10

5 LPRINT "PRIMA STAMPA"
10 LPRINT AT 2,3; "STAMPA A 2,3"
..
20 LPRINT AT 5,7; "A 5,7"
30 LPRINT AT 0,7; "A 0,7"
40 LPRINT TAB 10; "TAB 10"

```

Fig. 5.1. Assi usati da AT      Fig. 5.2. AT e TAB con LPRINT



## 5.17. I SOTTOPROGRAMMI

Con il termine SOTTOPROGRAMMA si intende un pezzo di programma concluso in se stesso e che svolga una determinata funzione. Tale sottoprogramma deve poter essere usato da parte di altri programmi richiamandolo o inserendolo nel contesto. In dipendenza dal linguaggio di programmazione usato si puo' avere la possibilita' di memorizzare su un supporto i sottoprogrammi e di richiamarli nel programma principale, lasciando al sistema la cura di inserirli materialmente. In questo caso si parla di sottoprogrammi esterni al programma principale. Con altri linguaggi di programmazione, come il Basic, si ha solo la possibilita' di inserire materialmente nel listato del programma principale i sottoprogrammi; si parla in questo caso di sottoprogrammi interni. Con altri linguaggi di programmazione si hanno ambedue le possibilita'.

La tecnica dell'uso dei sottoprogrammi e' molto utile perche' consente di programmare con minore fatica e con maggiore chiarezza. Una volta che un sottoprogramma e' stato provato, esso puo' essere inserito in qualunque programma per ottenere gli stessi risultati. Inoltre, se in un programma si devono rifare in punti diversi le stesse sequenze di operazioni conviene scriverle una sola volta come sottoprogramma e richiamarle dai diversi punti.

Da quanto detto risulta che nel linguaggio devono essere disponibili le seguenti istruzioni:

- . una istruzione per saltare all'inizio del sottoprogramma interno, memorizzando il numero di linea successivo a quello della linea che contiene l'istruzione di salto;

- . una istruzione con la quale chiudere il sottoprogramma interno e ritornare alla sequenza principale al numero di lines precedentemente memorizzato.

|                        |
|------------------------|
| Sottoprogramma<br>SPRI |
|------------------------|

Nella stesura dei diagrammi a blocchi si usa questo simbolo grafico per indicare la chiamata ad un sottoprogramma. Si scrive internamente il nome del sottoprogramma chiamato e se ne traccia a parte il diagramma.

Le due istruzioni di cui sopra, sono:

GOSUB num.-lines    essa serve per saltare al sottoprogramma che inizia in num.-lines e per memo-

rizzare il numero di linea seguente la istruzione GOSUB.

RETURN

per chiudere il sottoprogramma logicamente e fare ritornare al programma nel punto giusto.

Nel programma esempio che segue si esemplifica cosa e' un sottoprogramma:

```
10 REM PROVA SOTTOPROGRAMMA
20 REM PRIMA CHIAMATA
30 GOSUB 500
40 PRINT "SONO TORNATO LA PRIMA VOLTA"
50 REM SECONDA CHIAMATA
60 GOSUB 500
70 PRINT "SONO TORNATO ANCORA"
80 STOP
....
....
500 REM SOTTOPROGRAMMA PROVA
510 PRINT "SONO UN SOTTOPROGRAMMA"
520 RETURN
```

Dopo aver fatto girare il programma si vedra' sul video:

```
SONO UN SOTTOPROGRAMMA
SONO TORNATO LA PRIMA VOLTA
SONO UN SOTTOPROGRAMMA
SONO TORNATO ANCORA
```

La sequenza di esecuzione delle linee di programma e' stata la seguente:

```
10 - 20 - 30
500 - 510 - 520
40 - 50 - 60
500 - 510 - 520
70 - 80
```

La istruzione GOSUB puo' essere usata sia in modo immediato che differito; la RETURN non ha senso se usata in modo immediato.

Si consiglia di attribuire numeri bassi di linea ai sottoprogrammi, dato che il sistema, quando incontra GOSUB inizia a ricercare il numero di linea partendo dalla prima linea di programma. Si puo' iniziare il programma con:

```
01 GOTO 1000
```

far seguire i sottoprogrammi e da 1000 in poi mettere il programma principale.

## 5.18. IL CONTROLLO DEL TEMPO

Nello ZX81 e nello ZX80-Nuova ROM e' possibile programmare delle attese calcolate servendosi del comando PAUSE. Si scrive:

```
PAUSE n
```

e il programma si ferma per un intervallo di tempo pari al tempo necessario per far apparire n fotogrammi sul video. La velocita' dei fotogrammi e' di 50 al secondo; con n=32767 si ottiene una pausa di circa 11 minuti. Se n e' maggiore di 32767 la pausa corrisponde allo STOP. Si puo' interrompere la pausa premendo un qualunque tasto.

Al comando PAUSE si deve far seguire una POKE particolare; si deve quindi scrivere:

```
PAUSE n
POKE 16437,255
```

questa POKE serve a riposizionare il byte alto del contatore dei fotogrammi. Non e' necessario usare questa POKE se si lavora con lo ZX81 in modo SLOW.

Con il programma che segue si ottiene un orologio funzionante sul video.

```
5 REM DISEGNAMO L'OROLOGIO
10 FOR N=1 TO 12
20 PRINT AT 10-10*COS(N/6*PI),10+10*SIN(N/6*PI);N
30 NEXT N
35 REM FACCIAMO PARTIRE L'OROLOGIO
40 FOR T=0 TO 10000
45 REM T E' IL TEMPO IN SECONDI
50 LET A=T/30*PI
60 LET SX=21+18*SIN A
70 LET SY=22+18*COS A
75 PLOT SX,SY
77 PAUSE 42
79 POKE 16437,255
81 UNPLOT SX,SY
90 NEXT T
```

Le attese non calcolate si ottengono usando il comando

STOP e poi CONT per proseguire.

|    |                             |    |    |   |
|----|-----------------------------|----|----|---|
|    |                             | 11 | 12 | 1 |
|    |                             |    |    |   |
|    |                             | 10 |    | 0 |
| 5  | REM DISEGNO OROLOGIO        |    |    |   |
| 10 | FOR N=1 TO 12               |    |    |   |
| 20 | PRINT AT 10-10*COS (N/6*PI) |    |    |   |
|    | ,10+10*SIN (N/6*PI);N       |    |    |   |
| 30 | NEXT N                      |    |    |   |
| 35 | REM PARTENZA OROLOGIO       |    |    |   |
| 40 | FOR T=0 TO 10000            |    |    |   |
| 45 | REM T=TEMPO IN SECONDI      | 9  |    | 0 |
| 50 | LET A=T/30*PI               |    |    |   |
| 60 | LET SX=21+18*SIN A          |    |    |   |
| 70 | LET SY=21+18*COS A          |    |    |   |
| 75 | PLOT SX,SY                  |    |    |   |
| 77 | PAUSE 42                    | 8  |    |   |
| 79 | POKE 16437,255              |    |    |   |
| 81 | UNPLOT SX,SY                |    |    | 4 |
| 90 | NEXT T                      |    |    |   |
|    |                             | 7  | 6  | 5 |

Fig. 5.3. Lista su stampante Fig. 5.4. Orologio con COPY

Si puo' usare il comando INKEY\$ per ottenere delle attese controllandone la durata esternamente al programma. Infatti il comando INKEY\$ legge dalla tastiera un carattere, se non si preme alcun tasto legge la stringa nulla. Premendo un qualunque tasto e controllandolo a programma si generano delle attese. Il programma che segue prosegue solo se si preme un tasto qualunque:

```
10 IF INKEY$ = "" THEN GOTO 10
20
```

infatti se non si preme alcun tasto e quindi viene letta la stringa nulla la linea 10 ritorna su se stessa (si veda paragrafo 9.24.).

Il programma che segue si ferma fino a quando si preme un tasto, se esso e' A prosegue dalla linea 500, se altro prosegue dalla linea 100:

```
10 IF INKEY$ = "" THEN GOTO 10
20 IF INKEY$ = "A" THEN GOTO 500
30 GOTO 100
```

## 5.19. LA GRAFICA

Questo paragrafo si riferisce allo ZX81 ed allo ZX80-Nuova ROM.

Lo schermo fornisce di norma 22\*32 = 704 posizioni di

stampa (sono state escluse le ultime due linee). Con i comandi della grafica ognuno di questi 704 punti puo' essere ulteriormente suddiviso in 4 puntini (PIXEL).

Ogni "puntino" ha due coordinate, x e y, che lo individuano. Queste coordinate si scrivono abitualmente entro parentesi, cosi': (5,7); in questo caso si intende riferire un puntino che dista 5 dall'estrema sinistra dello schermo e 7 dal basso. Le coordinate dei puntini negli angoli dello schermo, girando in senso antiorario e partendo dall'angolo in basso a sinistra, sono rispettivamente:

(0,0), (63,0), (63,43), (0,43).

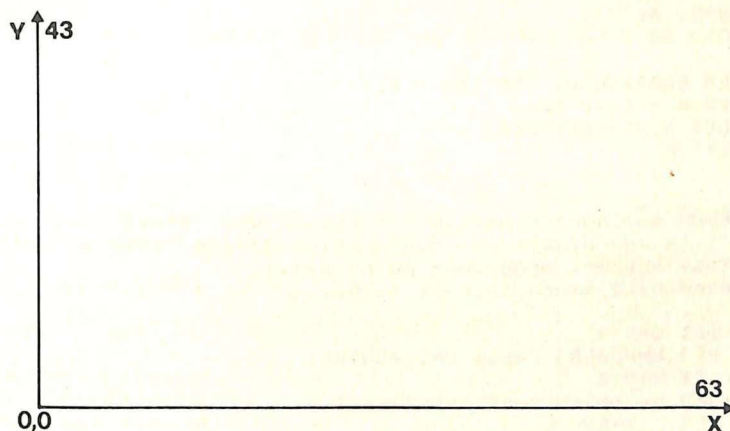

Fig. 5.5 Assi usati da PLOT e UNPLOT

I comandi disponibili sono:

PLOT x,y            scrive un puntino nella posizione x,y

UNPLOT x,y        cancella il puntino nella posizione x,y.

Si deve fare attenzione al fatto che le coordinate dei puntini nei comandi PLOT e UNPLOT sono trattate in modo inverso rispetto alla funzione AT.

Nella funzione AT le linee sono numerate da 0 a 21 muovendosi dall'alto verso il basso, e le colonne sono numerate da 0 a 31 muovendosi da sinistra verso destra. Inoltre il primo numero si riferisce alle linee e il secondo alle colonne.

Nei comandi PLOT e UNPLOT le coordinate dei puntini vanno da 0 a 43 muovendosi dal basso verso l'alto e da 0 a 63 muovendosi da sinistra verso destra. Inoltre la prima coordinata si riferisce alle colonne e la seconda alle

linee.

Esempi:

```
10 REM GRAFICO FUNZIONE SENO
15 REM TRA 0 E 2PI
20 FOR N = 0 TO 63
30 PLOT N,22+20*SIN(N/32*PI)
40 NEXT N
```

```
10 REM DISEGNA PUNTI A CASO OGNI
20 REM VOLTA CHE SI PREME NEWLINE
30 PLOT INT(RND*64),INT(RND*44)
40 INPUT A$
50 GOTO 30
```

```
10 REM GRAFICO DI SQR TRA 0 E 4
20 FOR N = 0 TO 63
30 PLOT N,20*SQR(N/16)
40 NEXT N
```

Segue un sottoprogramma che traccia una linea tra due puntini; le coordinate dei due puntini devono essere lette dalla tastiera nel programma principale.

Le coordinate siano (A,B) e (C,D).

```
1000 LET U=C-A
1005 REM U=NUMERO PASSI ORIZZONTALI
1010 LET V=D-B
1015 REM V=NUMERO PASSI VERTICALI
1020 LET D1X=SGN U
1030 LET D1Y=SGN V
1035 REM D1X E D1Y SONO UNO SPOSTAMENTO LUNGO
1036 REM LA DIAGONALE
1040 LET D2X=SGN U
1050 LET D2Y=0
1055 REM D2X E D2Y SONO UNO SPOSTAMENTO VERSO
1056 REM DESTRA O VERSO SINISTRA
1060 LET M=ABS U
1070 LET N=ABS V
1080 IF M>N THEN GOTO 1130
1090 LET D2X=0
1100 LET D2Y=SGN V
1105 REM D2X E D2Y SONO UNO SPOSTAMENTO VERSO
1106 REM L'ALTO O VERSO IL BASSO
1110 LET M=ABS V
1120 LET N=ABS U
1130 REM M E' IL MAGGIORE TRA ABSU E ABSV
1140 LET S=INT(M/2)
1145 REM VOGLIAMO MUOVERCI DA (A,B) A (C,D) IN M PASSI
1146 REM USANDO: N VOLTE L'INCREMENTO D2 PER SPOSTAMENTI
```

```

1147 REM ORIZZONTALI E VERTICALI E M-N VOLTE L'INCREMENTO
1148 REM D1 PER SPOSTAMENTI DIAGONALI, DISTRIBUITI IL PIU'
1149 REM UNIFORMEMENTE POSSIBILE
1150 FOR I = 1 TO M
1160 PLOT A,B
1170 LET S=S+N
1180 IF S<M THEN GOTO 1230
1190 LET S=S-M
1200 LET A=A+D1X
1210 LET B=B+D1Y
1215 REM SPOSTAMENTO DIAGONALE
1220 GOTO 1250
1230 LET A=A+D2X
1240 LET B=B+D2Y
1245 REM SPOSTAMENTO ORIZZONTALE O VERTICALE
1250 NEXT I
1260 RETURN

```

## 5.20. FAST E SLOW

Lo ZX81 ha due comandi che mancano anche sullo ZX80-Nuova ROM; essi sono:

FAST e SLOW

e sono disponibili sulla tastiera.

Questo calcolatore ha la possibilita' di funzionare con due diverse velocita'. Al momento dell'accensione esso si trova nel modo SLOW e, in tale modo, la velocita' di calcolo e' minore, ma lo schermo resta sempre attivo e non spariscono i suoi contenuti, come succede nello ZX80 e nello ZX80-Nuova ROM. Infatti questi due calcolatori possono funzionare sempre e solo in modo FAST.

Il modo SLOW e' l'ideale per fare della grafica, mentre se si devono fare lunghi calcoli e' meglio passare nel modo FAST.

Il passaggio da un modo all'altro si ottiene molto semplicemente, sia in modo immediato che differito scrivendo o FAST o SLOW.

Potete provare ad introdurre in un qualunque programma il comando FAST, farlo girare, e poi modificare il comando in SLOW e farlo girare un'altra volta e vedrete la differenza. Il comando di cambio velocita' puo' anche essere dato in modo immediato prima di fare girare il programma.

In fase caricamento programmi da tastiera si consiglia di lavorare in modo FAST. Provate con un programma che superi le 22 linee e vi renderete conto del perche' di questo

consiglio.



## C O M E O P E R A R E

## 6.1. LE SEGNALAZIONI SUL VIDEO

Sullo schermo si hanno due indicatori. Uno e' il CURSORE DELLO SCHERMO e l'altro il PUNTATORE DI LINEA. Essi sono due quadratini neri, nei quali appaiono i caratteri in bianco, cioè' in campo inverso.

Sullo schermo si possono avere 24 linee di 32 caratteri ciascuna, ma le due linee in basso sono riservate ai comandi.

Il calcolatore puo' funzionare in due modi:

- . sotto controllo del sistema;
- . sotto controllo del programma.

Dopo l'accensione e la sintonizzazione sul cursore nell'angolo in basso a sinistra compare K a indicare che il calcolatore e' sotto controllo del sistema e puo' accettare solo comandi (parole chiave usate con la giusta sintassi). Dopo aver caricato un programma e fatta partire l'esecuzione dello stesso il calcolatore lavora sotto controllo del programma e restituisce il controllo al sistema o quando il programma e' terminato o quando si incontra uno STOP o quando si ha una segnalazione di errore. Se si lavora in modo immediato, dopo l'esecuzione di ogni istruzione il calcolatore torna sotto controllo del sistema.

Vediamo ora i possibili contenuti del cursore quando il calcolatore si trova sotto controllo del sistema. La lettera che compare nel cursore influenza l'interpretazione che il sistema da' alla pressione dei tasti consentendo di usare lo stesso tasto per scopi molteplici.

I contenuti del cursore possono essere:

- . K se in attesa di comando;
- . L se in attesa di carattere;
- . F (solo per ZX81 e ZX80-Nuova ROM) in attesa di funzione;
- . G (solo per ZX81 e ZX80-Nuova ROM) in attesa di carattere grafico o di carattere in campo inverso.

Gli stati K ed L non possono essere determinati dall'utente, mentre lo stato F si produce con la pressione contemporanea di SHIFT e FUNCTION e resta attivo solo per la pressione del tasto successivo. La lettera G compare se si premono contemporaneamente SHIFT e GRAPHICS, resta attiva fino a quando si premono di nuovo contemporaneamente questi due tasti e consente di selezionare:

- un carattere in campo inverso premendo il relativo tasto;

- un carattere grafico premendo il relativo tasto contemporaneamente allo SHIFT.

Non e' corretto passare allo stato G se il cursore si trovava in attesa di comandi, stato K. Il sistema accetta lo stato G, ma poi non accetta la linea di programma e segnala errore. E' corretto passare allo stato G se si era nello stato L.

Durante il caricamento di linee di programma o di comandi in modo immediato, se si commettono degli errori il cursore si sdoppia in due cursori, con S prima dell'errore ed L dopo. Una linea con errori non viene accettata alla pressione del tasto NEW LINE. Per correggere gli errori si puo' spostare il cursore verso destra o sinistra servendosi dei due tasti appositi (SHIFT e 8 - SHIFT e 5) e si possono cancellare gli errori usando SHIFT e RUBOUT. Le linee di programma si formano nella parte bassa dello schermo e salgono quando vengono accettate.

Durante l'esecuzione di un programma il cursore dello schermo segnala l'attesa di INPUT in questo modo:

- nello ZX80 salendo alla posizione libera dello schermo e sdoppiandosi in due cursori con L a sinistra ed S a destra se attende dati numerici o L tra apici se in attesa di stringa;

- nello ZX81 e ZX80-Nuova ROM restando nell'angolo a sinistra in basso e mostrando L se in attesa di numeri e "L" se in attesa di stringa.

Il puntatore di linea contiene sempre il carattere maggiore (>); esso puo' essere spostato in giu' e in su usando i relativi tasti (SHIFT e 6 - SHIFT e 7). Il puntatore di linea compare sul video quando si fa accettare la prima linea di programma; esso punta sempre l'ultima linea di programma introdotta.

Sullo ZX80 il tasto HOME (SHIFT e 9) agisce sul puntatore di linea facendolo salire alla linea 0. Dal momento che la linea zero non esiste sullo schermo, usando HOME il puntatore di linea svanisce; per farlo ricomparire basta usare il tasto freccia-giu' (SHIFT e 6).

Quando si usa il comando LIST ed appare il programma sullo schermo il puntatore di linea non e' presente; se si usa il tasto freccia-giu' esso ricompare.

## 6.2. IMMISSIONE DI UN PROGRAMMA

Prima di scrivere un nuovo programma premere il tasto NEW e poi NEW LINE per azzerare la memoria. Il cursore dello schermo si pone al valore K.

Le linee di programma si scrivono usando i tasti appropriati e si vedono formare nella parte bassa dello schermo; il cursore segue la scrittura della linea, cambiando di stato e segnalando eventuali errori. Quando la linea e' completa il tasto NEW LINE la fa accettare solo se non ci sono errori formali; se ci sono errori la linea rimane nella parte bassa dello schermo. In questo caso si muove opportunamente il cursore e si cancellano gli errori usando il tasto RUBOUT (SHIFT e O). Si deve tener presente che RUBOUT cancella quello che e' scritto a sinistra del cursore; se si cancella un carattere normale, viene cancellato un solo carattere, se si cancella una parola chiave, essa viene completamente cancellata.

Se si vuole inserire un carattere, basta usare il tasto appropriato ed il carattere viene inserito a sinistra del cursore spostando tutta la linea verso destra. Lo spostamento e' di una posizione per inserimento di caratteri normali, di tutte le posizioni necessarie per inserimento di parole chiave.

Quando la linea e' tutta corretta essa viene accettata premendo NEW LINE e passa nella parte alta dello schermo nella posizione che le compete in base al numero di linea, con il puntatore di linea posizionato subito dopo il numero di linea. Se nella lista del programma esisteva gia' una linea con lo stesso numero della nuova, la vecchia linea viene cancellata ed al suo posto va la nuova.

Una linea di programma gia' accettata puo' necessitare di correzioni per errori logici o di simboli creati dal programmatore e non contrastanti con la sintassi del linguaggio. In tale caso si puo' procedere cosi':

- . si sposta il puntatore di linea alla linea voluta usando i due tasti SHIFT e 6 o SHIFT e 7;
- . si usa il tasto EDIT, questo fa comparire la linea nella parte bassa dello schermo;
- . spostando il cursore dello schermo per mezzo dei tasti

SHIFT e 5 o SHIFT e 8, usando SHIFT e 0 (RUBOUT) ed i tasti appropriati, si modifica la linea;

. premendo NEW LINE la linea modificata va a sostituire la vecchia nella lista del programma.

Questa procedura di EDIT puo' essere utilmente impiegata qualora in un programma si abbiano linee uguali e meno del numero di linee, o, comunque, abbastanza simili tra loro.

Quando il programma supera le 22 linee sullo schermo, ad ogni nuova linea aggiunta si ha la perdita apparente delle prime linee. Queste linee scompaiono solo dallo schermo, ma restano in memoria. Per far comparire la lista dall'inizio basta usare il tasto LIST. Questo comando e' descritto nel paragrafo 5.5.; si ricorda che con LIST si ha la lista dall'inizio per le linee che entrano nello schermo, mentre con LIST n, si ha la lista dalla linea n in avanti.

Se si desidera cancellare una linea di programma, si deve scrivere il numero della linea e subito dopo premere NEW LINE. Se si scrive il numero della linea seguito da uno o piu' spazi e poi NEW LINE, la vecchia linea viene sostituita dalla nuova, contenente solo il numero di linea e questa non disturba durante l'esecuzione del programma.

### 6.3. ESECUZIONE DI UN PROGRAMMA

Per mandare in esecuzione un programma si usa il tasto RUN. L'effetto di RUN e' quello di azzerare tutte le variabili del programma e di farne partire l'esecuzione dal numero di linea minore.

Qualora si desideri far partire un programma dalla linea N, azzerando prima le variabili, si scrive RUN N.

Se invece si vuole mandare in esecuzione un programma senza azzerare le variabili si deve scrivere: GOTO N, dove N e' il numero o della prima linea del programma o della linea dalla quale si vuole partire.

Nello ZX80, nello ZX80-Nuova ROM e nello ZX81 in stato FAST mentre il programma lavora lo schermo si oscura e scompaiono le scritte. Se invece si usa lo ZX81 in stato SLOW si ha la persistenza delle scritte sul video, ma il calcolatore lavora piu' lentamente.

Il programma non puo' essere interrotto quando e' in attesa di INPUT. Nel paragrafo 6.1. e' descritto il comportamento del cursore quando il calcolatore e' in attesa di dati. Se si ha un errore nei dati, appare la segnalazione di errore. In questo caso si puo' ripartire dal punto voluto

con GOTO N.

Sullo schermo restano tutti i dati prodotti dalle istruzioni PRINT.

Alla conclusione del programma o ad una sua possibile interruzione si ha la segnalazione di errore, che potrebbe anche non essere un errore, nell'angolo in basso a sinistra dello schermo e viene indicato anche il numero della linea di programma eseguita per ultima.

La segnalazione degli errori ha il seguente formato: n/m, dove:

- . n = numero dell'errore;
- . m = numero di linea del programma.

Quando il programma ha, per una qualunque ragione, restituito il controllo al sistema, se nello ZX80 si preme un qualunque tasto riappare la lista del programma. Se nel programma sono stati inseriti degli STOP, per continuare basta usare il tasto CONT. Solo che appena si tocca CONT nello ZX80 riappare la lista del programma, premendolo un'altra volta compare la parola CONTINUE e premendo NEW LINE il programma prosegue dalla istruzione dopo lo STOP. E' così andato perso il precedente contenuto dello schermo, ma non sono andati persi i risultati precedenti che sono rimasti in memoria. Dopo uno STOP si può anche proseguire con GOTO n, però anche in questo caso appena si tocca un qualunque tasto ricompare la lista, con GOTO n si prosegue, ma vanno persi i precedenti contenuti del video.

Nello ZX81 e nello ZX80-Nuova ROM non si ha questo inconveniente che la pressione di un tasto fa riapparire la lista del programma. Per avere la lista del programma si deve usare il comando LIST. (*over Line*)

Se mentre e' presente un programma in memoria si eseguono delle istruzioni in modo immediato, il programma non viene disturbato. Naturalmente se si usano delle istruzioni di assegnazione (LET) possono essere modificati i valori di variabili già utilizzate dal programma andando ad influenzare i risultati finali.

E' molto comodo usare delle PRINT in modo immediato agli STOP programmati nei programmi in fase di prova. Anzi, se un programma e' complicato, e' buona norma inserire un certo numero di STOP nei punti chiave e poi toglierli dopo la prova definitiva.

Durante le prove dei programmi possono verificarsi delle situazioni di emergenza; per esempio, avere un ciclo dal quale non si esce, come il seguente:

|            |                     |
|------------|---------------------|
| 10 INPUT N | chiede un numero    |
| 20 PRINT N | stampa il numero    |
| 30 GOTO 10 | torna alla linea 10 |

In questo caso, se si risponde con lettere invece che con cifre alla richiesta di dato il calcolatore si ferma segnalando errore.

Se invece il programma ha un ciclo errato dal quale non si esce piu', ma non ci sono istruzioni INPUT, per uscire si puo' usare il tasto BREAK. Questo interrompe l'esecuzione del programma e provoca uno STOP forzato. Si puo' continuare l'esecuzione con CONT.

Il tasto BREAK non ha effetto se il calcolatore e' in attesa di INPUT, mentre ha effetto durante l'uso del nastro e della stampante. Il sistema al termine dell'esecuzione di una linea di programma esamina il buffer della tastiera per vedere se e' stato premuto un tasto; se questo e' BREAK il programma si interrompe.

In caso di emergenza totale, cioe' quando non si sa piu' cosa fare, si puo' spegnere il calcolatore. Si ricordi pero' che spegnendo il calcolatore si perde il contenuto della RAM.

#### 6.4. MEMORIZZAZIONE DI UN PROGRAMMA SU NASTRO

Per il calcolatore ZX80 si deve procedere cosi':

- . mettere il registratore in grado di registrare la voce con i collegamenti al calcolatore staccati;
- . avviare il registratore;
- . registrare parlando il nome del programma e fermare il registratore;
- . inserire il collegamento MIC (o REC) tra calcolatore e registratore;
- . riavviare il registratore;
- . premere subito sulla tastiera SAVE e NEW LINE.

A questo punto lo schermo si oscura, si vedono comparire delle righe orizzontali ed alla fine ricompare la lista del programma; attendere 10 secondi e fermare il registratore.

Se il registratore ha il controllo del livello di registrazione, e' bene assicurarsi tramite l'apposito indicatore che il segnale sia registrato ad un livello sufficientemente alto.

Assicurarsi che il registratore sia in buone condizioni di funzionamento.

Su uno stesso nastro possono essere registrati piu'

programmi, ma si deve fare attenzione a non sovrapporli. La ricerca va poi fatta in base al nome registrato a voce.

Per il calcolatore ZX81 e ZX80-Nuova ROM si deve procedere così':

- . inserire il collegamento MIC (o REC) tra calcolatore e registratore;
- . avviare il registratore;
- . scrivere subito sulla tastiera: SAVE "nome-programma" e premere NEW LINE.

A questo punto succedono le stesse cose dette sopra. Quando compare 0/0 in basso a sinistra, attendere 10 secondi e fermare il registratore.

Valgono le stesse osservazioni fatte sopra riguardo al registratore.

Su uno stesso nastro possono essere registrati piu' programmi, senza sovrapporli; la ricerca viene fatta in base al nome del programma registrato prima del programma stesso.

#### 6.5. CARICAMENTO DI UN PROGRAMMA DA NASTRO

Per il calcolatore ZX80 procedere così':

- . staccare i collegamenti calcolatore registratore;
- . cercare sul nastro con l'audio il nome del programma;
- . dopo la frase si sente un BRRR... e poi silenzio; fermare il registratore appena inizia il silenzio;
- . inserire il collegamento EAR (o MONITOR) tra registratore e calcolatore;
- . riavviare il nastro e premere subito LOAD e poi NEW LINE;
- . lo schermo diventa grigio e poi appare la lista del programma;
- . fermare il registratore.

Tenere basso il volume del registratore in fase di ascolto, ma alzarlo in fase di caricamento programma.

Per il calcolatore ZX81 e ZX80-Nuova ROM procedere così':

- . inserire il collegamento EAR (o MONITOR) tra calcolatore e registratore;
- . scrivere subito:
  - . o LOAD "" ("" significa stringa nulla); ed in questo caso viene caricato il primo programma incontrato sul nastro;

. o LOAD "nome-programma"; ed in questo caso viene cercato e caricato il programma avente il nome richiesto.

Il nome di un programma non puo' superare 127 caratteri.  
Il volume del registratore deve essere mantenuto sufficientemente alto.



16384 → 32767

F=1024

## CAPITOLO 7

# UTILIZZO DELLA MEMORIA

### 7.1. LA MEMORIA RAM E LA MEMORIA ROM

La memoria e' formata da elementi a due stati; se uno stato viene rappresentato da 0 e l'altro da 1 si puo' ragionare in termini di aritmetica binaria.

La memoria dei calcolatori SINCLAIR e' formata da questi elementi raggruppati 8 a 8. Il gruppo di 8 elementi prende il nome di BYTE, ed ogni elemento prende il nome di BIT da Binary digIT.

La grandezza della memoria si misura in byte. Il calcolatore standard ha la memoria RAM di 1K byte. K ha il valore convenzionale di 1024, quindi la memoria RAM standard e' di 1024 byte, cioe' 1024 gruppi di 8 bit.

Ogni byte e' indirizzabile singolarmente. La memoria RAM comincia all'indirizzo 16384, e, se e' di 1 solo K, termina all'indirizzo 17407. Se si aggiunge la memoria addizionale di 3K, gli indirizzi della RAM vanno da 16384 a 20479. Se, invece si aggiunge la memoria addizionale di 16K, ed allora viene escluso il K standard, gli indirizzi vanno da 16384 a 32767.

Ogni byte puo' contenere un numero che al massimo e' formato da 8 cifre 1 consecutive, tale numero corrisponde a 255 nel sistema di numerazione decimale.

Un qualunque numero decimale, per esempio: 7645, si puo' scrivere cosi':

$$7645 = 7 \cdot 10^{**3} + 6 \cdot 10^{**2} + 4 \cdot 10^{**1} + 5 \cdot 10^{**0}$$

cioe':

$$7645 = 7000 + 600 + 40 + 5$$

Analogamente se si considera il numero del sistema binario: 11111111, si vede che esso si puo' scrivere:

$$11111111 = 1 \cdot 2^{**7} + 1 \cdot 2^{**6} + 1 \cdot 2^{**5} + 1 \cdot 2^{**4} + 1 \cdot 2^{**3} + 1 \cdot 2^{**2} + 1 \cdot 2^{**1} + 1 \cdot 2^{**0}$$

Per non confondere tra loro numeri appartenenti a sistemi di numerazione diversi, essi si possono scrivere tra parentesi riportando in basso a destra la base del sistema di numerazione usato.

Nell'aritmetica binaria si fanno regolarmente i calcoli; le regole base sono:

$1+1=0$  con riporto di 1 e  $1+0=1$ .

Dal momento che i numeri binari sono difficilmente leggibili, si usa interpretarli come appartenenti al sistema esadecimale, di base 16, raggruppando i bit 4 a 4, infatti 2 elevato a 4 da' 16.

In tale modo un byte risulta formato da 2 cifre esadecimali, di piu' facile lettura. Nel sistema esadecimale sono necessari 16 simboli diversi per rappresentare i numeri; era ovvio scegliere le cifre da 0 a 9 e poi le prime 6 lettere dell'alfabeto da A ad F. Cosi' A corrisponde a 10 decimale, B a 11, C a 12, D a 13, E a 14 ed F a 15. Il byte che contiene 255 in decimale puo' essere letto come FF in base 16 e come 11111111 in base 2.

Nei calcolatori SINCLAIR i numeri interi sono memorizzati in due byte consecutivi, con le cifre meno significative nel primo byte e le piu' significative nel secondo. L'indirizzo del numero e' pero' quello del primo byte, avente indirizzo pari. Cosi', per esempio, se all'indirizzo 16000 e' memorizzato il numero 3427 si ha:

- nel byte 16000 la parte meno significativa e cioe'  
0110 0011;
- nel byte 16001 la parte piu' significativa e cioe'  
0000 1101;

leggendoli in esadecimale il contenuto di 16000 e' 63 e quello di 16001 e' 0D.

Usando la funzione Basic PEEK per leggere i 2 byte per ricostruire il numero che questi rappresentano, si deve procedere cosi':

```
10 LET A = PEEK(16000) ^
20 LET B = PEEK(16001) ^
30 LET N = B * 256 + A
40 PRINT N
```

I numeri interi positivi hanno il primo bit del byte piu' significativo a zero. I numeri interi negativi sono memorizzati nella forma del complemento a 2 e quindi hanno il primo bit del byte piu' significativo a 1.

I numeri decimali (notazione esponenziale) sono sempre registrati con il valore assoluto della mantissa; il primo bit del byte piu' alto e' a 0 per i numeri positivi e ad 1 per i numeri negativi.

La memoria ROM dello ZX80 e' di 4K ed occupa i byte da 0 a 4095; la Nuova ROM e la ROM dello ZX81 e' di 8K ed occupa i byte da 0 a 8191. Dal momento che la RAM inizia al byte 16384 si hanno ancora, nel primo caso 12K e nel secondo 8K disponibili per future espansioni.

Nella memoria ROM sono stabilmente memorizzati i programmi che costituiscono il Sistema Operativo e l'Interprete Basic. L'utente non puo' scrivere nella ROM e non possono scrivere nella ROM neanche i programmi di sistema. Per questa ragione e' necessario che una parte della memoria RAM sia a disposizione del sistema per la memorizzazione delle variabili necessarie alla gestione.

## 7.2. LA PAGINA ZERO DELLA RAM

Si chiama "pagina zero", perche' e' la prima parte della RAM; i suoi indirizzi iniziano a 16384.

Si riportano separatamente le mappe della memoria per le due configurazioni dei calcolatori. Nella Appendice B sono descritte le variabili della pagina zero.

### MAPPA MEMORIA ZX80

| Utilizzo zona                         | Commento                                                                                                                             |
|---------------------------------------|--------------------------------------------------------------------------------------------------------------------------------------|
| Variabili del sistema                 | Indirizzo fisso di inizio 16384.                                                                                                     |
| Programma utente                      | Indirizzo fisso di inizio 16424.                                                                                                     |
| Area variabili programma              | Questo indirizzo e' contenuto nel puntatore VARS (16392-16393).                                                                      |
| Byte chiusura zona variabili          | Questo byte contiene 128.                                                                                                            |
| Area di lavoro                        | Questo indirizzo e' contenuto nel puntatore E-Line (16394-16395).                                                                    |
| Area di memoria dedicata allo schermo | L'indirizzo di inizio di questa zona e' contenuto nel puntatore D-File (16396-16397); l'indirizzo della fine della zona sta nel pun= |

tatore DF-END (16400-16401).  
Nel puntatore DF-EA (16398-16399)  
si ha invece l'indirizzo di inizio  
della parte bassa dello schermo,  
quella dove si formano i comandi.

Area di memoria residua      L'indirizzo finale di questa zona  
viene indicato come RANTOP.

Area STACK                      Questa zona inizia all'ultimo in-  
dirizzo 17407 e si incrementa per  
indirizzi decrescenti. Il suo primo  
indirizzo disponibile e' puntato  
da SP, registro dello ZX80.

La prima zona "variabili del sistema" e' formata da 40  
byte, si veda l'Appendice B per la descrizione dei  
contenuti. A questa zona appartengono i diversi puntatori  
citati nella tabella di cui sopra. Il metodo dei puntatori  
alle diverse zone della memoria consente di sfruttare al  
massimo, a seconda delle necessita', la capacita' della  
memoria. E' evidente che i puntatori devono avere una  
localizzazione fissa.

La zona programma inizia sempre all'indirizzo 16424 e  
termina prima della zona variabili. Subito dopo inizia la  
zona variabili, il cui indirizzo (variabile in dipendenza  
della lunghezza del programma) e' contenuto nel puntatore  
VARS. La zona delle variabili e' chiusa da un byte  
contenente 128 in decimale, 80 in esadecimale e 10000000 in  
binario.

La zona di lavoro, il cui indirizzo di inizio si trova in  
E-Line viene usata dal sistema per diverse esigenze. La zona  
di memoria destinata al video non ha dimensioni fisse, cioe'  
non e' "mappata in memoria", essa ha al minimo dimensione di  
25 byte contenenti il carattere NEW LINE (76 in base  
sedici). Il primo e l'ultimo byte sono sempre a NEW LINE,  
tra questi vi sono 24 linee da 0 a 32 caratteri ciascuna.  
Tale zona prende anche il nome di "display file".

Il registro SP del sistema punta all'area STACK, che  
inizia dal fondo della memoria ed e' gestita per indirizzi  
decrescenti. Tale area viene usata in base al principio che  
l'ultimo dato depositato e' il primo ad uscire e serve come  
memoria di lavoro per quelle operazioni per le quali questo  
tipo di gestione ha un significato logico.

Se un programma e' troppo lungo, la zona dedicata al video  
diminuisce e si nota che lo schermo non puo' essere  
utilizzato tutto. Se si arriva ad occupare anche la zona  
dedicata alla STACK area si ha una segnalazione di errore.

MAPPA MEMORIA ZX&1 E ZX80-NUOVA ROM

| Utilizzo zona                                         | Commento                                                                                                |
|-------------------------------------------------------|---------------------------------------------------------------------------------------------------------|
| Variabili del sistema                                 | <u>Indirizzo fisso di inizio 16384.</u>                                                                 |
| Programma                                             | Indirizzo fisso di inizio 16509.                                                                        |
| Memoria di schermo<br>(Display File).                 | Puntatore all'inizio <u>D-FILE</u><br>(16396-16397).                                                    |
| Area Variabili del<br>Programma                       | Puntatore all'inizio VARS<br>(16400-16401).                                                             |
| Byte che chiude la zona<br>Variabili                  | Contenuto del puntatore E-LINE.<br>meno uno. Il contenuto del byte<br>e' 80 esadecimale (128 dec.)      |
| Area per la linea da<br>scrivere + Area di<br>lavoro  | Puntatore all'inizio E-LINE<br>(16404-16405).                                                           |
| Area Stack per il<br>calcolatore                      | Puntatore all'inizio STKBOT<br>(16410-16411).                                                           |
| Area libera                                           | Puntatore all'inizio STKEND<br>(16412-16413).                                                           |
| Area Stack per il<br>microprocessore                  | Puntatore registro SP.                                                                                  |
| Area Stack per GOSUB                                  | Puntatore all'inizio ERR-SP<br>(16386-16387).                                                           |
| Area per programmi in<br>linguaggio macchina<br>(USR) | Puntatore all'inizio RAMTOP. In-<br>dica il primo byte libero dopo il<br>programma BASIC (16388-16389). |

I primi 125 byte della memoria RAM sono utilizzati dal sistema, nell'Appendice B e' riportata la descrizione dei contenuti.

Al momento dell'accensione del calcolatore RAMTOP contiene l'indirizzo del primo byte non esistente nella memoria. Se si vogliono introdurre delle routine in linguaggio macchina, accessibili con il comando USR, si puo' modificare con una POKE il contenuto di RAMTOP e caricare le routine a partire dall'indirizzo contenuto in RAMTOP. Il vantaggio di questa procedura e' che il comando NEW non tocca le posizioni di memoria oltre il contenuto di RAMTOP, lo svantaggio e' che

il contenuto di questo ultimo pezzo di memoria non viene salvato sul nastro quando si memorizza il programma in BASIC con il comando SAVE. Inoltre il programma BASIC non interferisce con la zona di memoria che inizia all'indirizzo contenuto in RAMTOP.

La memoria di schermo inizia dopo il programma all'indirizzo contenuto in D-FILE. La memoria di schermo puo' contenere 24 linee, ciascuna di 32 caratteri + il carattere NEW LINE. A seconda delle dimensioni della RAM del calcolatore il sistema riserva per lo schermo una zona completa, cioe' di 24\*33 caratteri, o una zona di dimensioni minori. Se, tenendo conto del valore contenuto in RAMTOP, si ha a disposizione poca memoria il sistema assegna alla memoria di schermo le dimensioni minime di 25 caratteri ed essi alla partenza del sistema o per effetto del comando CLS sono 25 caratteri NEW LINE. Inserendo la RAM aggiuntiva di 16K la memoria di schermo e' completamente mappata.

E-LINE contiene l'indirizzo di inizio della parte di memoria dove:

- . si sta scrivendo: un comando, una linea di programma o un dato di INPUT
- . e' disponibile una parte di memoria per lavorare.

STKBOT contiene l'indirizzo di inizio dell'area usata per i calcoli, mentre il registro SP punta all'area stack usata dal microprocessore ZX80.

### 7.3. COME SONO MEMORIZZATI I PROGRAMMI

Nello ZX80 le linee di programma sono memorizzate cosi':

|               |                                              |
|---------------|----------------------------------------------|
| Primo byte    | Byte piu' significativo del numero di linea. |
| Secondo byte  | Byte meno significativo del numero di linea. |
| Byte seguenti | Testo della linea.                           |
| Ultimo byte   | NEW LINE (76 esadecimale, 118 decimale).     |

Si noti che il numero della linea e' memorizzato ponendo a sinistra il byte piu' significativo ed a destra il meno significativo, in modo contrario al comportamento abituale dello ZX80. Dato che sono ammessi numeri di linea da 1 a 9999, si vede subito che il byte piu' significativo di tali numeri ha i primi 2 bit di sinistra uguali a zero. Come si vedra' nei prossimi paragrafi, le variabili sono rappresentate in modo da non avere mai i primi 2 bit a zero; quindi l'incontrare dopo il carattere NEW LINE, che chiude sempre una istruzione, un byte con in primi due bit non uguali a 00, segnala che il programma e' terminato. Comunque la zona inizio variabili e' rilevabile dal puntatore VARS.

Nel testo della linea le parole chiave ed i simboli del linguaggio occupano sempre un solo byte ciascuno, le costanti ed i nomi simbolici inventati dal programmatore sono registrati carattere per carattere.

Nello ZX81 e nello ZX80-Nuova ROM le linee di programma sono memorizzate così:

|                     |                                                                                      |
|---------------------|--------------------------------------------------------------------------------------|
| Primo byte          | Byte piu' significativo del numero di linea.                                         |
| Secondo byte        | Byte meno significativo del numero di linea.                                         |
| Terzo e quarto byte | Lunghezza in byte dell'istruzione + 1 per il byte con NEW LINE.                      |
| Bytes successivi    | Istruzione.                                                                          |
| Ultimo byte         | NEW LINE corrispondente a 01110110 in binario (76 in esadecimale e 118 in decimale). |

#### 7.4. COME SONO MEMORIZZATI I DATI

Nello ZX80 i dati sono memorizzati secondo le modalita' descritte nel seguito.

#### MEMORIZZAZIONE DELLE VARIABILI

Le variabili hanno tutte nomi simbolici che iniziano con una lettera, i codici rappresentativi delle lettere vanno da 38 a 63 in decimale e quindi da 26 a 3F in esadecimale. Tutte le lettere hanno in conseguenza un codice di 6 bit ed il primo bit e' sempre 1. Come si vede dagli schemi riportati, il sistema gioca sui primi bit delle lettere aggiungendone altri, i primi due, ed eventualmente azzerando il terzo, per distinguere tra loro i diversi tipi di variabili che tratta.

#### VARIABILE NUMERICA CON NOME DI UNA SOLA LETTERA

|              |                                   |
|--------------|-----------------------------------|
| Primo byte   | 011 + altri 5 bit codice lettera. |
| Secondo byte | Byte meno significativo numero.   |
| Terzo byte   | Byte piu' significativo numero.   |

Per ogni variabile di questo tipo sono occupati 3 byte. Le variabili numeriche dello ZX80 riguardano solo numeri interi in valore assoluto minori o uguali a 32767.

## VARIABILE NUMERICA CON NOME LUNGO

|                             |                                         |
|-----------------------------|-----------------------------------------|
| Primo byte                  | 010 + altri 5 bit codice prima lettera. |
| Secondo byte                | 00 + secondo carattere nome.            |
| Byte seguenti               | 00 + altri caratteri nome.              |
| Byte ultimo<br>caratt. nome | 10 + ultimo carattere nome.             |
| 1 byte                      | Byte meno significativo numero.         |
| 1 byte                      | Byte piu' significativo numero.         |

## VARIABILE STRINGA

|               |                                                                |
|---------------|----------------------------------------------------------------|
| Primo byte    | 100 + altri 5 bit codice lettera nome.                         |
| Byte seguenti | I caratteri della stringa in sequenza.                         |
| Ultimo byte   | Codice del carattere apici per chiudere<br>(00000001 binario). |

## VARIABILE NUMERICA CON INDICE

|               |                                                                                                 |
|---------------|-------------------------------------------------------------------------------------------------|
| Primo byte    | 101 + altri 5 bit codice lettera nome.                                                          |
| Secondo byte  | Valore dell'indice usato nella DIM, quindi<br>numero degli elementi - 1.                        |
| 2 byte        | Per il primo elemento, di indice 0,<br>nell'ordine: meno significativo e piu'<br>significativo. |
| Coppie 2 byte | Per gli elementi successivi.                                                                    |

## VARIABILE DI CONTROLLO PER I CICLI FOR/NEXT

|            |                                                                                                                                                                                  |
|------------|----------------------------------------------------------------------------------------------------------------------------------------------------------------------------------|
| Primo byte | 111 + altri 5 bit codice lettera nome.                                                                                                                                           |
| 2 byte     | Valore iniziale variabile controllo.                                                                                                                                             |
| 2 byte     | Valore limite dopo il TO.                                                                                                                                                        |
| 2 byte     | Numero della linea dell'istruzione FOR<br>aumentato di 1 (se questo numero di linee<br>non esiste nel programma, il sistema cerca<br>quella di numero immediatamente superiore). |

Nello ZX81 e nello ZX80-Nuova ROM le variabili sono memorizzate come viene descritto nel seguito.

Le variabili del BASIC hanno tutte nomi simbolici che iniziano con una lettera, i codici ASCII delle lettere sono compresi tra 38 e 63 (tra 26 e 3F in esadecimale) e quindi hanno un codice con solo 6 bit significativi, il primo dei quali a sinistra e' sempre 1. Come si puo' osservare negli schemi che seguono il sistema gioca sui primi bit del primo carattere del nome per distinguere tra loro i diversi tipi di variabili ed inoltre, in alcuni casi, anche sui primi bit



dei caratteri successivi.

#### VARIABILE NUMERICA CON NOME DI UNA SOLA LETTERA

Primo byte            0 1 1 + altri 5 bit codice lettera.  
Secondo byte        Caratteristica del numero  
                      (esponente).  
4 byte                Mantissa del numero con segno.

Per ogni variabile di questo tipo sono occupati 6 byte.

#### VARIABILE NUMERICA CON NOME LUNGO

Primo byte            1 0 1 + altri 5 bit codice prima lettera.  
Secondo byte        0 0 + secondo carattere nome.  
-  
-  
-  
Ultimo byte          1 0 + ultimo carattere nome.  
nome  
5 byte                Valore del numero (1 byte per esponente  
                      + 4 byte per mantissa).

Per ogni variabile di questo tipo sono occupati 5 byte + 1 byte per ogni carattere del nome.

#### VARIABILI NUMERICHE CON INDICE

Primo byte            1 0 0 + ultimi 5 bit codice lettera  
                      avendo sostituito il primo bit 1 dello  
                      stesso codice con 0.  
Secondo e terzo      Numero byte occupati = ( 5 \* numero ele-  
                      menti + ( 2 \* numero-dimensioni ) + 1 ).  
Quarto byte          Numero delle dimensioni.  
2 byte per            Valore della dimensione. Si ha una coppia  
ogni dimens.         di byte per ogni dimensione.  
5 byte per            Valore dell'elemento: esponente e  
ogni elem.            mantissa.

L'ordine degli elementi e' quello che si ottiene facendo variare piu' rapidamente gli indici piu' a destra e muovendosi verso sinistra. Esempi:

A(2,3)            viene disposto in memoria cosi':

A(1,1),A(1,2),A(1,3),A(2,1),A(2,2),A(2,3)

B(2,3,4) viene disposto in memoria così:

B(1,1,1),B(1,1,2),B(1,1,3),B(1,1,4),B(1,2,1),B(1,2,2),.....  
.....B(2,3,3),B(2,3,4)

#### VARIABILI DI CONTROLLO PER I CICLI FOR-NEXT

Queste variabili possono avere il nome formato da una sola lettera.

|            |                                                                                                                            |
|------------|----------------------------------------------------------------------------------------------------------------------------|
| Primo byte | 1 1 1 + ultimi 5 bit codice lettera.                                                                                       |
| 5 byte     | Valore iniziale variabile di controllo.                                                                                    |
| 5 byte     | Valore finale variabile di controllo.                                                                                      |
| 5 byte     | Valore dello STEP.                                                                                                         |
| 2 byte     | Numero di linee della linea del FOR + 1<br>(se tale linea non esiste il sistema<br>cerca quella immediatamente superiore). |

#### VARIABILI STRINGA

Queste variabili possono avere il nome formato da una sola lettera + il carattere \$.

|                         |                                                                                                                             |
|-------------------------|-----------------------------------------------------------------------------------------------------------------------------|
| Primo byte              | 0 1 0 + ultimi 5 bit del codice lettera<br>avendo sostituito il primo bit del codice<br>con 0.                              |
| Secondo e terzo<br>byte | Numero dei caratteri della stringa, massi-<br>mo 32767. Tale numero viene limitato solo<br>dalla disponibilita' di memoria. |
| Byte successivi         | Testo della stringa. La stringa puo' essere<br>vuota.                                                                       |

#### VARIABILI STRINGA CON INDICE

Queste variabili possono avere il nome formato da una sola lettera + il carattere \$. Il numero delle dimensioni e' a piacere, ma ogni elemento deve avere la stessa dimensione.

|                            |                                                                                                           |
|----------------------------|-----------------------------------------------------------------------------------------------------------|
| Primo byte                 | 1 1 0 + ultimi 5 bit del codice lettera<br>avendo sostituito il primo bit del codice<br>con 0.            |
| Secondo e terzo<br>byte    | Numero byte occupati = (numero elementi *<br>lunghezza elementi) + 1 + (2 * numero di<br>dimensioni) + 2. |
| Quarto byte                | Numero dimensioni + 1.                                                                                    |
| 2 byte per<br>ogni dimens. | Valore della dimensione. Si ha una coppia<br>di byte per ogni dimensione.                                 |
| 2 byte                     | Lunghezza in caratteri di ogni elemento.                                                                  |
| Numero byte                | Elementi uno dopo l'altro in ordine di                                                                    |

necessario per indice facendo variare piu' rapidamente ogni elemento l'indice piu' a destra.

### 7.5. COME SONO MEMORIZZATI I CARATTERI PER IL VIDEO

Nella memoria ROM sono memorizzati tutti i caratteri stampabili dedicando ad ogni carattere 8 byte, cioe' ogni carattere e' rappresentato in una matrice di punti 8 per 8. Il carattere e' letteralmente disegnato usando i bit 1 in un campo tutto di bit 0. Vediamo il disegno della lettera A:

|              |                 |                 |  |
|--------------|-----------------|-----------------|--|
| Primo byte   | 0 0 0 0 0 0 0 0 | · · · · · · · · |  |
| Secondo byte | 0 0 1 1 1 1 0 0 | · * * * * · · · |  |
| Terzo byte   | 0 1 0 0 0 0 1 0 | · * · · · · * · |  |
| Quarto byte  | 0 1 0 0 0 0 1 0 | · * · · · · * · |  |
| Quinto byte  | 0 1 1 1 1 1 0 0 | · * * * * * · · |  |
| Sesto byte   | 0 1 0 0 0 0 1 0 | · * · · · · * · |  |
| Settimo byte | 0 1 0 0 0 0 1 0 | · * · · · · * · |  |
| Ottavo byte  | 0 0 0 0 0 0 0 0 | · · · · · · · · |  |

Dato che riferendosi a 0 e 1 non si vede bene il carattere, si e' riportato vicino un disegno ottenuto sostituendo allo zero il punto e all'uno l'asterisco.

Quando il carattere viene stampato il sistema, usando una routine che fa parte del Sistema Operativo e si trova in ROM, riporta sul video proprio un punto (pixel) al posto dei bit 1 presenti nella matrice del carattere.

Nello ZX80 la mappa dei caratteri inizia all'indirizzo 3584, nello ZX81 e nello ZX80-Nuova ROM essa inizia all'indirizzo 7680. Spostandosi nella mappa con passo 8, 8 byte per volta, si trovano tutti i caratteri. Per trovare la rappresentazione di un carattere di codice X, chiamando B l'indirizzo di inizio della mappa dei caratteri, e usando un indice I che parte da 0 e arriva a 7, si procede cosi':

- Indirizzo primo byte (I=0) = B + X \* 8 + I
- Indirizzo secondo byte (I=1) = B + X \* 8 + I
- .....
- Indirizzo ottavo byte (I=7) = B + X \* 8 + I

La tabella dei caratteri occupa 512 byte e quindi (512/8=64) puo' contenere solo 64 caratteri; questi sono i 64 caratteri stampabili, il cui codice va da 0 a 63. I caratteri in campo inverso si ottengono invertendo il significato degli zeri e degli uno; il loro codice e' uguale a quello del carattere diretto aumentato di 128.

Si puo' usare la mappa dei caratteri per ottenere sul video dei caratteri ingranditi. Si puo' cioe' sfruttare la

rappresentazione di ogni carattere come maschera per andare a stampare, per esempio, lo spazio in campo inverso, dove nella maschera compare 1 e lo spazio dove compare 0. In tale modo si ottiene un ingrandimento di 8 volte del carattere. Se si vuole ingrandire di piu' si puo' anche farlo, ma esiste una limitazione dovuta alle dimensioni del video.

Nel Capitolo 9 sono riportati dei programmi che ingrandiscono i caratteri.

## 7.6. ALCUNI CONSIGLI PER PROGRAMMARE BENE

Se si vuole programmare in modo ottimale un calcolatore relativamente piccolo come il SINCLAIR, si devono avere presenti due aspetti del problema; il primo riguarda l'occupazione della memoria, il secondo la velocità esecutiva dei programmi. Le considerazioni da fare dipendono anche dalla memoria disponibile. Se si ha 1 solo K di memoria, e' evidente che la cosa piu' importante e' risparmiarla anche a scapito della velocità.

Nel paragrafo 7.3 viene descritto come sono memorizzate le linee di programma e nel paragrafo 7.4. viene descritta la reale occupazione di memoria da parte dei dati nei due calcolatori. Si possono fare alcune considerazioni. -

### CALCOLATORE ZX80

Nello ZX80, che tratta solo numeri interi, questi occupano relativamente poco spazio, 3 byte, se il nome e' di una sola lettera. Analogamente le variabili intere con indice occupano 2 byte per elemento, piu' 1 byte per il numero degli elementi diminuito di 1, piu' 1 byte per il nome. Le stringhe invece occupano tanti byte quanti sono i caratteri piu' 2 (1 per il nome ed 1 per la chiusura della stringa, infatti non c'e' il contatore per il numero degli elementi). Da quanto detto si deduce che conviene tenere memorizzati i numeri in variabili numeriche; infatti un numero di 5 cifre trasformato in stringa occupa 7 byte contro i 3 necessari per il numero.

Si deve tener presente che le stringhe vengono definite quando ricevono una assegnazione di contenuto e l'occupazione di memoria dipende dal numero dei caratteri. Se in un programma si ha una istruzione del tipo:

```
10 INPUT A$
```

```
.....
```

e si torna piu' volte a questa stessa istruzione, ogni volta

che A\$ riceve un contenuto essa cambia di posto in memoria, anche se non cambia il numero dei caratteri. Ogni volta che la stringa cambia di posto il buco lasciato libero viene rioccupato spostando in su tutte le altre variabili e questo naturalmente rallenta i tempi di esecuzione. Si provi il seguente programma:

```

10 LET A$ = "TRE"
20 LET B$ = "SEC"
30 PRINT "SCRIVI 3 CARATTERI"
40 INPUT C$
50 LET N = 35
60 LET D$ = "TAPPO"
70 GO SUB 200
80 PRINT "SCRIVI 4 CARATTERI"
90 INPUT C$
100 LET N = 36
110 GOSUB 200
120 STOP
200 LET M = 256 * PEEK(16393) + PEEK(16392)
210 LET N = M + N
220 FOR K = M TO N
230 PRINT PEEK(K); " ";
240 NEXT K
245 PRINT
250 RETURN

```

si vedrà che la stringa C\$ viene creata una seconda volta alla linea 90, essa è anche più lunga della precedente. I contenuti del video, se si risponde "ABC" alla prima richiesta di INPUT e "ABCD" alla seconda, con la necessaria interpretazione sono:

```

134 57 55 42 1
A$ T R E "

```

```

135 56 42 40 1
B$ S E C "

```

```

136 38 39 40 1
C$ A B C "

```

```

115 31 65
N (N + M) corrispondente al numero 35+16636
16636 è il contenuto del puntatore VARS

```

```

137 57 38 53 53 52 1
D$ T A P P O "

```

```

114 252 64
M (M) corrispondente al numero 16636

```

|     |         |        |        |       |               |   |
|-----|---------|--------|--------|-------|---------------|---|
| 240 | 25      | 65     | 31     | 65    | 221           | 0 |
| K   | valore  | limite | numero | lines | della FOR + 1 |   |
|     | attuale | K      |        |       |               |   |
|     | K       | (N+M)  |        |       |               |   |

128  
fine zona variabili

|     |    |    |    |   |
|-----|----|----|----|---|
| 134 | 57 | 55 | 42 | 1 |
| A\$ | T  | R  | E  | " |

|     |    |    |    |   |
|-----|----|----|----|---|
| 135 | 56 | 42 | 40 | 1 |
| B\$ | S  | E  | C  | " |

115 32 65  
N (N+M) corrisponde al numero 36+16636  
16636 e' il contenuto di VARS

|     |    |    |    |    |    |   |
|-----|----|----|----|----|----|---|
| 137 | 57 | 38 | 53 | 53 | 52 | 1 |
| D\$ | T  | A  | P  | P  | O  | " |

114 252 64  
M (M) corrispondente al numero 16636

|     |         |        |        |       |               |   |
|-----|---------|--------|--------|-------|---------------|---|
| 240 | 20      | 65     | 32     | 65    | 221           | 0 |
| K   | valore  | limite | numero | lines | della FOR + 1 |   |
|     | attuale | K      |        |       |               |   |
|     | K       | (N+M)  |        |       |               |   |

|     |    |    |    |    |   |
|-----|----|----|----|----|---|
| 136 | 38 | 39 | 40 | 41 | 1 |
| C\$ | A  | B  | C  | D  | " |

128  
fine zona variabili

Come si puo' vedere la variabile C\$ ha cambiato posto, cioe' e' stata cancellata la precedente variabile C\$, tutte le altre variabili sono state spostate all'indietro e la nuova C\$ e' stata messa in coda. Le variabili numeriche hanno invece conservato la loro posizione rispetto alle altre. Se provate a far girare il precedente programma di nuovo e rispondete alla richiesta di 4 caratteri ancora con 3, vedrete che la variabile C\$ cambia ancora di posto, questo significa che le stringhe vengono sempre cancellate e riscritte anche se mantengono lo stesso numero di caratteri.

Per rendersi conto dell'occupazione di spazio da parte del programma si puo' fare la prova seguente, dopo aver premuto NEW e NEW LINE:

10 LET A = 1257

```

20 LET B = A
30 FOR K = 16424 TO 16474
40 PRINT PEEK(K);" ";
50 NEXT K

```

poi dare RUN; si vedranno sul video i contenuti dei primi 51 byte della memoria. Essi, con la relativa interpretazione, sono:

```

0 10 240 38 227 29 30 33 35 118
numero LET A = 1 2 5 7 NEW LINE
linee

```

```

0 20 240 39 227 38 118
numero LET B = A NEW LINE
linee

```

```

0 30 235 48 227 29 34 32 30 32 214 29
numero FOR K = 1 6 4 2 4 TO 1
linee

```

```

34 32 35 32 118
6 4 7 4 NEW LINE

```

```

0 40 244 53 42 42 48 218 48 217 215 1
numero PRINT P E E K (K) ; "
linee
0 1 215 118
spazio " ; NEW LINE

```

0

spazio per segnalare la fine del programma.

Come si vede la seconda istruzione (LET B = A) occupa meno spazio della prima (LET A = 1257), per questa ragione conviene definire le costanti una sola volta come variabili e poi usare le corrispondenti variabili nel corso del programma.

Nei precedenti programmi esemplificativi si e' usato PRINT PEEK(K) e non PRINT PEEK(CHR\$(K)) perche' alcuni caratteri ASCII non sono stampabili e quindi e' meglio riferirsi al codice numerico.

## CALCOLATORE ZX81 E ZX80-NUOVA ROM

Possiamo iniziare facendo girare sul calcolatore con il nuovo Basic i due programmi discussi precedentemente per lo ZX80, dopo aver fatto le necessarie modifiche.

Il primo programma e' diventato il seguente:

```

10 LET A$ = "TRE"
20 LET B$ = "SEC"
30 PRINT "SCRIVI 3 CARATTERI"
40 INPUT C$
50 LET N = 56
60 LET D$ = "TAPPO"
70 GO SUB 200
80 PRINT "SCRIVI 4 CARATTERI"
90 INPUT C$
100 LET N = 57
110 GO SUB 200
120 STOP
200 LET M = 256*PEEK(16401) + PEEK(16400)
210 LET N = N + M
220 FOR K = M TO N
230 PRINT PEEK(K);" ";
240 NEXT K
245 PRINT
250 RETURN

```

infatti in questo caso le variabili numeriche sono piu' lunghe, la memorizzazione delle stringhe e' ottenuta in un altro modo ed i caratteri occupati diventano 56 nel primo caso e 57 nel secondo. Inoltre il puntatore VARS ha indirizzo 16400. I risultati ottenuti, con la relativa interpretazione, sono:

|     |      |   |         |    |    |
|-----|------|---|---------|----|----|
| 70  | 3    | 0 | 57      | 55 | 42 |
| A\$ | num. |   | T       | R  | E  |
|     |      |   | caratt. |    |    |

|     |      |   |         |    |    |
|-----|------|---|---------|----|----|
| 71  | 3    | 0 | 56      | 42 | 40 |
| B\$ | num. |   | S       | E  | C  |
|     |      |   | caratt. |    |    |

|     |      |   |         |    |    |
|-----|------|---|---------|----|----|
| 72  | 3    | 0 | 38      | 39 | 40 |
| C\$ | num. |   | A       | B  | C  |
|     |      |   | caratt. |    |    |

|     |      |   |          |   |   |
|-----|------|---|----------|---|---|
| 115 | 143  | 9 | 210      | 0 | 0 |
| N   | esp. |   | mantissa |   |   |



|     |         |   |    |    |    |    |    |
|-----|---------|---|----|----|----|----|----|
| 73  | 5       | 0 | 57 | 38 | 53 | 53 | 52 |
| D\$ | num.    |   | T  | A  | P  | P  | o  |
|     | caratt. |   |    |    |    |    |    |

|     |      |          |    |   |   |  |
|-----|------|----------|----|---|---|--|
| 114 | 143  | 9        | 98 | 0 | 0 |  |
| M   | esp. | mantissa |    |   |   |  |

|     |                      |   |     |   |                          |     |   |     |   |   |
|-----|----------------------|---|-----|---|--------------------------|-----|---|-----|---|---|
| 240 | 143                  | 9 | 180 | 0 | 0                        | 143 | 9 | 210 | 0 | 0 |
| K   | valore iniziale var. |   |     | K | valore limite per var. K |     |   |     |   |   |

|                   |   |   |   |                      |     |   |  |
|-------------------|---|---|---|----------------------|-----|---|--|
| 129               | 0 | 0 | 0 | 0                    | 221 | 0 |  |
| valore dello STEP |   |   |   | numero linea FOR + 1 |     |   |  |

128  
fine zona variabili

Lasciamo al lettore l'interpretazione della seconda parte dei risultati. Anche in questo caso la variabile C\$ e' stata spostata in memoria. L'occupazione di memoria da parte delle variabili numeriche e' un po' pesante. Il valore della caratteristica dei numeri (esponente), qui espresso come numero decimale si riferisce al numero dei bit da spostare a sinistra del punto decimale per ottenere il valore del numero, e che per l'esponente lo zero e' rappresentato dal numero 128.

Per fissare le stringhe in memoria si puo' dimensionarle senza attribuire loro indici, ma assegnando loro una lunghezza in caratteri. Per esempio: DIM A\$(7) fissa in memoria la stringa A\$ lunga 7 caratteri.

Per fare girare il secondo programma si deve modificare l'indirizzo del byte di inizio dei programmi che e' ora 16509. Il programma e' ora:

```
10 LET A = 1257
20 LET B = A
30 FOR K = 16509 TO 16589
40 PRINT PEEK(K); " ";
50 NEXT K
```

ed esso occupa piu' byte in memoria della versione precedente, infatti nel nuovo Basic le istruzioni occupano piu' memoria. I risultati, con la relativa interpretazione, sono:

|     |    |                              |    |    |    |    |
|-----|----|------------------------------|----|----|----|----|
| 0   | 10 | numero linea                 |    |    |    |    |
| 14  | 0  | lunghezza in byte istruzione |    |    |    |    |
| 241 | 38 | 20                           | 29 | 30 | 33 | 35 |
| LET | A  | =                            | 1  | 2  | 5  | 7  |

```
126 139 29 32 0 0
 numero 1247 in floating-point
```

```
118
NEW LINE
```

```
0 20 numero linea
5 0 lunghezza in byte istruzione
```

```
241 39 20 38 118
LET B = A NEW LINE
```

```
0 30 numero linea
27 0 lunghezza in byte istruzione
```

```
235 48 20 29 34 33 28 37
FOR K = 1 6 5 0 9
```

```
126 143 0 250 0 0
 numero 16509 in floating-point
```

```
223 29 34 33 36 37
TO 1 6 5 8 9
```

```
126 143 1 136 0 0
 numero 16589 in floating-point
```

```
118
NEW LINE
```

```
0 40 numero linea
11 0 lunghezza in byte istruzione
```

```
245 211 16 48 17 25 11 0 11 25 118
PRINT PEEK (K) ; " spazio " ; NEW LINE
```

```
0 50 numero linea
3 0 lunghezza in byte istruzione
```

```
243 48 118
NEXT K NEW LINE
```

```
118
NEW LINE di fine programma
```

Come si vede, in questo caso l'occupazione di memoria che si ha incorporando direttamente nelle istruzioni dei numeri come costanti e' piuttosto pesante, infatti prima viene conservato il numero cifra per cifra e poi, dopo il codice

126 di inizio "literal", si ha il numero in floating-point. Il sistema si comporta così' per evitare di dover convertire ogni volta nel numero floating-point e quindi si guadagna in velocità' a scapito dell'occupazione della memoria.

In ogni programma si deve decidere cosa conviene fare; se una costante e' usata una sola volta vale la pena di lasciarla nella istruzione che la usa, se e' usata piu' volte conviene definirla a parte e poi richiamarla con il suo nome.

Ricordando che la condizione VERO corrisponde al valore 1 della variabile logica e che la condizione FALSO corrisponde al valore 0, potete avere a disposizione uno 0 o un 1 nel programma scrivendo:

```
LET A = X = X
```

sempre che X sia una variabile già' esistente nel programma, la precedente istruzione pone A=1; se invece scrivete:

```
LET A = NOT X = X
```

ottenete A=0.

Per valutare le differenze in tempi di esecuzione tra i diversi modi di scrivere un programma potete fare le seguenti prove:

```
PR01: 100 LET A = 5 PR02: 100 LET A = 5
 110 FOR K = 1 TO 2000 110 FOR K = 1 TO 2000
 120 LET B = 8 120 LET B = A
 130 NEXT K 130 NEXT K
 140 STOP 140 STOP
```

nei due programmi esiste solo una differenza nella istruzione 120. La differenza del tempo di esecuzione delle due istruzioni viene moltiplicata per 2000 eseguendo il ciclo FOR. Se misurate il tempo di esecuzione tra il RUN e lo STOP vedrete una piccola differenza.

Provate poi di nuovo i due programmi sostituendo in PR01 la linea 120 con la: 120 LET B = 1, e in PR02 la linea 120 con la: 120 LET B = A = A e calcolate le differenze nei tempi di esecuzione.

Potete fare una ulteriore prova ponendo  
in PR01: 120 LET B = 0  
e in PR02: 120 LET B = NOT A = A.

Da quanto visto fino ad ora risulta che i numeri occupano molto spazio in memoria e che quindi può' essere consigliabile trovare degli accorgimenti di programmazione

che aiutino a risparmiare, magari a scapito della velocità. Supponiamo di avere bisogno di una tabella di dati numerici, contenente 10 elementi, e che i numeri siano al massimo di 3 cifre. Sarà necessario dimensionare la tabella e poi riempirla con i numeri:

```
10 DIM T(10)
20 LET T(1) = 123
30 LET T(2) = 90
....
....
100 LET T(10) = 567
```

e questo pezzo di programma occupa parecchia memoria. Però si può procedere anche così:

```
10 DIM T(10)
20 LET A$ = "123090.....567"
30 FOR K = 0 TO 9
40 LET T(K+1) = VAL A$(K*3+1 TO K*3+3)
50 NEXT K
60 LET A$ = ""
```

e con questo pezzo di programma si ottiene di caricare i numeri, preventivamente generati nella stringa A\$, negli elementi della tabella. L'istruzione 60 distrugge la stringa ormai adoperata e libera la memoria occupata. Naturalmente per far girare il programma una seconda volta si deve ricaricarlo da nastro in memoria o ricostruire in modo immediato la stringa A\$. Questo sistema funziona se si memorizzano i numeri nella stringa tutti con lo stesso numero di cifre.

Per valutare i tempi di esecuzione si possono modificare i programmi PR01 e PR02 in questo modo:

- . sostituire la linea 100 con: 100 LET A\$ = "234"
  - . sostituire in PR01 la linea 120 con: 120 LET B=234
  - . sostituire in PR02 la linea 120 con: 120 LET B=VAL A\$
- e provare i due programmi valutando i tempi.

Nell'esempio appena visto, coloro che conoscono il comando DATA, presente in altre implementazioni del Basic, avranno ritrovato una simulazione del medesimo, con la limitazione di avere sistemato nella stringa A\$ elementi tutti della stessa lunghezza. Questo inconveniente può essere superato aggiungendo un carattere delimitatore tra gli elementi memorizzati sotto forma di stringa e scrivendo un programma di caricamento dalla tabella più complicato del precedente, che analizzi la presenza del carattere separatore per decidere la fine di ogni elemento.

Per rendere piu' veloci i programmi e' buona norma sistemare i sottoprogrammi all'inizio del programma, infatti in presenza di un GOSUB il sistema ricerca dall'inizio del programma il numero di linee voluto. Il programma puo' iniziare cosi':

```
10 GOTO 1000 e in 1000 inizia il programma principale
```

dopo la linea 10 vengono sistemati tutti i sottoprogrammi.

La tecnica dell'uso dei sottoprogrammi e' consigliabile sia per risparmiare memoria che per avere dei programmi facilmente leggibili. Naturalmente tutte le parti componenti un programma dovrebbero essere precedute da una bella serie di REM con tutti i commenti esplicativi necessari; pero' cosi' si consuma tanta memoria! Si dovra' arrivare ad un compromesso con la capacita' di memoria e scrivere le note a parte nella documentazione del programma.

Per risparmiare memoria si puo' evitare di mettere in un programma le linee di assegnazione dei valori iniziali alle variabili (LET.....) e, dopo aver scritto il programma, caricare in modo immediato le variabili con i loro contenuti iniziali. Subito dopo il programma deve essere memorizzato su nastro; in tale modo i valori iniziali delle variabili vanno a fare parte del programma. Si ha pero' l'inconveniente che questo programma non puo' essere mandato in esecuzione con RUN perche' verrebbero cancellati i contenuti delle variabili, ma deve essere mandato in esecuzione con GOTO N.

## 7.7. LA PRECISIONE NEI CALCOLI

Ogni calcolatore puo' trattare numeri di una limitata grandezza in dipendenza dalle sue caratteristiche. Lo ZX80 tratta solo numeri interi in valore assoluto minori di 32767. Lo ZX81 e lo ZX80-Nuova ROM possono trattare numeri interi o decimali in valore assoluto minori di 4294967295.

Le modalita' di stampa dei numeri possono mostrare meno cifre di quante realmente conservate in memoria.

Anche tenendo presente quanto detto, si possono avere delle sorprese nei calcoli, dato che i numeri non sono trattati come decimali, ma vengono convertiti in binario.

Si possono fare delle prove; per esempio introdurre un numero decimale in notazione decimale e lo stesso numero in notazione esponenziale, e poi usando la PEEK andare a vedere come e' stato memorizzato realmente. Esempio:

```

10 INPUT A
20 INPUT B
30 LET M = 256*PEEK(16401) + PEEK(16400)
40 FOR K = 1 TO 12
50 PRINT PEEK(M+K-1);" ";
60 NEXT K

```

In questo programma si leggono A e B e si deve rispondere dando per A un numero in notazione decimale e per B lo stesso numero in notazione esponenziale. M viene posta uguale all'indirizzo di inizio delle variabili (VARS) e con un ciclo vengono stampati i 12 byte delle variabili A e B.

Si riportano alcuni risultati ottenuti:

| A          | B              | Contenuto dei 6 byte |     |     |     |     |     |
|------------|----------------|----------------------|-----|-----|-----|-----|-----|
| 0.125      | 125E-3         | 102                  | 125 | 127 | 255 | 255 | 255 |
|            |                | 103                  | 126 | 0   | 0   | 0   | 0   |
| 0.5        | 5E-1           | 102                  | 127 | 127 | 255 | 255 | 255 |
|            |                | 103                  | 128 | 0   | 0   | 0   | 0   |
| 0.625      | 625E-3         | 102                  | 128 | 31  | 255 | 255 | 255 |
|            |                | 103                  | 128 | 32  | 0   | 0   | 0   |
| 0.33       | 33E-2          | 102                  | 127 | 40  | 245 | 194 | 143 |
|            |                | 103                  | 127 | 40  | 245 | 194 | 143 |
| 5          | 5E0            | 102                  | 131 | 32  | 0   | 0   | 0   |
|            |                | 103                  | 131 | 32  | 0   | 0   | 0   |
| 45327      | 0.45327E+5     | 102                  | 144 | 49  | 15  | 0   | 0   |
|            |                | 103                  | 144 | 49  | 15  | 0   | 1   |
| 4294967295 | 42949.67295E+5 | 102                  | 160 | 127 | 255 | 255 | 255 |
|            |                | 103                  | 160 | 127 | 255 | 255 | 255 |
| 0.000375   | 375E-6         | 102                  | 117 | 68  | 155 | 165 | 226 |
|            |                | 103                  | 117 | 68  | 155 | 165 | 227 |

E' evidente che se al programma precedente si aggiunge un controllo sull'uguaglianza di A e B in alcuni casi si otterrebbe la non uguaglianza.

Da quanto visto ora si deduce che sarebbe sempre consigliabile introdurre i numeri decimali in notazione esponenziale.

## 7.8. LA MEMORIA DI SCHERMO

Nel paragrafo 7.2 si e' visto come, tramite i puntatori si puo' risalire agli indirizzi della memoria di schermo. Nello ZX80 la memoria di schermo e' sempre di dimensioni variabili, anche se si aggiunge l'espansione RAM. Nello ZX81 e nello ZX80-Nuova ROM invece, se si aggiunge l'espansione di memoria da 16K, la memoria di schermo ha le dimensioni fisse di 793 byte (33x24+1) pero' si sposta nella memoria in dipendenza dalla lunghezza del programma.

Il programma che segue, riempie con lo spazio inverso (CHR\$(128)) le prime due righe del video, poi legge dal puntatore D FILE l'indirizzo di inizio della memoria di schermo e dal puntatore VARS l'indirizzo di inizio della zona variabili; la differenza dei due indirizzi da' la lunghezza della memoria di schermo (cioe' 793). Il programma stampa questi due indirizzi. Il contenuto di una parte della memoria di schermo viene memorizzato in un vettore A e poi viene stampato il valore del codice. Si vede 118 per il NEW LINE iniziale, poi 32 volte 128, poi ancora 118 ed infine ancora 32 volte 128.

Nel caso specifico si poteva fare a meno di memorizzare il contenuto della memoria di schermo in altra zona di memoria (vettore A), dato che lo schermo resta mezzo vuoto e non si rischia di cancellarlo. In altri casi questo metodo e' necessario perche' la memoria di schermo si modifica facilmente e si rischia di perdere i precedenti contenuti che si volevano analizzare.

```
10 DIM A(67)
20 FOR L = 1 TO 2
30 FOR J = 1 TO 32
40 PRINT CHR$(128);
50 NEXT J
55 PRINT
60 NEXT L
70 GOSUB 100
80 GOSUB 200
90 STOP
100 LET M = 256*PEEK 16397 +PEEK 16396
110 LET N = 256*PEEK 16401 +PEEK 16400
113 PRINT M,N
115 LET L = 1
120 FOR K = M TO M + 65
130 LET A(L) = PEEK K
135 LET L=L+1
140 NEXT K
150 RETURN
200 FOR I = 1 TO 66
```

```
210 PRINT A(I);" ";
220 NEXT I
230 RETURN
```

Nel caso in questione, e cioè quando la memoria di schermo è completamente mappata in memoria, si possono fare delle POKE negli indirizzi della memoria di schermo e si vedono comparire i relativi caratteri. Potete provare, partendo dall'indirizzo M che vedete stampato sul video, a mettere in diversi punti dello schermo dei caratteri usando le POKE.

Qualora voleste fare lo stesso tipo di prova con il calcolatore senza l'espansione RAM avreste delle sorprese, cioè non potete fare delle POKE nella memoria di schermo se essa non è mappata in memoria.



# IL L I N G U A G G I O M A C C H I N A

## 8.1. IL LINGUAGGIO DEL CALCOLATORE

Il linguaggio del calcolatore e' il linguaggio macchina. Nella Appendice F sono riportati: nella prima colonna le istruzioni in linguaggio simbolico Assembler del microprocessore Z80, nella seconda il corrispondente codice macchina espresso in esadecimale, nella terza il corrispondente valore decimale e nella quarta un breve commento. La prima colonna esprime in forma mnemonica le istruzioni per il calcolatore. Si potrebbe scrivere un programma usando le istruzioni simboliche assembler, ma poi sarebbe necessario un programma assembler per tradurle in codice macchina prima di poterle eseguire.

Per i calcolatori Sinclair noi possiamo scrivere programmi in linguaggio macchina, ma dobbiamo codificarli in codice macchina e caricarli nella memoria del calcolatore o in codice decimale o in codice esadecimale, come vedremo nel prossimo paragrafo. Non disponiamo infatti di un programma assembler.

Non possiamo in questa sede descrivere tutte le istruzioni disponibili; esse sono listate nella Appendice F con un commento sicuramente non esauriente. Coloro che conoscono gia' altri linguaggi di tipo Assembler potranno solo con pochi riferimenti riuscire a scrivere piccoli programmi. Coloro che non si sono mai occupati di linguaggi di questo tipo dovranno documentarsi su altri testi piu' completi. "Il NANOBOK Z-80 - Vol.1 - Tecniche di programmazione", pubblicato dal Gruppo Editoriale Jackson, puo' essere utile allo scopo.

Si ricordi che in linguaggio macchina si devono scrivere tutte le istruzioni elementari per ottenere una qualunque operazione, i calcoli si svolgono in particolari registri chiamati accumulatori. Le istruzioni sono di lunghezza variabile e possono occupare da uno a quattro byte.

Riportiamo un piccolo esempio di sottoprogramma che viene mandato in esecuzione da un programma Basic. Si tratta di 6

istruzioni che svolgono questo calcolo:

. viene caricato nell'accumulatore A un dato numerico, e precisamente quello che si trova nel secondo byte della prima istruzione;

. viene incrementato di 1 per due volte l'accumulatore A, e quindi in A si trova il numero precedentemente caricato + 2;

. viene memorizzato nel registro H il numero 0 e nel registro L il numero che e' stato calcolato nell'accumulatore A;

. viene restituito il controllo al programma che ha mandato in esecuzione il sottoprogramma.

Riportiamo la codifica in Assembler e in codice esadecimale e decimale:

| Assembler | Esadec. | Decimale | Commento                                                      |
|-----------|---------|----------|---------------------------------------------------------------|
| LD A,00   | 3E 00   | 62 0     | Carica in A il numero che sta nel secondo byte, all'inizio 0. |
| INC A     | 3C      | 60       | Incrementa A di 1.                                            |
| INC A     | 3C      | 60       | Incrementa A di 1.                                            |
| LD H,00   | 26 00   | 38 0     | Carica nel registro H il numero 0.                            |
| LD L,A    | 6F      | 111      | Carica nel registro L il contenuto di A.                      |
| RET       | C9      | 201      | Restituisce il controllo al programma Basic.                  |

Questo programma occupa 8 byte. Il risultato del calcolo va messo nella coppia di registri HL perche' cosi' vuole il Sistema Operativo dello ZX80, quando si fa uso della funzione USR per mandare in esecuzione un programma in linguaggio macchina. Questo stesso programma, per essere usato sullo ZX81 e sullo ZX80-Nuova ROM, deve essere modificato perche' in questo caso il risultato deve trovarsi nella coppia di registri BC. Si devono fare le seguenti modifiche:

LD H,00 diventa LD B,00 (in codice 06 00 o 6 0)  
LD L,A diventa LD C,A (in codice 4F o 79)

Supponiamo di voler caricare il programma in memoria a partire dal byte 17000; i contenuti dei byte, in decimale,

per le due versioni del Basic devono essere:

| Indirizzo byte | ZX80 | ZX81-Nuova ROM |
|----------------|------|----------------|
| 17000          | 62   | 62             |
| 17001          | 0    | 0              |
| 17002          | 60   | 60             |
| 17003          | 60   | 60             |
| 17004          | 38   | 6              |
| 17005          | 0    | 0              |
| 17006          | 111  | 79             |
| 17007          | 201  | 201            |

Dovra' essere cura del programma Basic andare a memorizzare nel byte 17001, prima di chiamare il sottoprogramma in linguaggio macchina con `USR`, il numero `N` al quale vuole aggiungere 2. Tale numero `N`, dovendo stare in un byte deve essere al massimo 255.

## 8.2. COLLEGAMENTI CON IL BASIC

Si hanno 3 possibili punti di collegamento:

.1) Istruzione: `POKE n,m`. Essa ci permette di scrivere nel byte di indirizzo `n` il valore `m`.

.2) Funzione: `PEEK (n)`, senza parentesi con il nuovo Basic. Essa ci permette di leggere il contenuto del byte di indirizzo `n`.

.3) Funzione `USR (n)`, senza parentesi con il nuovo Basic. Essa ci permette di andare ad eseguire una sequenza di istruzioni in linguaggio macchina, memorizzate a partire dal byte di indirizzo `n`. Questa funzione fornisce in una coppia di registri il risultato del calcolo se per effetto di questo il valore dei medesimi registri e' stato modificato, oppure fornisce il valore `n`. La coppia di registri e' `HL` per lo `ZX80` e `BC` per lo `ZX81` e lo `ZX80-Nuova ROM`. Esempio:

```
LET X=USR(17000)
```

pone `X`=al valore di `HL` o di `BC` oppure `X=17000`.

Non e' detto che il programma Basic possa usufruire solo del risultato proveniente dalla citata coppia di registri. Il programma in codice macchina puo' trasferire in zone prefissate di memoria dei dati ed il programma Basic puo' andarli a prendere usando la funzione `PEEK`.

Quando il programma Basic chiama la funzione `USR` il

sistema pone nel registro IY il numero esadecimale 4000 (corrispondente a 16384 in decimale). Questo puo' essere utile per leggere le variabili del sistema facendo uso delle istruzioni che accettano l'indirizzamento con (IY+disp).

Ricordate che sullo ZX81 funzionante in modo SLOW non si devono usare nei programmi in linguaggio macchina i registri IX e A' (registro alternativo).

### 8.3. COME SI CARICA IL CODICE MACCHINA

Vediamo come si puo' caricare in memoria il programma esempio del paragrafo 8.1., inserendolo in un programma Basic. Oppure....., si riferisce alla Nuova ROM.

Un primo modo, molto semplice, ma noioso se il codice macchina e' lungo, e' il seguente:

```
10 REM PROVA ISTRUZIONI IN LINGUAGGIO MACCHINA
20 REM SEQUENZA CARICAMENTO A PARTIRE DAL BYTE 17000
30 REM DEL PROGRAMMA IN LINGUAGGIO MACCHINA
40 POKE 17000,62
50 POKE 17001,0
60 POKE 17002,60
70 POKE 17003,60
80 POKE 17004,38 oppure 80 POKE 17004,6
90 POKE 17005,0
100 POKE 17006,111 oppure 100 POKE 17006,79
110 POKE 17007,201
115 REM CHIEDE IL NUMERO INIZIALE
120 PRINT "SCRIVI UN NUMERO N <=253"
125 INPUT N
130 IF N > 253 THEN GOTO 120
135 REM STAMPA VALORE INIZIALE NUMERO
140 PRINT "VALORE INIZIALE N = ";N
145 REM SCRIVE IN 17001 IN NUMERO N
150 POKE 17001,N
155 REM VA AD ESEGUIRE ROUTINE IN CODICE MACCHINA
160 LET X = USR(17000) oppure 160 LET X = USR 17000
165 REM STAMPA IL VALORE CALCOLATO CHE STA IN X
170 PRINT "VALORE FINALE N =";X
180 STOP
```

Il programma chiede all'utente un numero minore o uguale a 253 e lo scrive in 17001 e poi va ad eseguire la routine che aggiunge 2 ad N. Il programma in linguaggio macchina e' caricato con una serie di POKE, nelle quali e' esplicitamente scritto il numero decimale da caricare nel byte.

In questo stesso programma si potrebbe apportare la

seguente modifica:

. scrivere la linea 01 REM 062000060060038000111201 per lo ZX80 o la linea 01 REM 062000060060006000079201 per lo ZX81 e ZX80-Nuova ROM;

. cancellare le linee da 40 a 110;

. scrivere le seguenti linee:

```
40 LET A=16427 oppure 40 LET A=16513
45 LET M=17000
50 LET X=PEEK(A)-28
55 LET Y=PEEK(A+1)-28
60 LET Z=PEEK(A+2)-28
65 LET X=X*100+Y*10+Z
70 POKE M,X
75 IF X=201 THEN GOTO 115
80 LET A=A+3
85 LET M=M+1
90 GOTO 50
```

alla 40 si pone A al valore del primo carattere dopo la REM della linea 01; nello ZX80 i programmi iniziano a 16424 e O1REM occupa 3 byte, nell'altro sistema i programmi iniziano a 16509 e O1REM occupa 4 byte, da cui i due indirizzi citati. Nella REM della linea 01 si sono portati tutti i contenuti per i byte del programma a 3 cifre decimali aggiungendo zeri non significativi, così' procedendo di tre cifre per volta si hanno i valori giusti. M rappresenta l'indirizzo dove iniziare a caricare il programma in memoria. E' necessario togliere 28 ad ogni cifra prelevata dalla REM perche' i codici numerici ASCII iniziano da 28 per lo zero e poi il numero deve essere ricostruito usando le opportune potenze di 10. La sequenza di caricamento termina quando si e' caricato l'ultimo codice, che in questo caso e' 201.

Questo puo' essere un utile esempio per caricare sequenze abbastanza lunghe, qualora il programma in codice macchina sia in valori decimali. L'esempio deve essere adattato alle particolari esigenze del programma da caricare. Invece di chiedersi se l'ultimo codice caricato e' 201, si poteva istituire un contatore dicendo al programma inizialmente quanti byte dovevano essere caricati.

Si puo' usare un metodo analogo fornendo la stringa da caricare in codice esadecimale (in tale caso ogni byte viene caricato con 2 caratteri) ed usando le istruzioni seguenti, che riportiamo separatamente per i due Sistemi.

Nel programma esempio cancellare le istruzioni da 40 a

110. Per lo ZX80 procedere così:

```
. scrivere: 01 LET S$="3E003C3C26006FC9"

. scrivere: 35 LET M = 17000
40 LET X=CODE(S$)
45 IF X=1 THEN GOTO 115
50 LET S$ = TL$(S$)
55 LET Y = CODE(S$)
60 POKE M,16*(X-28)+Y-28
65 LET S$ = TL$(S$)
70 LET M=M+1
75 GOTO 40
```

la stringa S\$ contiene il programma in esadecimale. M punta al primo byte dove caricare il programma. La 40 estrae il primo codice della stringa S\$; se esso e' 1 significa che la stringa e' terminata (1=codice degli apici). In 50 la stringa S\$ viene privata del suo primo carattere. In 55 viene calcolato Y, codice del secondo carattere. In 60 viene scritto un byte di programma. In 65 viene privata S\$ del suo primo carattere. In 70 viene incrementato M e poi si torna al ciclo di caricamento in 40.

Usando lo stesso criterio per lo ZX81 e ZX80-Nuova ROM si deve procedere così:

```
. scrivere: 01 LET S$="3E003C3C06004FC9"

. scrivere: 35 LET M =17000
40 LET X=CODE S$
45 IF X=11 THEN GOTO 115
50 LET S$=S$(2 TO)
55 LET Y=CODE S$
60 POKE M,16*(X-28)+Y-28
65 LET S$=S$(2 TO)
70 LET M=M+1
75 GOTO 40

. oppure: 35 LET M=17000
40 FOR K=1 TO LEN S$ STEP 2
45 LET X=CODE (S$(K TO))
50 LET Y=CODE (S$(K+1 TO))
55 POKE M,16*(X-28)+Y-28
60 LET M=M+1
65 NEXT K
```

Si puo' caricare un programma in codice macchina usando il programma che segue, valido per lo ZX80, e, con le solite modifiche, anche per il nuovo Basic.

```

10 CLS
20 PRINT "INDIRIZZO INIZIO"
30 INPUT A
35 LET S=A
40 PRINT "PREMI NEW-LINE PER INIZIARE"
50 INPUT A$
51 CLS
55 LET I=1
60 PRINT "LOC. HEX DEC"
70 PRINT
80 PRINT A,
90 INPUT B$
100 PRINT B$,
105 IF B$="" THEN GOTO 300
106 IF B$="R" THEN GOTO 200
110 LET H=CODE(B$)-28
120 LET B$=TL$(B$)
130 LET L=CODE(B$)-28
140 LET T=16*H+L
150 PRINT T
160 POKE A,T
170 LET A=A+1
180 LET I=I+1
190 IF I>19 THEN GOTO 50
199 GOTO 80
200 CLS
220 PRINT "INIZIO VERIFICA ?"
230 INPUT B
235 IF B=0 THEN GOTO 300
240 CLS
241 LET I=1
242 PRINT "LOC. HEX DEC"
245 PRINT
246 PRINT B,
250 LET G=PEEK(B)
255 LET H=G/16+28
258 LET L=G-(H-28)*16
260 PRINT CHR$(H);CHR$(L+28),G
265 INPUT A$
270 IF A$ = "" THEN GOTO 295
280 IF A$ ="K" THEN GOTO 300
282 PRINT CHR$(137);B,
285 LET A=B
290 GOTO 90
295 LET B=B+1
296 LET I=I+1
297 IF I > 19 THEN GOTO 240
299 GOTO 246
300 PRINT "NEW-LINE PER PARTIRE"
310 INPUT A$
320 IF NOT A$="-" THEN STOP
999 LET K=USR(S)

```

Il programma chiede un indirizzo iniziale da dove partire a memorizzare il codice macchina, e chiede di premere NEW-LINE per iniziare. Poi chiede il contenuto del byte in esadecimale, se si risponde solo con NEW-LINE va alla linea 300 e chiede di premere NEW-LINE per andare ad eseguire il programma; se si risponde con un altro carattere si ha uno STOP. Se al contenuto del byte si risponde con R, allora il programma prosegue dalla parte di verifica alla linea 200. Qui viene chiesto se si vuole la verifica. Se la risposta e' zero va ancora a 300, se no inizia la verifica di quanto caricato. Dopo aver listato una riga chiede un carattere, se si risponde NEW-LINE prosegue la lista, se si risponde K va a 300, se si risponde con un altro carattere si puo' correggere il contenuto dell'ultimo byte listato.

Il vantaggio di questo programma e' che consente di caricare il codice macchina in esadecimale, e che si puo' ottenere la lista anche in decimale, ma non e' molto utile per inserire tale codice in un programma, dato che esso va ricaricato digitandolo ogni volta. Puo' essere utile per fare un po' di esperienze in codice macchina aggiungendo poche frasi Basic in modo da poter effettuare delle prove.

La linea 999 puo' essere sostituita aggiungendo le frasi Basic necessarie.

#### 8.4. ALCUNI ESEMPI IN LINGUAGGIO MACCHINA

##### ESEMPI PER LO ZX80

Seguono due sottoprogrammi in linguaggio macchina per ottenere sullo ZX80 lo scrolling nelle due direzioni.

Per poter provare il primo programma dovete riempire 22 linee dello schermo con 32 caratteri. Il numero di caratteri occupati nel display file per le prime 22 linee sara'  $22 \times (32+1) = 726$ , infatti in ogni linea dopo i 32 caratteri si ha un carattere NEW-LINE. Ricordate che le ultime 2 linee dello schermo sono a disposizione del sistema. Con questo programma perdetevi l'ultima linea del video e potete andare a sostituire il contenuto della prima linea che e' doppia. Segue la codifica del programma in assembler ed in codice macchina:

| Assembler      | Esadecimale | Decimale |
|----------------|-------------|----------|
| LD BC, 726     | 01 D4 02    | 1 214 2  |
| LD HL, (16396) | 2A 0C 40    | 42 12 64 |
| ADD, HL, BC    | 09          | 9        |
| LD D, H        | 54          | 84       |
| LD E, L        | 5D          | 93       |



|                |          |          |
|----------------|----------|----------|
| LD BC, 693     | 01 B5 02 | 1 181 2  |
| LD HL, (16396) | 2A 0C 40 | 42 12 64 |
| ADD HL, BC     | 09       | 9        |
| LDDR           | ED B8    | 237 184  |
| RET            | C9       | 201      |

. La prima istruzione: LD BC,726 carica nel registro BC il numero dei caratteri che compongono le prime 2 linee del video.

. La seconda istruzione: LD HL, (16396) carica nel registro HL di 2 byte il contenuto del puntatore (16396 e 16397) alla memoria di schermo, quindi l'indirizzo di inizio della memoria di schermo.

. L'istruzione: ADD HL, BC calcola in HL l'indirizzo dell'ultimo byte delle 22 linee della memoria di schermo.

. Per l'istruzione LDDR occorre avere l'indirizzo che si trova in HL nei registri DE. Questo trasferimento viene fatto dalla coppia di istruzioni: LD D,L e LD E,L.

. Per procurarsi l'indirizzo dell'ultimo carattere della ventesima riga si usano le 3 istruzioni: LD BC,693 - LD HL, (16396) - ADD HL, BC.  $693=33*21$  e' lo spostamento dall'inizio della memoria di tale carattere. La linea 22 va persa dato che il contenuto dello schermo si sposta verso il basso. Questo indirizzo si trova in HL.

. L'istruzione LDDR trasferisce il contenuto dell'indirizzo che sta in HL nell'indirizzo che sta in DE, poi decrementa HL e DE di 1 e decrementa anche BC di 1, fino a quando BC diventa zero. In tale modo vengono traslati i 693 caratteri in giu' sul video di una linea. La prima linea dello schermo rimane non modificata e potete andarne a modificare il contenuto usando la POKE, no la PRINT.

Per chiamare il programma, si deve memorizzare, per esempio a partire da 20000, e poi farlo eseguire scrivendo, per esempio, LET X=USR(20000). X deve essere stata definita prima nel programma Basic.

Se invece volete far muovere il contenuto dello schermo verso l'alto (scrolling normale) potete usare il programma che segue:

| Assembler     | Esadecimale | Decimale |
|---------------|-------------|----------|
| LD BC 32      | 01 20 00    | 1 32 0   |
| LD HL,(16396) | 2A 0C 40    | 42 12 64 |
| LD D,H        | 54          | 84       |
| LD E,L        | 5D          | 93       |
| ADD HL,BC     | 09          | 9        |
| LD BC,693     | 01 BC 02    | 1 188 2  |
| INC DE        | 13          | 19       |
| LDIR          | ED B0       | 237 176  |
| LD (HL),118   | 36 76       | 54 118   |

il difetto e' che muovendosi in su il contenuto del video si sposta in su anche il cursore.

Nell'esempio che segue viene utilizzata la routine di stampa del sistema operativo (che inizia all'indirizzo 1376) chiamandola tramite la locazione 1824. Con questa chiamata si ottiene di andare alla routine di stampa in 1376 passandole il codice del carattere da stampare nel registro A. La stampa avviene senza errore solo se lo schermo non e' pieno. Inoltre viene sistemato il riferimento alla posizione attuale nel video. Prima di chiamare la routine tramite l'indirizzo 1824, si deve chiamare la routine di definizione della posizione attuale del cursore all'indirizzo 1760. Gli indirizzi citati sono decimali.

| Assembler | Esadecimale | Decimale  |
|-----------|-------------|-----------|
| LD B,128  | 06 80       | 6 128     |
| PUSH BC   | C5          | 197       |
| CALL 1760 | CD E0 06    | 205 224 6 |
| LD A,128  | 3E 80       | 62 128    |
| CALL 1824 | CD 20 07    | 205 32 7  |
| POP BC    | C1          | 193       |
| DJNZ,-11  | 10 F4       | 16 244    |
| RET       | C9          | 201       |

Le istruzioni seguenti servono per caricare in HL il contenuto del byte 16421, il quale contiene la posizione corrente (da 23 a 0) della linea sulla quale sta il cursore sullo schermo in fase di stampa. Segue un programma esempio, nel quale si usano queste istruzioni.

| Assembler     | Esadecimale | Decimale |
|---------------|-------------|----------|
| LD HL,(16421) | 2A 25 40    | 42 37 64 |
| LD H,0        | 26 00       | 38 0     |
| RET           | C9          | 201      |

Caricando in HL il contenuto del byte 16421 (si pone a 0 il registro H dato che si tratta di un solo byte) si ottiene in HL il numero corrispondente alla posizione attuale della linea sullo schermo. Il byte 16421 cambia di valore solo dopo che sulla linea attuale e' stato stampato almeno un carattere. Nel programma esempio nelle linee da 1 a 6 vengono caricate le 3 istruzioni in codice macchina a partire da 30000 (si suppone di lavorare con espansione a 16K); poi da 10 a 80 vengono stampati 3 numeri su ogni linea

e questi numeri sono ottenuti con USR(30000) e quindi rappresentano il contenuto attuale del byte 16421. Dalla prova si vede che il primo dei numeri della linea si riferisce alla posizione della linea precedente. Da 100 a 150 invece si stampa un solo valore per linea e si vede che l'unico numero stampato e' il contenuto del byte 16421 riferito alla posizione della linea precedente. Segue la codifica del programma.

```

1 POKE 30000,42
2 POKE 30001,37
3 POKE 30002,64
4 POKE 30003,38
5 POKE 30004,0
6 POKE 30005,201
10 PRINT
20 FOR I=0 TO 20
30 FOR K=1 TO 3
40 PRINT USR(30000),
50 NEXT K
60 PRINT
70 NEXT I
80 STOP
100 PRINT
110 FOR I=0 TO 20
120 PRINT USR(30000)
130 NEXT I
140 STOP

```

Potete provare ad aggiungere la linea:

```
25 PRINT I;" ";
```

vedrete che in questo caso i 3 numeri sulla linea sono uguali. Il programma si ferma allo STOP 80 e dovete premere 2 volte CONT e poi NEW LINE per proseguire.

#### ESEMPIO PER LD ZX80, PER LD ZX81 E LD ZX80-NUOVA ROM

Questi programmi servono per rinumerare da 100 con passo 10 le linee di un programma Basic, senza tener conto delle destinazioni dei GOTO/GOSUB (vedi paragrafo 9.23.). Per la vecchia ROM:

|        | Assembler   | Esadecimale | Decimale |
|--------|-------------|-------------|----------|
| INIZIO | LD HL,16424 | 21 28 40    | 33 40 64 |
|        | LD DE,100   | 11 64 00    | 17 100 0 |
| CICLO  | LD BC,10    | 01 0A 00    | 1 10 0   |
|        | LD A,(HL)   | 7E          | 126      |
|        | AND 192     | E6 C0       | 230 192  |

|           |       |         |
|-----------|-------|---------|
| RET NZ    | C0    | 192     |
| LD (HL),D | 72    | 114     |
| INC HL    | 23    | 35      |
| LD (HL),E | 73    | 115     |
| EX DE,HL  | EB    | 235     |
| ADD HL,BC | 09    | 9       |
| EX DE,HL  | EB    | 235     |
| LD A,118  | 3E 76 | 62 118  |
| LD B,1    | 06 01 | 6 1     |
| CPIR      | ED B1 | 237 177 |
| JR CICLO  | 18 EB | 24 235  |

Per la nuova ROM:

|        | Assembler   | Esadecimale | Decimale  |
|--------|-------------|-------------|-----------|
| INIZIO | LD HL,16509 | 21 7D 40    | 33 125 64 |
|        | LD DE,100   | 11 64 00    | 17 100 0  |
|        | LD BC,10    | 01 0A 00    | 1 10 0    |
| CICLO  | LD A,(HL)   | 7E          | 126       |
|        | AND 192     | E6 C0       | 230 192   |
|        | RET NZ      | C0          | 192       |
|        | LD (HL),D   | 72          | 114       |
|        | INC HL      | 23          | 35        |
|        | LD (HL),E   | 73          | 115       |
|        | INC HL      | 23          | 35        |
|        | EX DE,HL    | EB          | 235       |
|        | ADD HL,BC   | 09          | 9         |
|        | EX DE HL    | EB          | 235       |
|        | PUSH DE     | D5          | 213       |
|        | LD E,(HL)   | 5E          | 94        |
|        | INC HL      | 23          | 35        |
|        | LD D,(HL)   | 56          | 86        |
|        | INC HL      | 23          | 35        |
|        | ADD HL,DE   | 19          | 25        |
|        | POP DE      | D1          | 209       |
|        | JR CICLO    | 18 EC       | 24 236    |

Potete servirvi degli indirizzi delle routine del Sistema Operativo, contenute nelle Appendici G e H per scrivere piccoli programmi che le mandino in esecuzione ed impadronirvi di molte caratteristiche del sistema.

## CAPITOLO 9

# E S E M P I   D I P R O G R A M M I

### 9.1. CONVERSIONE PROGRAMMI TRA I DIVERSI CALCOLATORI

Nei paragrafi seguenti sono riportati alcuni esempi di programmi per i calcolatori Sinclair. Dove e' significativo si riportano le modifiche da operare per poter far girare il programma sui diversi modelli. Si deve tener presente che, pur trattandosi sempre di Basic, tra le diverse implementazioni del linguaggio esistono delle differenze. Nel paragrafo 2.11. vengono elencate le differenze tra i calcolatori Sinclair e rispetto al Basic standard. Potete, con un po' di pazienza e di pratica, adattare al vostro calcolatore anche programmi scritti per altre macchine; si deve solo cercare di individuare quali sono le differenze tra le due implementazioni del linguaggio.

Passando dalla vecchia ROM alla nuova ROM e' sparita la funzione TL\$, nel paragrafo 9.6 troverete un esempio di modifica di un programma.

Nella nuova ROM esistono delle operazioni in piu' rispetto allo ZX80 ed alcune istruzioni si comportano in modo diverso (RND, operatori logici), anche per questo troverete degli esempi.

Si ricorda che sullo ZX81 e ZX80-Nuova ROM non possono essere caricati nastri registrati con lo ZX80 e viceversa. Se si vogliono recuperare dei programmi, si deve ripartire dal listato.

Nella nuova ROM le variabili numeriche occupano piu' spazio; per questo un programma che sta in 1K con la vecchia ROM puo' non entrare in 1K con la nuova ROM. Nella nuova ROM l'utilizzo della memoria e' diverso: se in alcuni programmi si contano i byte a partire dall'inizio di una REM o di una PRINT si devono rifare i conti.

Nella nuova ROM per contare intervalli di tempo si ha l'istruzione PAUSE; PAUSE 50 tiene fermo lo schermo per 1 secondo, PAUSE 25 per mezzo secondo.

Nella nuova ROM si ha liberta' di movimento sullo schermo.

Le divisioni nei programmi vecchia ROM danno risultati interi; nella nuova ROM per ottenere lo stesso risultato si deve usare la funzione INT.

## 9.2. DIVISIONE CON DECIMALI SULLO ZX80

Lo ZX80 lavora solo con numeri interi, con questo programma si ottiene il risultato di una divisione con 3 decimali. Ovviamente non ha senso trasformare il programma per la nuova ROM. (1K).

### Analisi del problema:

- .a) Vengono richiesti il dividendo e il divisore.
- .b) La variabile X contiene il dividendo e la variabile Y il divisore.
- .c) Viene calcolata la parte intera Z del quoziente.
- .d) Viene calcolato il resto R1. Il primo decimale D1 e' ottenuto moltiplicando il resto R1 per 10 e poi dividendolo per Y.
- .e) Viene calcolato il nuovo resto R2. Il secondo decimale D2 e' ottenuto moltiplicando il resto R2 per 10 e dividendolo poi per 10.
- .f) Viene calcolato il nuovo resto R3. Il terzo decimale D3 viene ottenuto moltiplicando il resto R3 per 10 e poi dividendolo per Y.
- .g) Si stampa il risultato Z. D1 D2 D3.

### Codifica del programma:

```
10 REM DIVISIONE CON TRE DECIMALI
15 PRINT "DIVISIONE CON TRE DECIMALI"
20 PRINT "DIVIDENDO = ?"
30 INPUT X
40 PRINT "DIVISORE = ?"
50 INPUT Y
60 LET Z=X/Y
70 LET R1 = X - Z * Y
80 LET D1 = 10 * R1/Y
90 LET R2 = 10 * R1 - D1 * Y
100 LET D2 = 10 * R2/Y
110 LET R3 = 10 * R2 - D2 * Y
120 LET D3 = 10 * R3/Y
130 PRINT "RISULTATO: ";Z;",";D1;D2;D3
```

Il programma che segue calcola invece la divisione tra due interi con il numero N di decimali desiderato.

### Analisi del problema:

- .a) Si richiede il numero di decimali desiderato e si memorizza in D.
- .b) Si richiede il dividendo e si memorizza in R.
- .c) Si pone  $K = R$ , cioè K contiene il dividendo.
- .d) Si richiede il divisore e si memorizza in Y.

.e) Si calcola  $Z = R/Y$ ,  $Z$  e' la parte intera del quoziente; si calcola  $R = R - Z * Y$ , cioè si sostituisce al dividendo iniziale il primo resto trovato.

.f) Si scrive la prima parte del risultato senza andare a capo.

.g) Si inizia il ciclo di calcolo per  $i$  D decimali.

.h) Si calcola  $Z = 10 * R/Y$  cioè si moltiplica il resto per 10 e poi si divide per il divisore; si calcola il nuovo resto e si sostituisce in  $R$  al vecchio.

.i) Si stampa  $Z$ , cifra decimale calcolata.

.l) Se il ciclo non e' finito si torna al punto h) dopo aver incrementato la variabile  $J$  che controlla il ciclo.

Diagramma a blocchi:

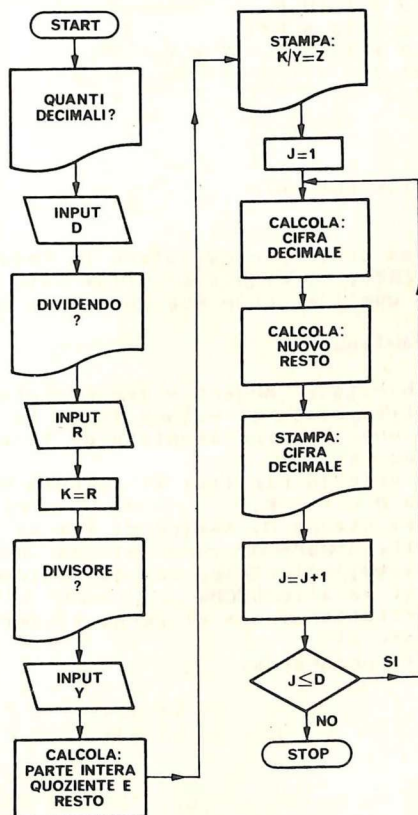

### Codifica del programma:

```
10 REM DIVISIONE AD ALTA PRECISIONE
15 PRINT "DIVISIONE AD ALTA PRECISIONE"
20 PRINT "QUANTI DECIMALI ?"
30 INPUT D
40 PRINT "DIVIDENDO ?"
50 INPUT R
55 LET K = R
60 PRINT "DIVISORE ?"
70 INPUT Y
80 LET Z = R/Y
90 LET R = R - Z * Y
95 PRINT
100 PRINT K;"/";Y;"=";";";
110 FOR J = 1 TO D
120 LET Z = 10 * R/Y
130 LET R = 10 * R - Z * Y
140 PRINT Z;
150 NEXT J
```

### 9.3. CALCOLO RADICE QUADRATA

Questo programma serve per calcolare la radice quadrata di un numero sullo ZX80; il risultato viene dato segnalando i due interi tra i quali e' compresa la radice cercata. (1K).

#### Analisi del problema:

- .a) Viene richiesto il numero e memorizzato in X.
- .b) Viene inizializzata al valore zero la variabile J, tale variabile viene poi incrementata di 1 ad ogni ciclo per trovare la radice di X.
- .c) Inizia il calcolo ciclico: si calcola  $K = J * J$ .
- .d) Si calcola  $D = X - K$ .
- .e) Se  $D = 0$  si stampa J, radice di X e si va allo STOP.
- .f) Se D risulta minore di zero allora non esiste una radice intera esatta, si stampa che la radice e' compresa tra  $J - 1$  e J e si va allo STOP.
- .g) Se D non risulta minore di zero, si incrementa J di 1 e si torna al punto c).
- .h) Si ferma il programma.



Diagramma a blocchi:

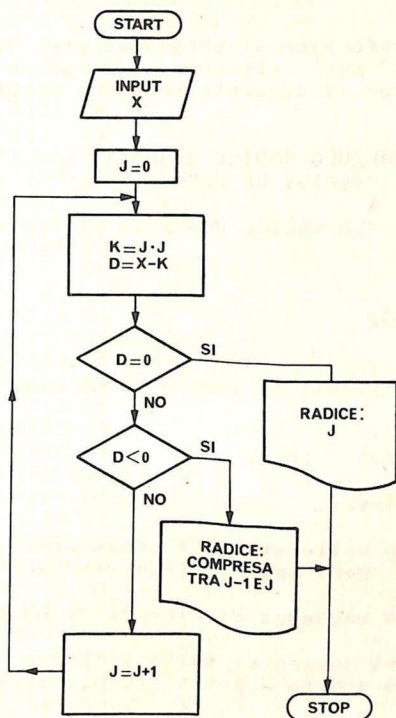

Codifica del programma:

```
10 REM CALCOLO RADICE QUADRATA
15 PRINT "CALCOLO RADICE QUADRATA"
20 PRINT "SCRIVI IL NUMERO"
30 INPUT X
40 LET J = 0
50 LET K = J * J
60 LET D = X - K
70 IF D = 0 THEN GO TO 110
80 IF D < 0 THEN GO TO 130
90 LET J = J + 1
100 GO TO 50
110 PRINT "RADICE "; J
120 GO TO 140
```

```

130 PRINT "RADICE COMPRESA TRA ";(J-1);" E ";J
140 STOP

```

Non ha senso trasformare il programma per la nuova ROM, dal momento che si puo' estrarre la radice quadrata da qualunque numero con il seguente semplice programma:

```

10 REM CALCOLO RADICE QUADRATA X
20 PRINT "SCRIVI UN NUMERO X"
30 INPUT X
40 PRINT "LA RADICE QUADRATA DI ";X;" E' ";SQRX
50 STOP

```

#### 9.4. LANCIO DEI DADI

Questo programma simula il lancio di un dado sfruttando la funzione RND.

Versione valida sullo ZX80.

Analisi del problema:

.a) Si preparano delle stringhe contenenti i caratteri grafici necessari per poter evidenziare i dadi sullo schermo.

.b) Si inizia la sequenza di ricerca di un numero pseudo-random  $\leq 6$ .

.c) A seconda del numero si salta al pezzo di programma che disegna il dado uscito e poi si torna sempre al punto d).

.d) Si chiede di premere NEW LINE per lanciare ancora, si analizza il tasto premuto e se e' NEW LINE si torna al punto b) dopo aver azzerato lo schermo, se non si vuole piu' lanciare si preme un qualunque altro tasto ed il programma si ferma.

Codifica del programma:

```

15 PRINT "LANCIO DEI DADI"
20 LET A$ = ". ."
30 LET B$ = " . ."
40 LET C$ = " . ."
50 LET D$ = ". ."
60 LET E$ = " ."
120 LET X = RND (6)
135 PRINT
136 PRINT
140 IF X = 1 THEN GO TO 200

```

```

150 IF X = 2 THEN GO TO 300
160 IF X = 3 THEN GO TO 400
170 IF X = 4 THEN GO TO 500
180 IF X = 5 THEN GO TO 600
190 IF X = 6 THEN GO TO 700
195 GO TO 1000
200 PRINT E$
205 PRINT E$
210 PRINT B$
215 PRINT E$
220 PRINT E$
230 GOTO 1000
300 PRINT C$
305 PRINT E$
310 PRINT E$
315 PRINT E$
320 PRINT D$
330 GOTO 1000
400 PRINT D$
405 PRINT E$
410 PRINT B$
415 PRINT E$
420 PRINT C$
430 GOTO 1000
500 PRINT A$
505 PRINT E$
510 PRINT E$
515 PRINT E$
520 PRINT A$
530 GOTO 1000
600 PRINT A$
605 PRINT E$
610 PRINT B$
615 PRINT E$
620 PRINT A$
630 GOTO 1000
700 PRINT A$
705 PRINT E$
710 PRINT A$
715 PRINT E$
720 PRINT A$
1000 PRINT
1001 PRINT
1002 PRINT
1003 PRINT
1010 PRINT "PREMI (NEW LINE) PER LANCIARE"
1011 PRINT "ANCORA"
1100 INPUT X$
1200 CLS
1300 IF X$ = "" THEN GO TO 120

```

Per far funzionare il programma sullo ZX81 o ZX80-Nuova

ROM si deve solo modificare l'istruzione 120:

```
120 LET X =INT(1 + 6 * RND)
```

infatti il numero a caso e' minore di 1 e quindi va moltiplicato per 6 per ottenere il valore della faccia del dado.

Diagramma a blocchi:

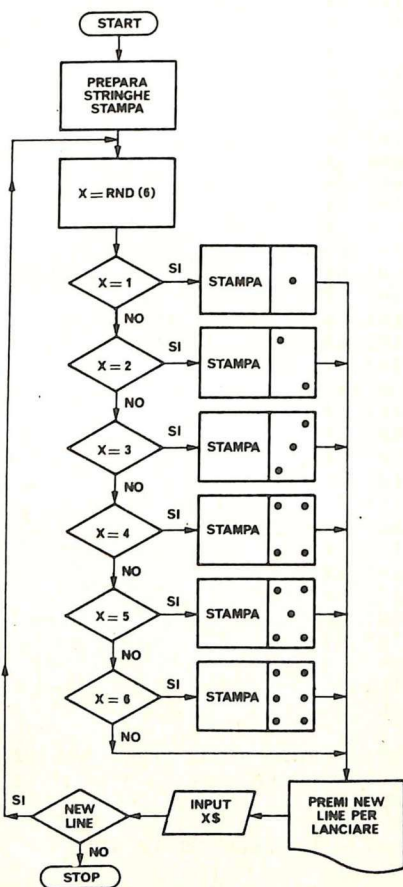

## 9.5. GIOCO DEGLI ANELLI CINESI

Questo programma gira sui 3 calcolatori. (1K). Esso simula il gioco degli Anelli Cinesi, vedi figura che segue.

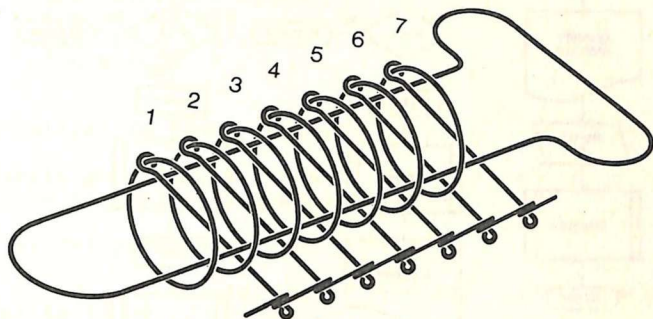

Il gioco consiste nel riuscire a togliere il numero stabilito di anelli, rispettando le seguenti regole:

- .a) Si può muovere un anello per volta.
- .b) Il primo anello può essere tolto in qualsiasi momento.
- .c) L'anello di posto  $I$  ( $I > 1$ ) può essere tolto o messo se e solo se:

- tutti gli anelli fino al posto  $I-2$  sono stati tolti;
- l'anello di posto  $I-1$  è al suo posto;
- gli anelli di posto  $>I$  possono essere in qualunque stato.

Si dice che un anello è ON quando è montato, che è OFF quando è smontato.

Il programma si articola in un gioco di chiamate a due sottoprogrammi interni che alternativamente si richiamano o richiamano se stessi. Si ha come output l'elenco delle mosse da fare. Per togliere il settimo anello, le mosse sono molte e non sono contenute tutte nello schermo, è necessario ricorrere al tasto CONT per vederle tutte.

Diagramma a blocchi:

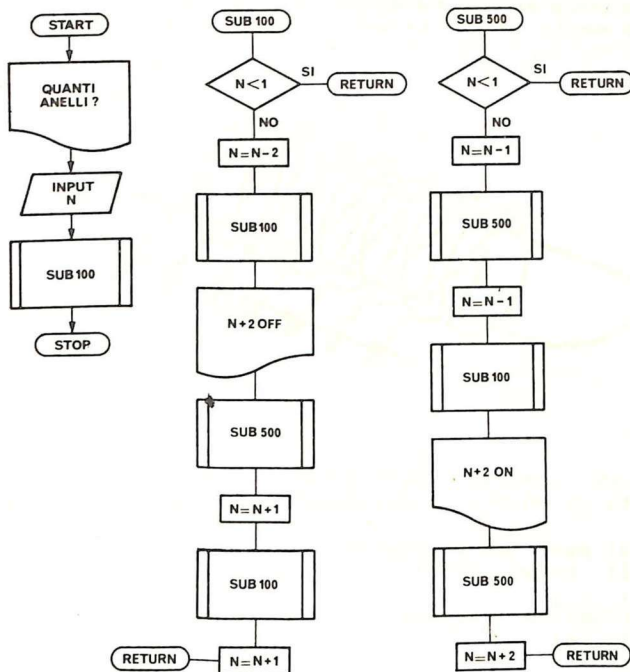

Codifica del programma:

```

10 REM ANELLI CINESI
15 PRINT "ANELLI CINESI"
20 PRINT "QUANTI ANELLI VUOI TOGLIERE"
25 INPUT N
30 GO SUB 100
40 STOP
100 IF N < 1 THEN RETURN
120 LET N = N - 2
130 GO SUB 100
140 PRINT N + 2;"OFF",
150 GO SUB 500
160 LET N = N + 1
170 GO SUB 100
180 LET N = N + 1
190 RETURN
500 IF N < 1 THEN RETURN

```

```

520 LET N = N - 1
530 GO SUB 500
540 LET N = N - 1
550 GO SUB 100
560 PRINT N + 2;"ON",
570 GO SUB 500
575 LET N = N + 2
580 RETURN

```

## 9.6. CARATTERI IN CAMPO INVERSO

Di questo programma si riporta la codifica per lo ZX80 e quella per lo ZX81 e ZX80-Nuova ROM. (1K).

Analisi del problema:

- .a) Viene richiesta una stringa alfanumerica e memorizzata in G\$.
- .b) Viene stampata la stringa letta.
- .c) Inizia il ciclo di trasformazione dei caratteri componenti la stringa, tale ciclo termina quando si incontra la fine della stringa (stringa nulla, CHR\$(1)); ogni carattere viene decodificato, il codice viene modificato aggiungendo 128 e così' diventa il carattere in campo inverso, poi viene riconvertito in stringa e stampato.

Codifica del programma per lo ZX80:

```

10 REM PROVA CARATTERI
11 REM IN CAMPO INVERSO
15 PRINT "SCRIVI UN CARATTERE"
20 PRINT "O ALCUNI CARATTERI"
25 INPUT G$
30 PRINT "HAI SCRITTO:";G$
35 PRINT "RISCRIVO IN CAMPO INVERSO"
40 LET X = CODE(G$)
50 LET X = X + 128
60 IF G$ = CHR$(1) THEN GO TO 100
70 PRINT CHR$(X);
80 LET G$ = TL$(G$)
90 GO TO 40
100 STOP

```

Codifica del programma per lo ZX81 e lo ZX80-Nuova ROM:

```

10 REM PROVA CARATTERI
11 REM IN CAMPO INVERSO
15 PRINT "SCRIVI UN CARATTERE"
20 PRINT "O ALCUNI CARATTERI"
25 INPUT G$
30 PRINT "HAI SCRITTO: ";G$

```

```

35 PRINT "RISCRIVO IN CAMPO INVERSO"
38 FOR K=1 TO LEN(G$)
40 LET X=CODEG$
42 LET X=X+128
44 IF G$ = CHR$1 THEN GO TO 100
46 PRINT CHR$X;
48 LET G$ = G$(2 TO)
50 NEXT K
100 STOP

```

Confrontando le due codifiche potete vedere come si possa fare a meno della TL\$ sfruttando le istruzioni di "slicing" e la funzione LEN.

Diagramma a blocchi:

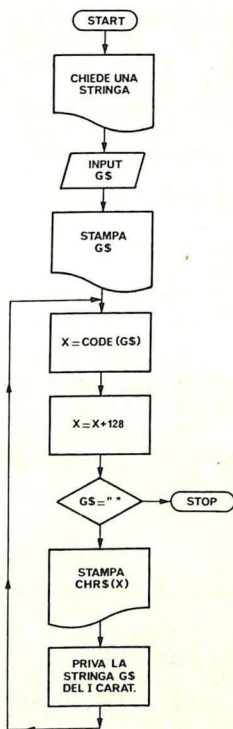



## 9.7. GRAFICO DI DUE FUNZIONI SULLO ZX80

Questo programma e' stato scritto per lo ZX80 (1K), con pochi cambiamenti nei codici dei caratteri grafici gira anche sullo ZX81 e ZX80-Nuova ROM. Con la ROM da 8K si puo' programmare piu' agevolmente il grafico di una funzione servendosi dei nuovi comandi disponibili.

### Analisi del problema:

Le due funzioni sono  $Y = X$  e  $Z = 24 - X$ ; i valori di Z vengono stampati in nero e quelli Y in grigio. A seconda del valore della variabile J, che controlla il ciclo piu' interno, e dei valori Y e Z viene scelto il carattere da stampare scegliendo tra i seguenti:

- . per la vecchia ROM: CHR\$(3), CHR\$(11), CHR\$(139);
- . per la nuova ROM: CHR\$(131), CHR\$(10), CHR\$(138).

### Codifica per la vecchia ROM:

```
5 REM GRAFICI DI DUE FUNZIONI
10 LET X = 0
20 PRINT "GRAFICI DI DUE FUNZIONI"
30 PRINT "X ="
40 FOR I = 1 TO 21
50 LET Y = X
60 LET Z = 24 - X
70 PRINT X
80 FOR J = 1 TO 20
85 IF J > Y AND J = Z THEN PRINT CHR$(3);
90 IF J > Y AND J > Z THEN GO TO 135
95 IF J = Y AND J > Z THEN PRINT CHR$(11);
100 IF J < Y AND J < Z THEN PRINT CHR$(139);
110 IF J < Y AND J > Z THEN PRINT CHR$(11);
115 IF J = Y AND J < Z THEN PRINT CHR$(139);
120 IF J > Y AND J < Z THEN PRINT CHR$(3);
125 IF J = Y AND J = Z THEN PRINT CHR$(139);
130 NEXT J
135 PRINT
140 LET X = X + 1
150 NEXT I
```

### Codifica per la nuova ROM:

Basta modificare: CHR\$(3) diventa CHR\$(131);  
CHR\$(11) " CHR\$(10);  
CHR\$(139) " CHR\$(138).

## 9.8. TABULAZIONE E GRAFICO FUNZIONE SULLO ZX81 E SULLO ZX80-NUOVA ROM

Questo programma tabula una funzione e ne traccia il grafico nell'intervallo X1-X2 che gli viene fornito. L'incremento usato e' uguale a 1. L'utente deve modificare la linea 110 del programma inserendo la formula che calcola la funzione di X. L'utente deve scrivere la formula in modo tale che usando l'incremento di una unita' abbia senso tracciare il grafico tra i due valori limite assegnati. Si ricordi che l'istruzione PLOT lavora su valori interi. (1K).

Codifica del programma:

```
10 PRINT "TABULAZIONE E GRAFICO FUNZIONE"
20 PRINT "VALORE MINIMO X?"
30 INPUT X1
40 PRINT "VALORE MASSIMO X?"
50 INPUT X2
60 CLS
70 LET Z=X2-X1
80 DIM Y(Z)
90 FOR X=X1 TO X2
100 SCROLL
110 LET Y(X) =
120 PRINT X,Y(X)
130 NEXT X
140 PAUSE 300
150 CLS
160 FOR X=X1 TO X2
170 PLOT X,Y(X)
180 NEXT X
```

Note al programma:

. La linea 110 va riscritta prima di dare il RUN del programma; si puo' scrivere per esempio:

```
110 LET Y(X) = X*X/100
oppure 110 LET Y(X) = 6*SQR(X)
oppure 110 LET Y(X) = 19*COS X
oppure 110 LET Y(X) = 3.5*X**2
```

naturalmente alla richiesta del minimo e del massimo per X si deve dare una risposta che abbia senso relativamente alla funzione da calcolare. Negli esempi di cui sopra potete provare tra 1 e 60.

. Nelle linee da 10 a 50 vengono chiesti e memorizzati i valori limite X1 e X2.

. La linea 60 pulisce lo schermo.

. La linea 70 calcola le dimensioni dei dati da

memorizzare.

. La linea 80 dimensiona il vettore per memorizzare i valori di Y.

. Dalla linea 90 alla linea 130 viene tabulata la funzione sul video e vengono memorizzati i valori. Dato che alla linea 100 si usa la istruzione SCROLL, se i risultati sono tanti si perdono i primi per effetto del movimento dello schermo.

. Alla linea 140 si ha una PAUSE per consentire di leggere i risultati; si puo' aumentare il tempo della pausa modificando il 300.

. Alla linea 150 viene pulito lo schermo.

. Dalla linea 160 alla linea 180 si ha il ciclo per tracciare il grafico.

Sul calcolatore ZX81 il programma puo' essere provato sia in modo FAST che in modo SLOW.

#### 9.9. CALCOLO MEDIA, VARIANZA E DEVIAZIONE STANDARD SULLO ZX81 E ZX80-NUOVA ROM

Questo programma consente di calcolare la media, la varianza e la deviazione standard di N dati, con  $N \leq 50$ . L'utente deve fornire in INPUT i dati e la loro frequenza, nell'ordine: dato, frequenza. Il programma enumera sul video i dati forniti. Se l'utente si accorge di aver commesso un errore di dato puo' rispondere alla richiesta di dato con E (errore) ed il programma chiede nuovamente il dato e la relativa frequenza. Per chiudere l'immissione di dati si deve rispondere con la lettera T (tappo). Se l'utente desidera immettere piu' di 50 dati, deve solo modificare la linea 5 e porre la variabile N che serve per dimensionare i due vettori X (per i dati) e F (per le frequenze) al numero di elementi desiderato. Le formule di calcolo usate sono le seguenti:

$$\text{Media} = (\text{Sommatoria } X) / (\text{Sommatoria } F)$$

$$\text{Varianza} = (\text{Sommatoria } X^2) / (\text{Sommatoria } F) - \text{Media}^2$$

$$\text{Deviazione standard} = \text{Radice quadrata (Varianza)}$$

Codifica programma:

```
5 LET N = 50
6 DIM X(N)
7 DIM F(N)
10 PRINT "ARG.----DATO-----FREQUENZA",
11 PRINT "=====
```

```

20 LET E = RND
30 LET T = RND
40 LET A = 0
50 LET B = 0
60 LET A = A + 1
70 LET B = B + 1
80 IF B > 19 THEN SCROLL
90 PRINT A;
100 INPUT X
110 IF X = E THEN GOTO 200
120 IF X = T THEN GOTO 260
130 LET X(A) = X
140 PRINT TAB 10;X;
150 INPUT F(A)
160 PRINT TAB 21;F(A)
170 GOTO 60
200 LET B = B + 1
210 IF B > 19 THEN SCROLL
220 PRINT TAB 0;"ARG.?"
230 INPUT A
250 GO TO 70
260 LET Z = 0
270 LET A = 0
280 LET B = 0
290 FOR K = 1 TO N
300 LET Z = Z + F(K)
310 LET A = A + F(K)*X(K)
320 LET B = B + F(K)*X(K)*X(K)
330 NEXT K
340 CLS
350 PRINT AT 5,0;"MEDIA=",,,,A/Z,,, "VARIANZA=",,,,
 B/Z - A*A/(Z*Z),,, "DEVIAZIONE STANDARD-",,,
 SQR(B/Z - A*A/(N*N))

```

Elenco variabili usate nel programma:

N numero massimo elementi trattato;  
 X(N) vettore per i dati;  
 F(X) vettore per le frequenze;  
 E variabile come nome riferimento per errore;  
 T variabile come nome riferimento per tappo;  
 A contatore dati;  
 B contatore linee video;  
 X dato in ingresso;  
 Z sommatoria frequenze e quindi conteggio numero  
 totale dati;  
 K variabile contatore del ciclo.

Note al programma:

. Linee 5 - 7 inizializzazione numero letture e dimensionamento vettori.

- . Linee 10 stampa testata.
- . Linee 20 - 30 creazione variabili di riferimento per errore e tappo; da notare l'uso particolare che si fa di queste variabili negli IF delle linee 110 e 120.
- . Linee 40 - 50 inizializzazione contatori A e B.
- . Linee 60 inizio ciclo per A.
- . Linee 70 inizio ciclo per B.
- . Linee 80 eventuale SCROLL del video.
- . Linee 90 stampa contatore letture
- . Linee 100-130 lettura dato con controllo errore o tappo e memorizzazione.
- . Linee 140 - 160 lettura frequenza e completamento linea video.
- . Linee 170 ritorna al ciclo di A.
- . Linee 180 - 250 se errore chiede un nuovo dato; attenzione, si puo' correggere l'ultimo dato introdotto. Se si vuol correggere un dato precedente si puo', ma poi si deve ridare ancora errore e ridare l'argomento da cui proseguire.
- . Linee 260 - 280 inizializzazione variabili per calcoli.
- . Linee 290 - 330 ciclo di calcolo.
- . Linee 340 pulizia video.
- . Linee 350 stampa risultati, notare che le espressioni vengono calcolate in fase di stampa.

Si fa notare che l'uso delle variabili E e T non e' proprio del Basic standard. Il sistema accetta come INPUT numerico nella variabile X (numerica) la risposta sotto forma di E o di T, mentre darebbe errore per un'altra lettera non gia' definita come variabile nel programma. Se voi andate ad analizzare il contenuto di X, dopo la risposta E, lo troverete identico al contenuto di E. Questo significa che il sistema, ricevuta la risposta E (o T chiaramente) va a scandire le variabili del programma e quando incontra E pone il suo contenuto in X. Da cui si ricava che le linee 20 e 30 avrebbero potuto essere anche diverse, come E = 1 e T = 0 o altro, basta che le variabili E e T siano inizializzate in qualche modo, cioe' incomincino ad esistere. Se non siete convinti potete provare questo semplicissimo programmino:

```
10 LET A = 1
20 INPUT X
30 IF X = A THEN PRINT "UGUALE AD A ";A,X
40 PRINT "ESEGUITO"
```

se rispondete con un qualunque numero alla richiesta di INPUT vedrete sul video ESEGUITO; se invece rispondete con A, vedrete:

UGUALE AD A    valore di A            valore di X

e verificherete che i due valori sono uguali.

Si fa notare che anche lo ZX80 con la vecchia ROM ha lo stesso comportamento.

#### 9.10. RISOLUZIONE EQUAZIONE IN X SULLO ZX81 E ZX80-NUOVA ROM

Con questo programma si puo' risolvere una equazione in X fornendola al programma come stringa in fase di utilizzo. Il programma richiede due numeri che l'utente pensa si avvicinino alla soluzione e calcola l'errore fatto nella previsione. Viene sfruttata la capacita' della funzione VAL di operare su una stringa che rappresenta una espressione aritmetica. Nel rispondere con la stringa, questa va scritta usando gli stessi tasti che si userebbero per scrivere una linea di programma; cioe' una funzione non va scritta lettera per lettera, ma va usato il tasto apposito.

Codifica del programma:

```
10 PRINT "SCRIVERE UNA FUNZIONE DI X"
20 PRINT "0 = ";
30 INPUT F$
40 PRINT F$
50 PRINT
60 PRINT "SCRIVETE DUE NUMERI ENTRO I QUALI PENSATE
 SIA COMPRESO IL RISULTATO"
70 INPUT X1
80 PRINT
90 PRINT X1,
95 LET X = X1
97 LET F = VAL F$
100 IF F <> 0 THEN GOTO 130
110 PRINT AT 13,3;"SOLUZIONE",X1
120 STOP
130 INPUT X2
140 PRINT X2
150 PRINT AT 10,10;"RIS.="
160 PRINT AT 11,10;"ERR.="
170 LET X = X2
180 LET G = VAL F$
190 PRINT AT 10,17;X1
200 PRINT AT 11,17;ABS (G-F)
210 IF ABS (F-G)>1E-9 AND G<>0 THEN GOTO 240
220 LET X1 = X2
230 GOTO 110
240 LET X = (G*X1 - F*X2)/(G-F)
250 LET F = G
260 LET X1 = X2
```

```
270 LET X2 = X
280 GOTO 180
```

Elenco variabili usate nel programma:

- . F\$ stringa contenente l'equazione in X da risolvere.
- . X1 variabile contenente l'estremo sinistro dell'intervallo per X.
- . X2 variabile contenente l'estremo destro dell'intervallo per X.
- . F variabile per calcolo funzione con  $X = X1$  iniziale o calcolato.
- . G variabile per calcolo funzione con  $X = X2$  iniziale o calcolato.
- . X variabile usata per il calcolo della funzione.

Note al programma:

- . Nelle linee da 10 a 50 viene richiesta la equazione da calcolare.
- . Nella linea 60 vengono richiesti i due valori limiti X1 e X2.
- . Nelle linee da 70 a 90 viene letto e stampato X1.
- . Nelle linee da 95 a 120 viene calcolata la funzione F per  $X = X1$  e se la funzione risulta = 0 viene stampato il risultato finale per  $X = X1$  ed il programma si ferma. Se invece F risulta diversa da 0 il programma va a richiedere X2.
- . Nelle linee da 130 a 140 viene letto e stampato X2.
- . Le linee 150 e 160 preparano la stampa del risultato in base ai valori proposti e all'errore commesso.
- . Nelle linee 170 e 180 viene calcolata la funzione G per  $X = X2$ .
- . Nelle linee 190 e 200 vengono stampati i valori RIS. e ERR..
- . La linea 210 controlla se il risultato e' accettabile; se si viene posto  $X1 = X2$  e proposto tale risultato come SOLUZIONE ed il programma si ferma.
- . Se il risultato non e' accettabile viene calcolato un valore approssimato per X; viene posto  $F = G$ ,  $X1 = X2$  e  $X2 = X$  e ricomincia il calcolo di G.

Si fa notare che l'uso della funzione VAL presentato in questo programma non e' standard nelle implementazioni del Basic ed arricchisce notevolmente le possibilita' del linguaggio. Se non siete completamente convinti, provate a scrivere questo semplicissimo programmino e provatelo.

|              |                                 |
|--------------|---------------------------------|
| 10 INPUT X   | chiede un valore per X;         |
| 20 INPUT F\$ | chiede la formula da calcolare; |
| 30 PRINT F\$ | stampa la formula introdotta;   |

40 PRINT VAL F\$            stampa il valore calcolato;

dopo il RUN del programma scrivete in modo immediato:

PRINT seguito dalla formula gia' introdotta;

confrontate con il risultato ottenuto precedentemente. Naturalmente la formula deve essere scritta usando la variabile X e seguendo la sintassi del Basic.

## 9.11. PRONTEZZA DEI RIFLESSI

Di questo programma si riportano le due versioni valide sulle due ROM. (1K).

Analisi del problema:

.a) All'inizio viene creato un ciclo di attesa per rendere possibile l'operazione.

.b) Vengono azzerati i 2 bytes che costituiscono il contatore dei fotogrammi del video.

.c) Viene richiesto di schiacciare NEW LINE.

.d) Viene memorizzata la risposta in C\$.

.e) Viene memorizzato il valore dei due byte del contatore.

.f) Viene calcolato il valore del contatore; viene tolto 4 perche' si presuppone un ritardo di 80 millisecondi nell'arrivo della risposta. Viene stampato il tempo di risposta.

Codifica per la ZX80 vecchia ROM:

```
5 REM TEMPO DI RISPOSTA
10 PRINT "TEMPO DI RISPOSTA"
15 FOR I = 1 TO 20 * RND(100)
20 NEXT I
30 POKE 16414,0
40 POKE 16415,0
50 PRINT "SCHIACCIA (NEW LINE)"
60 INPUT C$
70 LET A = PEEK(16414)
80 LET B = PEEK(16415)
90 PRINT "TUO TEMPO DI RISPOSTA: ";(B*256+A-4)*20;
 " MILLISECONDI"
```

Nella vecchia ROM l'indirizzo del contatore dei fotogrammi dello schermo e' 16414 (e quindi 16414/16415).



Codifica per lo ZX81 (modo FAST) e ZX80-Nuova ROM:

```
5 REM TEMPO DI RISPOSTA
10 PRINT "TEMPO DI RISPOSTA"
15 FOR I = 1 TO 200 * RND
20 NEXT I
30 POKE 16436,0
40 POKE 16437,0
50 PRINT "SCHIACCIA (BREAK)"
70 LET A = PEEK 16436
80 LET B = PEEK 16437
90 PRINT "TUO TEMPO DI RISPOSTA: ";(B*256+A-4)*20;
 " MILLISECONDI"
```

Nella nuova ROM l'indirizzo del contatore dei fotogrammi dello schermo e' 16436 (e quindi 16436/16437). Il contatore dei fotogrammi dello schermo viene modificato anche dalla istruzione PAUSE. Il contatore dei fotogrammi dello schermo viene modificato se si invis un messaggio al video.

## 9.12. MORSI NEL FORMAGGIO

Questo programma puo' girare su ambedue i calcolatori, pur di modificare le linee 500 e 510 per lo ZX81 e ZX80-Nuova ROM.

Analisi del problema:

.a) All'inizio vengono riempiti di 1 A(10), B(10) e C(10); questi 3 vettori rappresentano le 3 righe che vengono via via disegnate sul video. In seguito viene analizzato ogni vettore e quindi ogni riga e, se l'elemento e' 1, viene stampato un quadratino nero (CHR\$(128)), mentre se l'elemento e' zero si ha uno spazio.

.b) Si analizza il vettore A e si stampa la prima riga.

.c) Si analizza il vettore B e si stampa la seconda riga.

.d) Si analizza il vettore C e si stampa la terza riga.

.e) Viene chiesto di premere NEW LINE per mordere il formaggio. Se si preme un altro tasto il programma va allo STOP. Se si preme NEW LINE si generano due numeri pseudo-random  $I \leq 10$  e  $K \leq 3$ ; tali numeri sono le coordinate dell'elemento da azzerare in uno dei tre vettori si torna quindi al ciclo di stampa b).

Codifica per lo ZX80:

```
5 REM MORSI NEL FORMAGGIO
10 PRINT "MORSI NEL FORMAGGIO"
12 PRINT
```

```

15 DIM A(10)
20 DIM B(10)
30 DIM C(10)
100 FOR J = 1 TO 10
110 LET A(J) = 1
120 LET B(J) = 1
130 LET C(J) = 1
140 NEXT J
200 FOR J = 1 TO 10
205 IF NOT A(J) = 1 THEN GOTO 220
210 PRINT CHR$(128);
215 GOTO 230
220 PRINT " ";
230 NEXT J
240 PRINT
300 FOR J = 1 TO 10
305 IF NOT B(J) = 1 THEN GOTO 320
310 PRINT CHR$(128);
315 GOTO 330
320 PRINT " ";
330 NEXT J
340 PRINT
400 FOR J = 1 TO 10
405 IF NOT C(J) = 1 THEN GOTO 420
410 PRINT CHR$(128);
415 GOTO 430
420 PRINT " ";
430 NEXT J
440 PRINT
442 PRINT"PREMI (NEW LINE) PER MORDERE
 IL FORMAGGIO"
450 INPUT Y$
460 IF NOT Y$ = "" THEN GO TO 100
470 CLS
500 LET I = RND(10)
510 LET K = RND(3)
520 IF K = 1 THEN LET A(I) = 0
530 IF K = 2 THEN LET B(I) = 0
540 IF K = 3 THEN LET C(I) = 0
550 GOTO 200
1000 STOP

```

Codifica per lo ZX81 e lo ZX80-Nuova ROM:

Modificare le due linee 500 e 510 così':

```

500 LET I = INT(RND*10) + 1
510 LET K = INT(RND*3) + 1

```

Provate a far girare il programma sullo ZX81 nei due modi FAST e SLOW.

### 9.13. INGRANDIMENTO CARATTERI

Per ingrandire i caratteri si possono usare le matrici 8x8 dei caratteri memorizzate in ROM. Per la vecchia ROM le matrici dei caratteri iniziano al byte 3584, mentre per la nuova ROM iniziano al byte 7680. Dando un passo di 8 si hanno gli 8 byte che servono al sistema per visualizzare i caratteri sullo schermo. Tali matrici 8x8 possono essere usate come maschere di stampa per ottenere i caratteri ingranditi, facendo corrispondere, in base ad un modulo prefissato, ai bit 0 un certo numero di spazi ed ai bit 1 un carattere grafico ripetuto un certo numero di volte.

Si riportano due programmi di ingrandimento, uno per la vecchia ROM ed uno per la nuova ROM.

Codifica di un programma per lo ZX80:

```
10 CLS
15 PRINT " ***CARATTERI 8X8***"
18 PRINT
20 DIM P(7)
25 PRINT "PER LA TAB. CODICI DARE UN COD.<0"
27 PRINT
30 PRINT"COD. CARATTERE >=0"
40 INPUT X
45 IF X<0 THEN GO TO 500
50 FOR I = 0 TO 7
60 LET P(I) = 2**(7-I)
70 NEXT I
90 FOR I = 0 TO 7
100 LET V = PEEK (3584 + I + 8*X)
110 FOR K = 0 TO 7
120 LET G = (V AND P(K))>0
130 PRINT CHR$(-128*G);
140 NEXT K
150 PRINT
160 NEXT I
170 PRINT "ANCORA S/N?"
180 INPUT R$
190 IF R$ = "N" THEN STOP
200 GO TO 10
500 LET R=1
505 CLS
510 PRINT " TABELLA CODICI"
520 PRINT
530 PRINT"--COD--CAR----COD--CAR--"
535 FOR K = 0 TO 31
540 PRINT " ";R+K,CHR$(R+K);" ";R+K+1," ";
 CHR$(R+K+1)
545 LET K=K+1
```

```

550 NEXT K
560 PRINT "CAMBIO PAGINA (S/N)?"
570 INPUT R$
580 IF R$="N" THEN GO TO 620
590 IF R=1 THEN GO TO 605
592 LET R=1
600 GO TO 505
605 LET R=33
610 GO TO 505
620 CLS
630 GO TO 15

```

Note al programma:

La routine che visualizza i caratteri va dalla linea 40 alla linea 160. Se si risponde con un numero minore di zero si ottiene la tabella dei codici e dei caratteri. L'istruzione 120 da' come valori i numeri 0 e -1 a seconda che la condizione (V AND P(K))>0 sia falsa o vera.

Codifica di un programma per lo ZX81 e ZX80-Nuova ROM:

```

1 CLS
5 LET I = 0
10 PRINT"SCRIVI IL CODICE"
20 PRINT"<=63 O >=128 E <=191"
30 INPUT X
32 IF X>63 AND X<128 OR X>191 THEN GO TO 30
33 PRINT AT 3,10;CHR$ 128;CHR$ X;CHR$ 128
35 IF X>128 THEN GO TO 50
40 LET I = 1
45 LET X = X - 128
50 FOR K=0 TO 7
55 LET A$=""
60 LET A=PEEK(7680+K+8*X)
70 FOR V=0 TO 7
75 LET R=A-INT(A/2)*2
80 LET A$=CHR$(128*ABS(I-R))+A$
85 LET A=INT(A/2)
90 NEXT V
92 PRINT AT K+3,1;A$
93 PAUSE 20
95 NEXT K
100 PRINT AT 21,0;"PREMI UN TASTO"
110 PAUSE 1000
120 CLR
122 RUN

```

Note al programma:

La routine di visualizzazione dei caratteri va dalla linea 33 alla linea 92.

## 9.14. COME RISOLVERE IL PROBLEMA DEI FILE DI DATI

Le due implementazioni del Basic disponibili sui calcolatori Sinclair non consentono di gestire file di dati in modo diretto. E' pero' possibile organizzare programmi che incorporino dati, record con i relativi campi, in apposite variabili del programma stesso. Al momento del SAVE del programma su cassetta, vengono salvate anche le variabili con i loro contenuti. Naturalmente dopo aver eseguito il LOAD di un programma contenente dei dati non si puo' farlo partire con il comando RUN, ma si deve mandarlo in esecuzione con GOTO N. Per non dimenticare di salvare il programma alla fine dell'esecuzione si puo' farlo terminare in modo opportuno e cioe' far comparire un messaggio che chieda di attaccare il registratore e di premere un tasto quando si e' pronti, e porre come ultima istruzione logica del programma una SAVE.

Questo si realizza per lo ZX80 con una sequenza del tipo:

```
9000 PRINT "MONTA IL NASTRO E AVVIA IL REGISTRATORE"
9001 PRINT "QUANDO SEI FRONTO PREMI NEW LINE"
9002 INPUT A$
9003 SAVE
```

e per lo ZX81 e lo ZX80-Nuova ROM con una sequenza del tipo:

```
9000 PRINT "MONTA IL NASTRO E AVVIA IL REGISTRATORE"
9001 PRINT "QUANDO SEI FRONTO PREMI UN TASTO"
9002 IF INKEY$ = "" THEN GOTO 9002
9003 SAVE "nome-programma"
```

Naturalmente la realizzazione di file di dati interni al programma e' piu' agevole nello ZX81 e ZX80-Nuova ROM dove sono disponibili le variabili stringa con indice, anche a dimensioni multiple. La cosa e' pero' realizzabile anche nello ZX80.

Si potrebbe anche ovviare al problema della partenza del programma con GOTO invece che con RUN, ma bisognerebbe usare il seguente artificio. Fare iniziare il programma con una serie di REM seguite da un numero fisso di caratteri, per esempio 50 REM seguite da 40 lineette. Ogni REM occupa lo stesso numero di caratteri in memoria e quindi conoscendo l'indirizzo di partenza del programma si puo' andare a scrivere con POKE e leggere con PEEK all'interno di ogni REM. Il programma va ugualmente salvato dopo ogni elaborazione, ma puo' sempre essere mandato in esecuzione con RUN.

Segue un esempio di questa tecnica per lo ZX80. Per brevit  scriviamo solo 10 REM, seguite da 40 linee ciascuna; quello che importa   impadronirsi del metodo.

```
1 REM -----
2 REM -----
3 REM -----
4 REM -----
5 REM -----
6 REM -----
7 REM -----
8 REM -----
9 REM -----
10 REM -----
500 LET M = 16424
510 LET N = 44
520 LET L = 3
525 LET C = 220
530 PRINT "SCRIVI IL DATO DA MEMORIZZARE"
540 INPUT A$
543 IF CODE(A$) = 1 THEN GOTO 650
545 LET I = 0
550 FOR K=1 TO 10
560 LET P=(K-1)*44+M+L
570 IF PEEK(P) = C THEN GOTO 770
580 NEXT K
590 PRINT "MANCA POSTO"
600 STOP
650 PRINT "TERMINATA MEMORIZZAZIONE"
660 PRINT "PREPARA REGISTRATORE E PREMI NEW LINE"
670 INPUT A$
690 SAVE
700 LET A=CODE(A$)
710 IF A = 1 THEN RETURN
720 IF I = 40 THEN RETURN
730 POKE P+I,A
740 LET A$ = TL$(A$)
750 LET I = I + 1
760 GOTO 700
770 GOSUB 700
780 LET K = 10
790 NEXT K
800 GOTO 530
```

Variabili usate nel programma:

- . M contiene l'indirizzo inizio programma.
- . N contiene la lunghezza di ogni REM in byte (2 per numero linea, 1 per REM, 40 per linee, 1 per fine istruzione).
- . L contiene la distanza della prima lineetta dall'inizio della istruzione REM.

- . C contiene 220, codice della lineetta nella REM.
- . A\$ contiene il dato da memorizzare o il tasto premuto per i controlli.
- . I e' il contatore dei caratteri che si possono memorizzare in ogni REM, al massimo 40.
- . K e' la variabile di controllo del ciclo delle 10 possibili memorizzazioni.
- . P e' il puntatore all'inizio della prima lineetta nella prima REM libera.
- . A contiene il codice del carattere di A\$ da memorizzare.

#### Note al programma:

- . Le prime 10 linee sono le REM di memorizzazione
- . Da 500 a 525 sono inizializzate le variabili per gestire la memorizzazione.
- . Da 530 a 543 chiede il dato; se esso e' la stringa nulla va alla fase di rimemorizzazione del programma.
- . Da 545 a 600 cerca il posto per memorizzare nelle 10 REM, se lo trova va alla linea 770, se no segnala che non c'e' piu' posto.
- . Da 650 a 690 prepara ed esegue la memorizzazione.
- . Da 700 a 760 si ha la routine di memorizzazione della stringa A\$ troncando i caratteri se superano i 40.
- . Da 770 a 800 c'e' la procedura per andare alla routine di memorizzazione se c'e' posto libero nelle REM.

Questo vuole solo essere un esempio; per gestirsi una procedura, come agenda indE fzi o simili, si devono scrivere altri programmi basati sempre su questa tecnica.

Se si desidera trasformare il programma per ZX81 o ZX80-Nuova ROM, si devono modificare alcune costanti di gestione delle REM e modificare la routine di memorizzazione del dato da 700 a 760. Inoltre per la sistemazione del registratore si puo' usare la INKEY\$. Infatti con la nuova ROM il programma inizia a 16509, e la prima lineetta nelle REM e' dopo 5 byte.

La tecnica ora discussa e' poi la medesima suggerita nel Capitolo 8 per la memorizzazione di programmi in linguaggio macchina. Se il programma lo si fa iniziare, invece che con delle REM, con delle PRINT "caratteri", si devono fare i conti considerando i due byte in piu' per gli apici delimitatori; pero' quando si da' il RUN al programma si ottiene la lista di tutti i dati sul video e si puo' avere una fermata per schermo pieno se le righe sono molte.

Anche sullo ZX80 si puo' fare uso di stringhe per memorizzare dati all'interno di un programma, ma si urta con la limitazione delle possibili 26 stringhe. Le stringhe

possono essere lunghe a piacere e non devono essere tutte lunghe uguali. Per trattare stringhe di lunghezza variabile diventa piu' complicata la programmazione; si deve infatti definire un carattere delimitatore dei campi ed andarlo a ricercare quando si prelevano i diversi campi. Inoltre la scansione delle stringhe puo' essere fatta solo partendo dal primo carattere.

Per poter trattare parecchi dati, qualunque sia il metodo seguito, e' necessario disporre della espansione di memoria, sia per lo ZX80, che per i modelli con Nuova ROM.

Inoltre si raccomandano alcune cautele per non distruggere gli archivi. La prima regola e' di conservare sempre almeno una copia del vecchio archivio ogni volta che si fa un aggiornamento; cioe' di cambiare il nastro sul registratore e di apporvi una etichetta.

Quando si vuole gestire un archivio di dati necessitano diversi programmi o un programma solo che faccia parecchie cose; le procedure necessarie sono le seguenti:

- . creazione dell'archivio;
- . aggiornamento dell'archivio: - correzione dati;  
- aggiunta dati;  
- cancellazione dati;
- . eventuale riordinamento dei dati in base ad una chiave (l'archivio puo' essere creato gia' con un ordine);
- . ricerca sull'archivio.

Nel caso dei calcolatori si puo' gestire qualunque tipo di archivio viene gestito tutto in memoria si ha cioe' il tempo iniziale di caricamento dal nastro e poi la memoria e' tutta accessibile nello stesso tempo. Naturalmente, se l'archivio e' abbastanza grande, puo' essere importante il metodo di gestione ai fini del risparmio del tempo. Pensate, per esempio, di aver memorizzato 2000 nomi, tutti lunghi uguale, in ordine alfabetico. Un programma che li analizzi partendo dal primo impiega piu' tempo di un programma che faccia una ricerca binaria, cioe' che consideri l'elemento mediano e proceda continuando a dimezzare la tabella restringendo il campo di ricerca. Un'altra tecnica puo' essere quella di affiancare all'archivio una tabella di indici che conservi i puntatori al primo elemento che inizia con una lettera dell'alfabeto.

Con la Nuova ROM il trattamento degli archivi di dati risulta piu' semplice; infatti si possono memorizzare i diversi campi che costituiscono un record in una serie di vettori paralleli, aventi le stesse dimensioni.

Per creare una agenda di 100 indirizzi si possono definire



i seguenti vettori:

|                    |                      |
|--------------------|----------------------|
| 10 DIM C\$(100,20) | cognome di 20 car.   |
| 11 DIM N\$(100,15) | nome di 15 car.      |
| 12 DIM I\$(100,25) | indirizzo di 25 car. |
| 13 DIM L\$(100,15) | localita' di 15 car. |
| 14 DIM T\$(100,12) | telefono di 12 car.  |

in ogni vettore a parita' di indice sono memorizzati i dati della stessa persona. Se il programma di creazione del file chiede i nominativi in ordine alfabetico e controlla ogni nominativo con quello ricevuto precedentemente, scartandolo se non e' in ordine, si ottiene una registrazione in ordine alfabetico. Naturalmente in questo caso la inserzione di nuovi nominativi comporta lo spostamento di tutti gli altri per liberare spazio; un problema simile si presenta con la cancellazione.

Riportiamo un esempio, ancora per lo ZX81 e ZX80-Nuova ROM, di memorizzazione di dati di lunghezza variabile che sfrutta la tecnica dei puntatori per reperire i dati. I dati sono memorizzati in una stringa unica D\$, la quale viene utilizzata con la tecnica dello "slicing". Tale stringa viene inizialmente dimensionata a N caratteri per fissarla in memoria e riempirla di spazi. Si usa un vettore P, dimensionato a M+1 posizioni, per trattare M dati. E' responsabilita' dell'utente dare per N e M dei valori congruenti.

```
10 PRINT"SCRIVI DIMENSIONE STRINGA D$"
15 INPUT N
20 PRINT"SCRIVI QUANTI DATI"
25 INPUT M
30 DIM D$(N)
40 DIM P(M+1)
50 LET K=1
55 PRINT"SCRIVI M PAROLE"
60 FOR I=1 TO M
65 PRINT TAB 5;I;" ";
70 INPUT A$
75 IF A$="" THEN GO TO 70
80 LET P(I)=K
85 LET L=LEN(A$)
90 LET D$(K TOK+L-1)=A$
95 LET K=K+L
100 PRINT A$
105 NEXT I
110 LET P(I)=K
115 PAUSE 200
120 POKE 16437,255
140 CLS
145 PRINT AT 10,0;"SCRIVI NUMERO DEL DATO, 0 PER USCIRE"
```

```

150 INPUT X
155 IF X=0 THEN STOP
160 IF X<0 OR X>M THEN GOTO 150
165 CLS
170 PRINT AT 10,7;"NUMERO DATO ";X
175 PRINT AT 12,14;"DATO"
180 PRINT AT 14,(31+P(X)-P(X+1))/2;D$(P(X)TOP(X+1)-1)
185 GOTO 115

```

Variabili usate nel programma:

- . N dimensioni stringa D\$ in caratteri;
- . M numero dei dati da memorizzare;
- . K puntatore all'inizio dato entro la stringa;
- . I contatore ciclo memorizzazione dati;
- . D\$ stringa per i dati di N caratteri;
- . P vettore dei puntatori ai dati;
- . A\$ stringa per leggere il dato;
- . L lunghezza dato letto;
- . X numero dato da listare.

Note al programma:

- . Da 10 a 40 vengono precisate le dimensioni dei dati.
- . Da 50 a 105 vengono letti e memorizzati i dati aggiornando i puntatori nel vettore P. Da notare l'uso dello "slicing" all'interno della stringa D\$.
- . Nella 110 viene memorizzato il tappo nella posizione in piu' del vettore dei puntatori.
- . Da 115 a 140 si ha la pausa, poi il ripristino necessario per il modo FAST dello ZX81 e lo ZX80-Nuova ROM, e la pulizia dello schermo.
- . Da 145 a 185 si ha la richiesta di dato e la stampa sullo schermo del dato; se X = 0 il programma termina. Nella linea 180 si usa una formuletta per fare apparire il dato centrato sul video.

Dall'esempio precedente potete ricavare delle idee per i vostri programmi.

## 9.15. IL GIOCO DELLE SFERE SU ZX81 E ZX80-Nuova ROM

Questo gioco consiste nell'indovinare il volume di una sfera, dato il suo diametro, con una approssimazione di piu' o meno 0.5.

All'inizio viene chiesto al giocatore di quante cifre si compone il numero che rappresenta il diametro della sfera (per risposta 2, potra' venire proposto come diametro un numero intero da 0 a 99). Il programma evidenzia sul video il numero delle cifre del diametro, disegna la sfera e

scrive la misura del diametro. Poi viene richiesta la misura del volume della sfera. Se il giocatore risponde in modo esatto il programma lo conferma, altrimenti viene mostrato quale avrebbe dovuto essere la risposta. Per continuare a giocare si deve rispondere con S, per fermare il programma con qualunque altro tasto, sempre seguito da NEW LINE.

Codifica del programma:

```
10 RAND
20 CLS
30 PRINT "NUMERO CIFRE ?"
40 INPUT A
50 SCROLL
60 PRINT AT 0,0;"NUMERO CIFRE ";A
70 FOR N=0 TO 20
80 PLOT 5+4*SIN(N*PI/10), 10+4*COS(N*PI/10)
90 NEXT N
100 PRINT AT 20,0;"IL DIAMETRO MISURA ";
110 LET B=INT(RND*10**A)
120 PRINT B
140 PRINT "VOLUME DELLA SFERA ?"
150 INPUT C
160 SCROLL
170 SCROLL
175 LET V = PI*B**3/6
180 IF ABS(C-V)>= .5 THEN PRINT C;" RISULTA ERRATO"
190 SCROLL
200 SCROLL
210 PRINT INT(V + .5);" RISULTATO ESATTO"
230 INPUT A$
240 IF A$ = "S" THEN RUN
```

Variabili usate nel programma:

- . A numero massimo di cifre del diametro.
- . B diametro proposto dal programma.
- . C volume sfera proposto dal giocatore.
- . V volume sfera calcolato dal programma.
- . N variabile controllo ciclo disegno sfera.
- . A\$ risposta giocatore.

Note al programma:

- . Da 10 a 20 si predispone la partenza per estrarre i numeri a caso e si pulisce lo schermo.
- . Da 30 a 50 viene chiesto il numero delle cifre per il diametro.
- . La 60 scrive in alto a sinistra il livello delle cifre.

- . Da 70 a 90 viene disegnata la sfera.
- . Da 100 a 120 viene estratto a caso il diametro nell'ambito del livello di cifre scelto.
- . Da 140 a 170 viene richiesto il volume al giocatore e memorizzata la risposta e preparato spazio sul video.
- . A 175 viene calcolato il volume V.
- . Da 180 a 210 si ha il controllo della risposta del giocatore e la stampa dei risultati.
- . Da 230 a 240 si ha il colloquio per decidere se continuare il gioco.

Provate il programma anche in modo SLOW sullo ZX81.

## 9.16. L'ANIMAZIONE DELLE FIGURE SULLO ZX81

Quando lo ZX81 funziona in modo SLOW si e' nelle condizioni ideali per realizzare l'animazione delle figure sullo schermo. Infatti lo schermo non viene cancellato mentre il calcolatore lavora. L'animazione si ottiene spostando una figura in diverse posizioni del video e facendola permanere in ogni posizione per un certo tempo. Variando il tempo si ottiene una maggiore o minore velocita' del movimento.

Lo spostamento delle figure si ottiene con la funzione AT o con i comandi PLOT e UNPLOT. La funzione AT consente di scrivere qualunque carattere in una delle posizioni dello schermo con risoluzione pari alle dimensioni di un carattere. Il comando PLOT aumenta la risoluzione e consente di scrivere un quadratino nero pari ad un quarto del cursore in una posizione delle 64 colonne e 44 righe dello schermo (raddoppiando il numero delle colonne e delle righe). Per il comando PLOT la posizione di coordinate 0,0 si trova nell'angolo in basso a sinistra dello schermo; l'asse delle X e' orizzontale e quella delle Y verticale. Per la funzione AT la posizione di coordinate 0,0 si trova nell'angolo in alto a sinistra del video; l'asse delle X e' verticale orientata verso il basso e l'asse delle Y e' orizzontale orientata verso destra. Si ha cioe', rispetto alla PLOT uno spostamento dell'origine degli assi ed una rotazione di 90 gradi.

Con il programma che segue, usando i comandi PLOT e UNPLOT, si ottiene di vedere muovere il quadratino nero lungo i bordi del video in senso antiorario.

```

3 PRINT"SCRIVI IL TEMPO DEL MOVIMENTO"
5 INPUT N
7 CLS
10 LET Y=0

```

```

20 LET X1=0
30 LET X2=63
35 LET N1=1
40 GOSUB 200
50 LET X=63
60 LET Y1=0
70 LET Y2=43
75 LET N1=1
80 GOSUB 300
90 LET Y=43
100 LET X1=63
110 LET X2=0
115 LET N1=-1
120 GOSUB 200
130 LET X=0
140 LET Y1=43
150 LET Y2=0
155 LET N1=-1
160 GOSUB 300
170 PRINT AT 10,10;"FINITO"
180 STOP
200 FOR X=X1 TO X2 STEP N1
210 PLOT X,Y
215 PAUSE N
220 POKE 16437,255
230 UNPLOT X,Y
240 NEXT X
250 RETURN
300 FOR Y=Y1 TO Y2 STEP N1
310 PLOT X,Y
315 PAUSE N
320 POKE 16437,255
330 UNPLOT X,Y
340 NEXT Y
350 RETURN

```

Note al programma:

. Si usano due sottoprogrammi, 200 e 300, per ottenere il movimento orizzontale o verticale. All'inizio viene chiesto l'intervallo N per la pausa; provate con diversi valori di N. La linea 320 non sarebbe necessaria per lo ZX81 in modo SLOW, mentre diventa necessaria in modo FAST.

Si possono far muovere oggetti come nel programma che segue, usando la tecnica di cancellare con UNPLOT solo una parte dell'oggetto.

```

3 PRINT"SCRIVI IL TEMPO DEL MOVIMENTO"
5 INPUT N
10 FOR X=0 TO 61

```

```

15 PLOT X,0
20 PLOT X+1,0
25 PLOT X+2,0
30 PLOT X+1,1
35 PAUSE N
40 POKE 16437,255
45 UNPLOT X,0
50 UNPLOT X+1,1
55 NEXT X

```

Note al programma:

. All'inizio viene chiesto N, il tempo della pausa. Viene fabbricato un oggetto nell'angolo sinistro in basso dello schermo e lo si fa muovere fino all'angolo destro in basso.

Per far muovere gli oggetti a comando si possono usare i tasti di comando dei cursori dello schermo (SHIFT + 5 cursore a sinistra, SHIFT + 8 cursore a destra, SHIFT + 6 puntatore linea in basso, SHIFT + 7 puntatore linea in alto) sfruttando la funzione INKEY\$. Non si usano quei tasti perché agiscono direttamente sul video, ma solo perché sono mnemonici per l'utente in quanto riportano le frecce relative ai 4 tipi di movimento possibili; il programma modifica le coordinate della posizione del video controllando il tasto premuto.

Nel programma che segue è riportato un esempio di questa tecnica.

```

10 LET X=10
20 LET Y=15
30 LET A$=CHR$ 8
40 IF INKEY$ ="5" THEN LET Y=Y-1
50 IF INKEY$ ="6" THEN LET X=X+1
60 IF INKEY$ ="7" THEN LET X=X-1
70 IF INKEY$ ="8" THEN LET Y=Y+1
80 PRINT AT X,Y;A$
90 GOTO 40

```

Il carattere grafico viene solo spostato, ma non si cancella il precedente.

Riportiamo un semplice gioco che sfrutta le capacità grafiche sopra esaminate. Le regole sono le seguenti: mentre ad intervalli di tempo prefissati una barrettina verticale chiara si muove lungo la striscia nera tracciata sotto le caselle dei numeri da 1 a 9 il giocatore deve premere il tasto del numero sotto il quale essa passa. Se il momento della pressione del tasto coincide con il passaggio della

barrettina il giocatore ha colpito e guadagna un punto. La scansione della striscia viene fatta 10 volte.

```
5 LET S$=CHR$128+CHR$128+CHR$128
7 LET T$=CHR$128+CHR$128
10 LET K = 0
20 PRINT
25 PRINTS$;"1";T$;"2";T$;"3";T$;"4";T$;"5";
26 PRINTT$;"6";T$;"7";T$;"8";T$;"9";S$
30 PRINT AT 4,0;"SEI A"
40 PRINT AT 4,22;"COLPITO"
45 PRINT AT 4,10;"INIZIA "
50 FOR I=1 TO 10
60 LET F=0
65 PRINT AT 3,0;S$;S$;S$;S$;S$;S$;S$;S$;S$;S$
70 PRINT AT 4,6;I;TAB 10;" "
75 PRINT AT 3,F;CHR$128;CHR$5
80 LET N=CODE INKEY$-28
85 IF N<1 OR N>9 THEN GO TO 130
90 PRINT AT 3,N*3;CHR$151
95 IF N*3<>P+1 THEN GOTO 125
100 PRINT AT 4,12;"COLPITO"
110 LET K=K+1
115 PRINT AT 4,30;K
120 GO TO 140
125 IF INKEY$<>" " THEN GOTO 125
130 LET F=F+1
135 IF P<>31 THEN GOTO 75
140 PAUSE 250
150 NEXT I
155 PRINT AT 4,10;"FINE GIOCO"
```

Variabili usate nel programma:

- . S\$ per contenere 3 spazi.
- . T\$ per contenere 2 spazi.
- . K per contare i punti del giocatore.
- . I per controllare il ciclo delle 10 scansioni.
- . N per calcolare il tasto premuto.
- . P per contare gli spostamenti della barretta.

Note al programma:

- . Non e' significativo usare il programma in modo FAST.
- . Nelle linee 5 e 7 si preparano delle variabili contenenti spazi; si poteva ottenere lo stesso risultato usando gli spazi inversi tra apici invece di CHR\$128.
- . La 10 azzerava il contatore K dei colpi andati a segno.
- . Dalla 20 alla 40 viene preparato il tracciato del gioco sul video.
- . Nella 45 viene avvisato il giocatore che inizia il gioco.

. Dalla 50 alla 150 c'è il ciclo di 10 scansioni della serie di numeri. Nella 60 viene posto a zero il contatore P delle 31 posizioni della striscia nera che viene percorsa dalla barretta verticale (CHR\$ 5). Nella 65 viene tracciata la striscia nera sotto le caselle dei numeri. Nella 75 viene posizionata la barretta sulla striscia in base al valore di P. Nella 80 viene posto N al codice del tasto schiacciato - 28; questo per ottenere dai tasti numerici le cifre da 1 a 9; se non è stato premuto alcun tasto N è fuori dall'intervallo 1 - 9. Se N è fuori dall'intervallo 1 - 9 la 85 manda alla 130, dove P viene incrementato di 1. Alla 135 viene analizzato P, se non è uguale a 31 si torna alla 75 e la barrettina prosegue il suo cammino, se P = 31 si ha con la 140 una pausa; al termine della pausa con la 150 NEXT I si torna alla 60 se non è terminato il ciclo di 10 scansioni, altrimenti il gioco termina con la linea 155. Se alla 85 N viene trovato dentro l'intervallo, alla 90 viene stampato un asterisco in campo inverso (CHR\$ 151) in corrispondenza del numero giocato. Alla 95 viene analizzata la posizione dove è stato messo l'asterisco confrontandola con il valore attuale del contatore di posizione P; se si ha coincidenza il giocatore ha colpito e guadagna 1 punto e questo viene segnalato dalla 100 alla 115, dopo di che si va alla pausa della 140. Cioè il giocatore può colpire una sola volta durante una scansione. Se alla 95 risulta che il giocatore non ha colpito si va alla 125 dove con l'uso della INKEY\$ viene scartata un'altra eventuale pressione di tasto e poi viene incrementato P alla 130.

#### 9.17. LO ZX81 DISEGNA

Potete ottenere dei disegni apportando poche modifiche ai primi due programmi esempio del precedente paragrafo. Nel primo cancellate le linee: 215, 220, 230, 315, 320, 330 e poi provate il programma. Vedrete un bordo nero attorno al video. Se nel secondo togliete le linee: 35, 40, 45, 50 e provate vedrete un disegno.

Provate i programmi sia nel modo FAST che nel modo SLOW.

Proviamo ora a disegnare un cerchio fornendo il centro ed il raggio.

```

10 PRINT "SCRIVI COORDINATE A E B DEL CENTRO"
15 PRINT "E IL RAGGIO R"
20 CLS
25 PRINT "CENTRO: A = B ="
30 INPUT A
35 INPUT B
37 PRINT AT 0,12;A;AT 0,25;B

```



```

39 PRINT "RAGGIO="
40 INPUT R
45 PRINT AT 1,8;R
50 FOR K=0 TO 360
55 LET Z=K*PI/180
60 PLOT A+R*COS Z,B+R*SIN Z
65 NEXT K

```

Note al programma:

. Non vengono controllati i valori per la congruenza con le dimensioni del video.

. Si usano le formule:  $X=A+R*\cos Z$  e  $Y=B+R*\sin Z$ .

. Il disegno si sviluppa lentamente perche' il calcolatore impiega un po' di tempo nel calcolo delle funzioni trigonometriche.

Per disegnare una parabola con la concavita' rivolta verso il basso potete provare questo programma:

```

100 FOR X=0 TO 63
105 LET Y=INT((2.52-0.04*X)*X)
110 PLOT X,Y
115 NEXT X

```

Per disegnare una ellisse:

```

100 PRINT "SCRIVI I PARAMETRI A E B DELLA ELLISSE"
105 PRINT "A = ";
110 INPUT A
115 PRINT A;" B = ";
120 INPUT B
125 PRINT B
127 CLS
130 FOR K=0 TO 360
135 LET Z=K*PI/180
140 PLOT A*(1+COS Z),B*(1+SIN Z)
145 NEXT K

```

provate dando per A e B diversi valori come: (2,21), (20,20), (30,20).

Segue un programma che genera disegni casuali usando un carattere scelto dall'utente:

```

3 PRINT "SCRIVI IL TEMPO BASE"
5 INPUT T
10 PRINT AT 5,8;"DISEGNI CASUALI"
15 PRINT AT 10,0;"SCRIVI IL CARATTERE CHE VUOI USARE"

```

```

20 INPUT A$
25 CLS
30 FOR I = 1 TO 600
35 LET X=INT(RND*11)+1
40 LET Y=INT(RND*16)+1
45 PRINT AT X,Y;A$
50 PAUSE T
55 PRINT AT 22-X,Y;A$
60 PAUSE T
65 PRINT AT X,32-Y;A$
70 PAUSE T
75 PRINT AT 22-X,32-Y;A$
80 PAUSE 3*T
85 LET X=INT(RND*11)+1
90 LET Y=INT(RND*16)+1
95 PRINT AT X,Y;"*"
100 PAUSE T/6
105 PRINT AT 22-X,Y;"*"
110 PAUSE T/6
115 PRINT AT X,32-Y;"*"
120 PAUSE T/6
125 PRINT AT 22-X,32-Y;"*"
130 PAUSE T/6
135 IF RND>.4 THEN GOTO 85
140 NEXT I
145 PAUSE 12*T
150 CLS
155 RUN

```

Variabili usate nel programma:

- . T tempo base per le pause.
- . A\$ carattere per disegnare.
- . I variabile di controllo del ciclo.
- . X e Y coordinate del punto dove disegnare.

Note al programma:

. Dalla 3 alla 25 viene chiesto il tempo base T per le pause, il carattere da usare nel disegno e viene pulito lo schermo.

. Dalla 30 alla 140 si ha il ciclo di disegno, qui programmato 600 volte. La X e la Y, coordinate del punto dove disegnare il carattere scelto, vengono calcolate usando la RND in modo che sia  $X \leq 12$  e  $Y \leq 17$  per il primo carattere, poi ne vengono disegnati altri 3 in posizioni simmetriche. Tra il disegno di un carattere ed il successivo si ha una pausa. Dopo una pausa tripla delle precedenti vengono disegnati con lo stesso metodo 4 asterischi, solo che la pausa tra l'uno e l'altro e' piu' breve. Si ottiene un gradevole disegno sul video, sempre diverso, dato che viene sfruttata la RND. La linea 135 analizza un numero a caso e

se esso e'  $< 0.4$  torna a disegnare asterischi invece del carattere di A\$.

. Terminato il ciclo si ha una pausa piuttosto lunga, poi viene pulito il video ed il programma ricomincia, infatti la linea 155 ride' il RUN.

Potete modificare il numero 600 in uno minore per non fare durare troppo il programma e potete modificare il tempo base T per ottenere un effetto diverso.

## 9.18. ANIMAZIONE E DISEGNI PER LO ZX80-NUOVA ROM

Lo ZX80-Nuova ROM differisce dallo ZX81 per il fatto che il tasto FAST e il tasto SLOW non sono attivi da tastiera. Questo comporta che se si vuole ottenere l'animazione delle figure si deve ricorrere a qualche artificio di programmazione tipo ZX80 per ottenere la miglior persistenza delle immagini sullo schermo. Il comportamento di questo calcolatore e' assolutamente uguale a quello dello ZX81 funzionante in modo FAST. Potete provare a trasformare i programmi di animazione dello ZX80, con le dovute modifiche, per lo ZX80-Nuova ROM.

Ricordate che se usate il comando PAUSE, dovete farlo seguire da POKE 16437,255.

Per quanto riguarda i disegni valgono le stesse osservazioni fatte a proposito dell'animazione.

## 9.19. IL GIOCO DELLA SPIRALE SULLO ZX80

Questo programma puo' essere provato sullo ZX80 con 1K di memoria. Il gioco consiste nel muoversi all'interno dei corridoi della spirale, arrivando nel piu' breve tempo possibile al centro. Il centro e' l'ultimo quadratino nero dove termina il bordo della spirale nella posizione centrale. I bordi della spirale sono ottenuti usando il carattere CHR\$(128), che e' lo spazio in campo inverso, mentre i corridoi sono ottenuti con lo spazio. La pedina del giocatore e' contraddistinta dal segno +. Il giocatore deve muoversi senza andare sui bordi; se ci va deve tornare nel corridoio facendo la mossa inversa alla precedente. Per muovere la pedina il giocatore deve usare i quattro tasti che recano le frecce di movimento cursore; in tale modo ha un riferimento mnemonico alle mosse che vuole fare. Il significato dei tasti e' il seguente:

- . 5-freccia a sinistra, per andare a sinistra;
- . 6-freccia in basso, per andare verso il basso;

- . 7-freccia in alto, per andare verso l'alto;
- . 8-freccia a destra, per andare a destra.

Il giocatore puo' muovere quando appare il cursore sdoppiato con LS per richieste di INPUT numerico sotto il punteggio attuale. Il punteggio parte da un valore alto (9999) e viene scalato in base al tempo che il giocatore impiega per ogni mossa. Il tempo impiegato per ogni mossa viene calcolato in base al contatore dei fotogrammi dello schermo.

La codifica del programma e' la seguente:

```

3 LET E$=CHR$(128)
5 LET P$=CHR$(19)
10 PRINT " SPIRALE "
20 POKE 16421,24
30 PRINT
40 PRINT E$;E$;E$;E$;E$;E$;E$;E$;E$;E$;E$;E$;E$
50 PRINT E$;P$;E$;"8 spazi"
60 PRINT E$;"1 spazio";E$;"1 spazio";E$;E$;E$;E$;E$;E$;
 "1 spazio";E$
70 PRINT E$;"1 spazio";E$;"1 spazio";E$;"3 spazi";E$;
 "1 spazio";E$
80 PRINT E$;"1 spazio";E$;"1 spazio";E$;"1 spazio";E$;
 "1 spazio";E$;"1 spazio";E$
90 PRINT E$;"1 spazio";E$;"1 spazio";E$;E$;E$;
 "1 spazio";E$;"1 spazio";E$
95 PRINT E$;"1 spazio";E$;"5 spazi";E$;"1 spazio";E$
100 PRINT E$;"1 spazio";E$;E$;E$;E$;E$;E$;E$;"1 spazio";
 E$
110 PRINT E$;"9 spazi";E$
120 PRINT E$;E$;E$;E$;E$;E$;E$;E$;E$;E$;E$
130 PRINT
140 PRINT "TUO PUNTEGGIO 9999"
150 POKE 16414,0
160 POKE 16415,0
170 LET X=26
180 LET A=0
190 IF A=66 THEN GOTO 530
200 INPUT N
210 IF N=5 THEN LET Y=X-1
220 IF N=6 THEN LET Y=X+12
230 IF N=7 THEN LET Y=X-12
240 IF N=8 THEN LET Y=X+1
250 IF A AND Y-A THEN GOTO 430
260 IF A THEN GOTO 350
270 LET U=X
280 LET V=0
290 GOSUB 510
300 IF PEEK(PEEK(16396)+PEEK(16397)*256+Y)-128 THEN
 GOTO 390
310 LET A=X

```

```

320 LET U=Y
330 LET V=147
335 GOSUB 510
340 GOTO 420
350 LET A=0
360 LET U=X
370 LET V=128
380 GOSUB 510
390 LET U=Y
400 LET V=19
410 GOSUB 510
420 LET X=Y
430 LET S$=STR$(9999-PEEK(16414)-PEEK(16415)*256)
440 FOR J=1 TO 4
450 LET U=147+J
460 LET V=CODE(S$)
470 GOSUB 510
480 LET S$=TL$(S$)
490 NEXT J
500 GOTO 190
510 POKE PEEK(16396)+PEEK(16397)*256 + U,V
520 RETURN
530 PRINT
540 PRINT "FINE GIOCO"

```

Variabili usate nel programma:

- . E\$ = CHR\$(128) spazio in campo inverso.
- . P\$ = CHR\$(19) segno +, pedina giocatore.
- . X posizione della pedina rispetto all'inizio della memoria di schermo.
- . A valore per il controllo della posizione finale.
- . Y posizione della pedina rispetto all'inizio della memoria di schermo in base all'ultima mossa.
- . N valore della mossa (5,6,7,8).
- . V codice ASCII del carattere da scrivere sul video.
- . U spostamento dall'inizio della memoria di schermo per andare a segnare la mossa.
- . S\$ stringa contenente il punteggio aggiornato.
- . J variabile di controllo del ciclo di aggiornamento del punteggio.
- . I 2 byte 16397 e 16396 contengono l'indirizzo di inizio della memoria di schermo; in dipendenza dalle tecniche di programmazione usate, tale indirizzo resta costante durante l'esecuzione del programma.
- . I 2 byte 16414 e 16415 contengono il numero dei fotogrammi dello schermo; essi vengono azzerati all'inizio del gioco.
- . Il byte 16421 contiene la posizione di riga del cursore; esso viene posto alla linea 24, cioè la prima al di sopra del video.

## Note al programma:

- . Da 10 a 140 viene disegnata sul video la spirale e viene lasciato il cursore prima del video (linea 24).
- . Da 150 a 160 si azzerano i byte del contatore fotogrammi.
- . Da 170 a 180 si inizializzano le variabili.
- . La 190 controlla se il gioco e' finito.
- . Da 200 a 260 si ha la richiesta della mossa e il controllo della stessa. Vengono calcolate le coordinate della mossa ed eseguito il sottoprogramma di aggiornamento del punteggio.
- . Da 270 a 290 viene cancellata la vecchia mossa.
- . La 300 controlla se la posizione raggiunta e' di bordo. Se non lo e' il programma prosegue dalla 390.
- . Da 310 a 340 evidenzia un + in campo inverso sulla posizione di bordo raggiunta e prosegue da 420.
- . Da 350 a 380 ripulisce il bordo dalla mossa errata.
- . Da 390 a 410 viene segnata la mossa esatta.
- . A 420 viene aggiornato X, variabile di posizione pedina.
- . Da 430 a 500 viene aggiornato il punteggio lavorando sulla stringa. Il tempo viene calcolato in base al contatore dei fotogrammi. Il programma prosegue da 190.
- . Da 510 a 520 viene scritto il carattere V nella posizione U del video.
- . Da 530 a 540 viene segnalata la fine del gioco.
- . Si raccomanda di scrivere il programma con cura onde evitare di dimenticare qualche spazio essenziale; essi sono stati indicati segnando un numero seguito dalla parola spazio tra apici.

Provate a modificare il programma per poterlo usare sugli altri modelli Sinclair.

## 9.20. FACCIAMO CENTRO SULLO ZX81 E ZX80-NUOVA ROM

In questo paragrafo sono riportati 2 programmi; il secondo e' un ampliamento del primo.

Il primo programma consiste nel centrare un canestro con una pallina. La pallina inizialmente si trova in alto a sinistra e si muove verso il basso potendo fare 11 movimenti di lunghezza crescente. Essa inizialmente non ha movimenti orizzontali e quindi la sua velocita' nella direzione orizzontale e' nulla. Il giocatore puo' premere il tasto 8 per imprimere una velocita' di spostamento orizzontale alla pallina da sinistra a destra, egli deve cercare di controbilanciare gli spostamenti verticali per fare arrivare

la pallina nel canestro che si trova in basso. La posizione del canestro in basso e' casuale, ma esso rimane fermo durante il gioco. L'impulso di spostamento orizzontale dipende dal numero delle pressioni sul tasto 8 e dal tempo della pressione; se l'impulso e' esagerato un "DOOPS" segnala che il giocatore e' uscito dallo schermo. Se il canestro (rappresentato da "(-)") viene centrato si vede comparire un "\*\*\* WOW \*\*" di incoraggiamento.

Il programma si compone di 8 parti:

- . 1) Posizionamento del canestro.
- . 2) Disegno della pallina.
- . 3) Eventuale modifica impulso orizzontale.
- . 4) Calcolo nuova posizione pallina.
- . 5) Se la pallina non e' arrivata in fondo allo schermo in basso ed e' ancora visibile ritorno al punto 2).
- . 6) Se la pallina ha fatto centro messaggio "\*\*\* WOW \*\*".
- . 7) Se la pallina e' sparita messaggio "DOOPS".
- . 8) Richiesta di premere un tasto per ricominciare.

La codifica del programma e' la seguente:

```
5 CLS
10 LET P=INT(RND*26)+5
20 PRINT AT 21,P-1;"(-)"
30 LET P=P*2
40 LET X=0
50 PAUSE 20
60 POKE 16437,255
90 LET T=0
200 FOR Y=0 TO 11
210 IF INKEY$="8" THEN LET T=T+1
220 LET X=X+T
230 IF X>63 THEN GOTO 400
240 PLOT X,39-32*(Y/10)**2
250 IF INKEY$="8" THEN LET T=T+1
255 PAUSE 20
258 POKE 16437,255
260 NEXT Y
300 IF ABS(P-X)<=2 THEN PRINT AT 11,15;"*** WOW **"
310 PRINT AT 0,0;"PREMI UN TASTO"
315 PAUSE 4E4
320 POKE 16437,255
330 RUN
400 PRINT AT 18,6;"DOOPS"
410 GOTO 310
```

Variabili usate nel programma:

- . P posizione del carattere centrale del canestro.

- . X ascissa della pallina (scostamento dall'estremo sinistro).
- . T velocita' orizzontale della pallina.
- . Y contatore di ciclo, va da 0 a 11.

Note al programma:

- . La 5 pulisce lo schermo.
- . Da 10 a 20 disegno canestro.
- . La 30 moltiplica  $P*2$ ; si ricorda che la larghezza di un "pixel" e' la meta' di quella di un carattere.
- . La 40 inizializza l'ascissa della pallina.
- . La 200 inizia il ciclo per K da 0 a 11.
- . La 210 controlla se il tasto 8 e' premuto; se si con  $T=T+1$  incrementa la velocita' orizzontale della pallina.
- . Da 220 a 230 calcola la nuova ascissa della pallina e se essa e'  $> 63$  va alla 400.
- . La 240 disegna la pallina.
- . La 250 come la 210.
- . Da 255 a 258 pausa per consentire la visualizzazione.
- . La 260 rimanda a 210 se il ciclo di K e' terminato.
- . Alla 300 la pallina e' arrivata al livello del canestro, se la sua distanza dal centro del canestro e'  $\leq 2$  si ha il messaggio WOW.
- . Da 310 a 320 crea una pausa in attesa che sia premuto un tasto.
- . La 330 fa ripartire il programma.
- . Da 400 a 410 scrive il messaggio OOPS e poi torna alla linea 310.

Se desiderate rendere piu' difficile il gioco potete sostituire nella linea 300 il  $\leq 2$  con  $\leq 1$ .

Il secondo programma consiste nel far cadere un paracadutista su una zona assegnata. L'analogia con il programma precedente e' evidente, solo che questa volta non si fa uso della istruzione PLOT e non si lascia una scia.

Per ottenere una maggiore stabilita' dell'immagine si fa uso della PRINT AT.

Nel listato le linee da 10 a 16 definiscono delle stringhe contenenti i caratteri grafici necessari per disegnare il paracadutista. Volendo queste linee possono essere omesse e si devono preparare alle linee da 30 a 36 delle stringhe contenenti 8 spazi ciascuna e poi usando i relativi tasti andarci a disegnare dentro. Si riporta il contenuto delle linee da 30 a 36 ed anche da 320 a 330 ottenute in questo modo e listate con la stampante del Sinclair.



```

25 RAND
25 LET S#=""

0300 LET A#=""
0301 LET B#=""
0302 LET C#=""
0303 LET D#=""
0304 LET S#=""
0305 LET U=0

1500 CLS
1501 LET U=U+1
1502 LET P=INT (RND*23)+3
1503 PRINT AT 21,P-2;" "
1504 LET I=0
1505 LET H=INT (RND*24)

0301 PRINT AT 21,0;" "
0302 PRINT AT 21,1;" "
0303 PRINT AT 21,2;" "
0304 PRINT AT 21,3;" "
0305 PRINT AT 1,0;"PREMI NEW-LIN"

0301 INPUT I#
0302 LET S=S+10-ABS (H-P)
0303 GOTO 1500
0304 PRINT AT 15,10;"**BEN ATTER"
0305 RATO*"
0306 GOTO 0301

```

Il gioco consiste nel guidare il paracadutista sulla piattaforma di atterraggio utilizzando i tasti 5 (spostamento a sinistra) e 8 (spostamento a destra) che lo fanno spostare di 2 pixel e quindi di un carattere. Il povero paracadutista cade per effetto della gravita' ed inoltre casualmente tira vento e questo influisce sul suo movimento. Il vento ha una direzione indicata dal simbolo "<" o ">" in alto sullo schermo.

E' consigliabile sullo ZX81 provare il programma in FAST e poi in SLOW.

La codifica del programma e' la seguente:

```

5 CLS
10 LET T#=CHR$(135)
11 LET U#=CHR$(3)
12 LET V#=CHR$(134)
13 LET W#=CHR$(1)
14 LET X#=CHR$(132)
15 LET Y#=CHR$(128)
16 LET Z#=CHR$(0)
25 LET S#="64 spazi"
30 LET A#=Z#+Z#+T#+U#+V#+Z#+Z#+Z#
32 LET B#=Z#+Z#+V#+T#+T#+W#+Z#+Z#
34 LET C#=Z#+Z#+Z#+X#+W#+Z#+Z#+Z#
36 LET D#=Z#+Z#+Z#+W#+W#+Z#+Z#+Z#
50 LET S=0
60 LET U=0
150 CLS
160 LET U=U+1
170 LET P=INT(RND*23)+3
180 PRINT AT 21,P-2;Y#+Y#+Y#+Y#+Y#

```

```

190 LET I=0
195 LET H=10
200 LET Y=0
206 IF I>2 THEN PRINT AT I-2,H;S$
208 LET V=SGN(1-RND*2)
209 PRINT AT 0,0;"VENTO:";CHR$(19-(V=1));
 Z$+Z$,"PUNTI:";S,"GIOCO:";U
210 PRINT AT I-1,H;"8 spazi"
212 PRINT AT I,H;A$;
215 PRINT TAB H;B$;
220 PRINT TAB H;C$;
225 PRINT TAB H;B$;
228 LET H=H+V
230 IF INKEY$="5" THEN LET H=H-1
234 IF INKEY$="8" THEN LET H=H+1
236 IF H>24 THEN LET H=24
238 IF H<0 THEN LET H=0
240 LET I=16*(Y/15)**2
245 IF Y=17 THEN GOTO 300
250 LET Y=Y+1
260 PAUSE 30
265 POKE 16437,255
270 GOTO 206
300 IF ABS(H-P+2)<3 THEN GOTO 400
315 PRINT AT 18,H;S$
320 PRINT AT 20,H;"* "+T$+T$+" *"
330 PRINT AT 21,H;Z$+T$+Y$+Y$+Y$+CHR$(130)
340 PRINT AT 1,0;"PREMI NEW LINE"
350 INPUT I$
360 LET S=S+10-ABS(H-P)
370 GOTO 150
400 PRINT AT 16,10;"**BEN ATERRATO**"
420 GOTO 350

```

Variabili usate nel programma:

- . T\$, U\$, V\$, W\$, X\$, Y\$, Z\$, stringhe contenenti caratteri necessari per disegnare.
- . S\$ stringa usata per pulire lo schermo al di sopra del paracadutista.
- . A\$, B\$, C\$, D\$, stringhe usate per disegnare il paracadutista.
- . S punteggio.
- . U numero partita (GIOCO).
- . P posizione carattere centrale piattaforma.
- . I altezza paracadutista (parte piu' alta).
- . H ascissa del paracadutista (primo carattere).
- . Y contatore: 17 significa paracadutista a livello terra.
- . V direzione vento.
- . I\$ stringa di INPUT per far ripartire il programma.

### Note al programma:

- . Da 50 a 60 azzeramento contatore U e punteggio S.
- . Da 150 a 200 viene pulito il video, e' calcolata in modo random la posizione della piattaforma ed essa viene disegnata, le variabili di controllo vengono azzerate.
- . La 206 ripulisce due linee sopra il paracadutista se la sua distanza dall'alto supera 2.
- . La 208 calcola la direzione del vento.
- . Da 209 a 225 stampa l'intestazione dello schermo e disegna il paracadutista.
- . Da 228 a 238 modifica l'ascissa del paracadutista in dipendenza dal vento e dall'INPUT da tastiera ed anche dalla distanza dal bordo dello schermo.
- . La 240 calcola l'altezza del paracadutista con una formula diversa da quella usata nel precedente programma dato che si usa PRINT invece di PLOT.
- . La 245 salta a 300 se il paracadutista ha toccato terra.
- . La 250 incrementa il contatore V.
- . Da 260 a 270 si ha una pausa e poi va a 206.
- . La 300 manda alla linea 400 se il paracadutista e' sopra la pedana.
- . Da 315 a 330 disegna il paracadutista rotto.
- . Da 340 a 370 aspetta NEW LINE per partire, calcola il punteggio e va alla linea 150.
- . Da 400 a 420 scrive il messaggio di felice atterraggio e salta alla linea 340.



AA  
83  
9.21. AGENDA TELEFONICA SULLO ZX80, ZX81 E ZX80-NUOVA ROM

Il programma che segue e' scritto per lo ZX80 e serve per gestire una agenda telefonica registrando nomi e numeri di telefono all'interno del programma. E' possibile creare ex novo l'agenda, aggiornarla, listarla. I nominativi non sono mantenuti a priori in ordine alfabetico, volendo possono essere ordinati. Fornendo il nome si ottiene il numero di telefono.

Alla fine del paragrafo sono segnalate le variazioni per far girare il programma sugli altri due calcolatori.

Nell'esempio si e' predisposto spazio per 200 indirizzi, volendo si puo' anche aumentare questo numero compatibilmente con le dimensioni della memoria. Il programma e' valido per il calcolatore fornito di espansione RAM di 16K. Per ogni nome e indirizzo sono necessari 40 byte, 28 per il nome e 12 per il telefono, ma a questi bisogna aggiungerne altri 6, 2 per il numero di linea della istruzione dove sta memorizzato il dato, 1 per la parola chiave PRINT, 2 per gli apici delimitatori del dato e 1 per il NEW LINE di chiusura. Quindi per ogni elemento dell'agenda servono 46 byte. Per 200 elementi servono 9200 byte ( $200 \times 46 = 9200$ ). Il programma inizia con una istruzione PRINT per mezzo della quale si puo' stampare il numero degli indirizzi presenti, tale numero sta nella variabile M, posta in fase di azzeramento al valore 0 e aggiornata in fase di inserimento o cancellazione. Seguono poi 200 linee di PRINT seguite da 40 lineette tra apici; esse servono per memorizzare gli elementi dell'agenda. Vengono usati 28 caratteri per il nome e 12 caratteri per il telefono completando eventualmente con spazi le due zone.

L'utente puo' inizialmente usare un numero minore di 200 e scrivere meno PRINT per memorizzare. La linea 390 assegna ad N il valore 200; tale costante puo' essere modificata secondo le proprie esigenze.

Segue la codifica del programma:

```
1 PRINT "SONO PRESENTI ";STR$(M);" NOMINATIVI"
2 PRINT
3 PRINT "40 lineette"
4 PRINT "40 lineette"
5 PRINT "40 lineette"
.....
.....
201 PRINT "40 lineette"
202 PRINT "40 lineette"
203 GOSUB 280
```

CHEST 99399

5x  
80909

```
204 GOTO 400
280 REM ROUTINE ATTESA PER VISIONE
283 PRINT "PREMI NEW LINE PER CONTINUARE"
285 INPUT A$
290 RETURN
300 REM ROUTINE RICERCA POSTO NOME
305 FOR K=1 TO N
306 LET L=(K-1)*46+P2
307 IF PEEK(L)=128 THEN GOTO 310
308 NEXT K
309 STOP
310 RETURN
320 REM ROUTINE RICERCA NOME UGUALE B$
321 LET I=P2
323 FOR K=1 TO N
324 LET B$=A$
325 FOR L=0 TO 27
326 IF CODE(B$)=1 THEN GOTO 350
327 IF PEEK(I+L)=CODE(B$) THEN GOTO 330
328 GOTO 335
330 LET B$=TL$(B$)
331 NEXT L
332 LET W=0
333 RETURN
335 LET I=I+46
340 NEXT K
345 LET W=1
347 RETURN
350 FOR L=L TO 27
353 IF PEEK(I+L)=0 THEN GOTO 360
355 GOTO 335
360 NEXT L
365 GOTO 332
370 REM ROUTINE SCRITTURA K1+1 CARATTERI
375 FOR K=0 TO K1
377 IF CODE (A$)=1 THEN GOTO 385
379 POKE L+K, CODE(A$)
380 LET A$=TL$(A$)
382 NEXT K
383 RETURN
385 FOR K=K TO K1
387 POKE L+K, 0
388 NEXT K
389 GOTO 383
390 REM PROGRAMMA PRINCIPALE
392 LET N=200
395 REM P2 PUNTA A PRIMO ELEMENTO
398 LET P2=16474
400 CLS
405 PRINT "***AGENDA TELEFONICA***"
410 PRINT
420 PRINT "RISPONDI: 0 PER AZZERARE AGENDA"
```

```

430 PRINT " 1 PER INSERIRE"
440 PRINT " 2 PER CANCELLARE"
450 PRINT " 3 PER RICERCARE"
460 PRINT " 4 PER LISTARE"
465 PRINT " 5 PER ORDINARE"
467 PRINT " 9 PER USCIRE"
470 INPUT A
475 IF A = 9 THEN GOTO 5000
480 IF A > 5 OR A < 0 THEN GOTO 400
490 GOTO (A+1)*500
500 REM AZZERAMENTO
503 CLS
505 PRINT "AZZERAMENTO"
507 PRINT "VUOI VERAMENTE AZZERARE ?"
508 INPUT A$
509 IF NOT A$="SI" THEN GOTO 400
510 LET M=0
515 LET I=P2
520 FOR K= 1 TO N
530 FOR L= I TO I+39
540 POKE L,128
550 NEXT L
560 LET I= I+46
570 NEXT K
580 PRINT "TERMINATO AZZERAMENTO"
585 GOSUB 280
590 GOTO 400
1000 REM INSERIMENTO
1003 CLS
1005 PRINT "INSERIMENTO"
1010 PRINT "PER TERMINARE RISPONDI NEW LINE"
1025 IF M=N THEN GOTO 1110
1030 PRINT "NOME"
1040 INPUT A$
1050 IF A$="" THEN GOTO 1120
1060 GOSUB 300
1065 LET M=M+1
1070 LET K1=27
1075 GOSUB 370
1077 LET L=L+28
1080 PRINT "TELEFONO"
1085 INPUT A$
1090 LET K1=11
1095 GOSUB 370
1100 GOTO 1003
1110 PRINT "FINITO POSTO"
1115 GOSUB 280
1125 GOTO 400
1500 REM CANCELLAZIONE
1503 CLS
1505 PRINT "PER TERMINARE RISPONDI NEW LINE"
1510 PRINT "NOME DA CANCELLARE"

```

```

1515 INPUT A$
1520 IF A$="" THEN GOTO 400
1530 LET W=0
1535 GOSUB 320
1540 IF NOT W=0 THEN GOTO 1570
1545 FOR K=0 TO 39
1550 POKE I+K,128
1555 NEXT K
1560 LET M=M-1
1565 GOTO 1503
1570 PRINT "NON TROVATO NOME ";A$
1572 GOSUB 280
1575 GOTO 1503
2000 REM RICERCA NOMI
2010 CLS
2015 PRINT "RICERCA NOMI"
2017 PRINT "PER USCIRE RISPONDI NEW LINE"
2020 PRINT "NOME DA RICERCARE"
2025 INPUT A$
2030 IF A$="" THEN GOTO 2200
2040 LET W=0
2045 GOSUB 320
2050 IF NOT W=0 THEN GOTO 2150
2055 PRINT "TELEFONO: ";
2060 FOR K=0 TO 11
2065 LET L=PEEK(I+K+28)
2070 IF L=0 THEN GOTO 2085
2075 PRINT L-28;
2080 NEXT K
2085 PRINT
2090 GOTO 2010
2150 PRINT "NON TROVATO NOME ";A$
2153 GOSUB 280
2155 GOTO 2010
2500 REM LISTA RUBRICA
2510 PRINT "LISTA RUBRICA"
2520 GOTO 1
3000 REM ORDINAMENTO NOMI
3003 PRINT "ORDINAMENTO NOMI"
3004 PRINT "ATTENDI CON PAZIENZA"
3005 GOSUB 280
3007 LET K1=N-1
3010 LET W=0
3015 FOR K=1 TO K1
3020 LET L=(K-1)*46+P2
3025 FOR J=0 TO 27
3026 IF PEEK(L+J)<PEEK(L+J+46) THEN GOTO 3030
3027 IF PEEK(L+J)>PEEK(L+J+46) THEN GOTO 3100
3029 NEXT J
3030 NEXT K
3035 IF W=0 THEN GOTO 3200
3040 LET K1=K1-1

```

```

3050 IF K1=1 THEN GOTO 3200
3060 GOTO 3010
3100 LET W=1
3110 FOR J=0 TO 39
3115 LET A=PEEK(L+J)
3120 POKE L+J,PEEK(L+J+46)
3125 POKE L+J+46,A
3130 NEXT J
3135 GOTO 3030
3200 PRINT "FINITO ORDINAMENTO"
3205 GOSUB 280
3210 GOTO 400
5000 PRINT "FINE LAVORO"
5010 PRINT "PREPARA NASTRO PER REGISTRARE LA RUBRICA"
5015 PRINT "REGISTRA A VOCE IL NOME"
5020 PRINT "QUANDO SEI PRONTO PREMI NEW LINE"
5025 INPUT A$
5030 SAVE

```

Variabili usate nel programma:

- . M numero nomi presenti nell'agenda, inizia a zero la prima volta che si usa il programma e viene mantenuto aggiornato.
- . N numero indirizzi possibili, massimo 200; e' inizializzato alla linea 392.
- . I variabile di comodo.
- . A variabile di comodo
- . A\$ variabile per INPUT.
- . B\$ variabile stringa di comodo.
- . K e J variabili controllo cicli.
- . L variabile di controllo cicli e variabile di comodo.
- . P2 puntatore al primo carattere del primo elemento agenda in linea 2 programma. Esso e' uguale a 16474, infatti il programma inizia in 16424, la linea 1 e' lunga 42 byte, la 2 e' lunga 4 byte e nella 3 prima del primo carattere dopo gli apici ci sono 4 byte (16424+42+4+4=16474).
- . W variabile usata come flag, se 0 ha un significato se 1 un altro.
- . K1 variabile di comodo.

Note al programma:

. Il programma deve essere fatto partire con GOTO 390. Appare il Menu' e cioe':

\*\*\*AGENDA TELEFONICA\*\*\*

Rispondi: 0 PER AZZERARE AGENDA  
1 PER INSERIRE



- 2 PER CANCELLARE
- 3 PER RICERCARE
- 4 PER LISTARE
- 5 PER ORDINARE
- 9 PER USCIRE

L'utente deve scegliere cosa vuole fare, ma la prima volta deve rispondere con 0 perché la zona di memorizzazione dei dati deve essere riempita con spazi inversi, codice 128, altrimenti il programma non funziona bene. Qualora in seguito si sceglie ancora l'opzione 0 si perde tutta l'agenda.

La 1 serve per stampare il numero di elementi presenti nell'agenda; dopo STR\$ tra parentesi si trova M, che è la variabile dove sta memorizzato il numero degli elementi presenti.

Le linee da 3 a 202 servono per tenere memorizzati i dati dell'agenda; essi sono inizialmente formati da 40 spazi. La routine di azzeramento pone in ogni PRINT tra gli apici 40 spazi inversi, codice 128. In tale modo in fase di ordinamento le linee non usate restano in fondo.

La 203 rimanda al Menu' iniziale, infatti la parte di programma da 1 a 203 viene percorsa se si sceglie l'opzione 4 per listare.

Da 280 a 290 si ha la routine di attesa NEW LINE che consente la visione dei messaggi; essa viene richiamata da diversi punti del programma. L'utente per proseguire deve premere NEW LINE.

Da 300 a 310 si ha la routine per cercare una riga libera nell'agenda, riga libera significa iniziale con spazio inverso. All'uscita L punta alla posizione da usare per memorizzare un nuovo nome. Da questa routine si esce sicuramente con esito positivo, dato che non si entra se M=N.

Da 320 a 365 si ha la routine per trovare nome uguale alla stringa B\$. Si entra con W=0; se la ricerca è stata positiva, si esce con W=0 e con I che punta alla posizione del primo carattere del nome. Se la ricerca è stata negativa si esce con W=1.

Da 370 a 389 si ha la routine che scrive in memoria K1+1 caratteri a partire dalla posizione L.

A 390 inizia il programma principale e fino a 398 si ha l'inizializzazione di N e di P2. Ricordate che M viene inizializzato la prima volta della parte azzeramento.

Da 400 a 490 si ha la presentazione del Menu' e la scelta della parte da eseguire in base alla risposta dell'utente. Le risposte possibili sono 0,1,2,3,4,5 e 9.

RISPOSTA 0. Da 500 a 590 si ha il riempimento dell'agenda con spazi inversi e l'inizializzazione di M a zero.

RISPOSTA 1. Da 1000 a 1125 si ha l'inserimento dei dati nell'agenda. Il dato viene inserito nel primo posto

libero trovato. Se non c'è più posto viene segnalato. Vengono usate le routine a 300 e a 370.

. RISPOSTA 2. Da 1500 a 1575 si ha la cancellazione, si usa la routine a 320. Dove si cancella si mettono spazi inversi.

. RISPOSTA 3. Da 2000 a 2155 si ha la ricerca dei nomi e la stampa del telefono. Se non trova il nome lo segnala. Usa la routine a 320.

. RISPOSTA 4. Da 2500 a 2520 si lista la rubrica. Quando lo schermo è pieno si deve premere 2 volte CONT.

. RISPOSTA 5. Da 3000 a 3210 si ha l'ordinamento dei nomi.

. RISPOSTA 9. Da 5000 a 5030 si ha il colloquio per memorizzare su nastro la nuova versione della rubrica insieme al programma. Se la rubrica è stata usata solo per consultazione si esce con BREAK.

Per poter usare questo programma sullo ZX81 e ZX80-Nuova ROM si devono modificare:

. il valore del puntatore P2 nella linea 398 facendo i conti bene dato che le istruzioni sono più lunghe ed il programma inizia più avanti in memoria;

. il valore 46 da aggiungere per passare da una linea all'altra viene aumentato per le ragioni di cui sopra. Tale numero va modificato nelle linee 306, 335, 560, 3020, 3026, 3027, 3120, 3125;

. la routine che inizia a 320 dato che non si ha più disponibile la TL\$;

. la routine che inizia a 370 per la stessa ragione;

. la linea 5015 sparisce e la linea 5030 diventa SAVE "RUBRICA".

Per contare quanti byte sono lunghe le istruzioni, nel nostro caso basta scrivere le seguenti istruzioni, per il nuovo Basic:

```
1 PRINT "SONO PRESENTI ";STR$(M);" NOMINATIVI"
2 PRINT
3 PRINT "40 lineette"
50 FOR K = 16509 TO 16609
60 PRINT PEEK(K);" "
70 NEXT K
```

sullo schermo appaiono i contenuti di 101 byte a partire da 16509, primo byte per il programma, si cerca il codice della prima lineetta dopo l'apice della linea 3 e si contano i byte fino alla lineetta; questo numero aggiunto a 16509 dà il valore del puntatore P2.

Ovviamente su questi calcolatori sarebbe meglio impostare

il programma usando, come suggerito nel paragrafo 9.14. le stringhe dimensionate per tenere memorizzati i dati. Può essere un utile esercizio realizzare un programma simile a questo, usando la tecnica delle stringhe con indice.

## 9.22. ANIMAZIONE DELLE FIGURE SULLO ZX80

Lo ZX80 e' organizzato in modo che quando lavora il calcolatore non vengono inviati fotogrammi allo schermo e quindi l'immagine scompare. Per poter ottenere il movimento delle figure si deve intervenire con una routine in linguaggio macchina che stabilizzi l'immagine sullo schermo in modo tale che si abbia l'impressione del movimento pur non essendo il quadro completamente persistente.

Nel programma che segue si fa rimbalzare una pallina chiara in un riquadro scuro disegnato sulle prime 22 linee dello schermo usando 31 colonne.

La codifica del programma e' la seguente:

```
1 LET D=0
2 LET U=0
5 LET GG=33
6 LET DX=1
7 LET DY=1
10 LET A=20270
12 LET Y=1
15 LET X=1
20 LET S=A
30 LET M$="CDE006CDC205012001D9CDC2051803CDAD01060810
FE2A1E4023221E407CDE00C823DBFE3E3832234006
5E10FED3FE3EEC06192A0C40CBFCCDAD013EF5042B
FD352318CA"
40 LET H=CODE(M$)
50 IF H=1 THEN GOTO 200
60 LET M$=TL$(M$)
70 LET L=CODE(M$)
80 POKE A,16*(H-28)+L-28
90 LET M$=TL$(M$)
100 LET A=A+1
110 GOTO 40
200 CLS
205 LET C=16414
208 LET R=900
209 LET T=235
210 FOR K=0 TO 21
212 PRINT " ";
213 FOR J=1 TO 31
215 PRINT CHR$(128);
```

```

217 NEXT J
218 PRINT
219 NEXT K
220 LET I=0
225 LET D=PEEK(16397)*256+PEEK(16396)
230 LET D=D+2
250 POKE D+GG*Y+X,180
255 GOSUB R
260 POKE D+GG*Y+X,128
265 GOSUB R
275 LET X=X+DX
280 IF X=30 OR X=0 THEN LET DX=-DX
285 LET Y=Y+DY
290 IF Y=21 OR Y=0 THEN LET DY=-DY
300 GOTO 250
900 POKE C,T
910 POKE C+1,255
930 LET U=USR(S)
940 RETURN

```

La stringa M\$ corrisponde al programma in linguaggio macchina che segue ed e' codificato in esadecimale. Nella codifica Assembler sono stati usati numeri esadecimali.

| Indirizzo | Esadecimale | Assembler    |
|-----------|-------------|--------------|
| 20270     | CD E0 06    | CALL 06E0    |
| 20273     | CD C2 05    | CALL 05C2    |
| 20276     | 01 20 01    | LD BC,0120   |
| 20279     | D9          | EXX          |
| 20280     | CD C2 05    | CALL 05C2    |
| 20283     | 18 03       | JR 03        |
| 20285     | CD AD 01    | CALL 01AD    |
| 20288     | 06 08       | LD B,08      |
| 20290     | 10 FE       | DJNZ FE      |
| 20292     | 2A 1E 40    | LD HL,(401E) |
| 20295     | 23          | INC HL       |
| 20296     | 22 1E 40    | LD (401E),HL |
| 20299     | 7C          | LD A,H       |
| 20300     | DE 00       | SBC A,00     |
| 20302     | C8          | RET Z        |
| 20303     | 23          | INC HL       |
| 20304     | DB FE       | IN A,(FE)    |
| 20306     | 3E 38       | LD A,38      |
| 20308     | 32 23 40    | LD 4023,A    |
| 20311     | 06 5E       | LD B,5E      |
| 20313     | 10 FE       | DJNZ FE      |
| 20315     | D3 FE       | OUT (FE),A   |
| 20317     | 3E EC       | LD A,EC      |
| 20319     | 06 19       | LD B,19      |
| 20321     | 2A 0C 40    | LD HL,(400C) |

|       |          |             |
|-------|----------|-------------|
| 20324 | CB FC    | SET 7,H     |
| 20326 | CD AD 01 | CALL 01AD   |
| 20329 | 3E F5    | LD A,F5     |
| 20331 | 04       | INC B       |
| 20332 | 2B       | DEC HL      |
| 20333 | FD 35 23 | DEC (IY+23) |
| 20336 | 18 CA    | JR CA       |

Variabili usate nel programma:

- . D indirizzo iniziale DISPLAY-FILE.
- . U variabile di comodo per la funzione USR.
- . GG avanzamento Y.
- . DX incremento per X.
- . DY incremento per Y.
- . X e Y coordinate posizione sul video: X si riferisce alle colonne e Y alle righe.
- . A locazione di partenza (20270) e puntatore per memorizzare il programma in linguaggio macchina contenuto in M\$.
- . S indirizzo per la funzione USR.
- . M\$ stringa contenente la codifica esadecimale del programma in codice macchina.
- . H e L variabili di comodo.
- . C indirizzo contatore fotogrammi dello schermo. Il contatore dei fotogrammi viene usato come timer.
- . R indirizzo del sottoprogramma che crea una pausa.
- . T tempo per la pausa, viene usato anche nel programma in linguaggio macchina prelevando il valore del contatore dei fotogrammi.

Note al programma:

- . Le linee 10 e da 20 a 110 caricano il programma in linguaggio macchina scritto in codice esadecimale. Esse possono essere utilizzate in qualunque programma per lo stesso scopo; basta modificare A per definire l'indirizzo di inizio della memorizzazione del codice macchina, e il contenuto di M\$.
- . Le variabili usate nel programma sono tutte predefinite prima di usare la routine che disegna sul video, per evitare di spostare il display file. Da 210 a 219 viene disegnato un rettangolo nero (spazi inversi) di 22x31 posizioni.
- . Da 250 a 300 viene disegnata la pallina (una 0 in campo inverso), cancellandola dalla precedente posizione. Il tempo di permanenza dell'immagine dipende da T.
- . Da 900 a 910 viene preparato il contatore dei fotogrammi dello schermo in modo che contenga un numero negativo che dipende dal valore di T.
- . La linea 930 chiama la routine in linguaggio macchina.

. Il byte 16420 contiene la coordinata X della colonna della posizione attuale sul video partendo dal valore 33 a sinistra e arrivando a 2 a destra. Il byte 16421 contiene la coordinata Y della riga della posizione attuale sul video partendo dal valore 23 in alto ed arrivando al valore 0 in basso.

. A 20270 si ha la chiamata alla routine che fornisce la posizione corrente sul video.

. A 20273 si ha la chiamata alla routine di completamento del display file.

. Da 20276 a 20280 sistema i registri B' e C' e chiama ancora la routine di completamento del display file.

. Da 20283 a 20290 invia un fotogramma al video e crea una pausa.

. Da 20292 a 20296 incrementa il contatore dei fotogrammi.

. Da 20299 a 20302 se il contatore si e' azzerato ritorna al Basic.

. Da 20303 a 20315 manda segnali al sistema e crea una attesa per sincronizzare il video.

. Da 20317 a 20326 prepara HL e manda un fotogramma al video.

. Da 20329 a 20336 prepara B e HL e poi torna 20285.

In realta' con questo programma non si riesce ad ottenere una buona stabilita' dello schermo; si puo' provare a modificare T per vedere se la situazione migliora.

Per ottenere una buona stabilita' si dovrebbe programmare completamente in linguaggio macchina senza tornare mai al Basic.

## 9.23. RINUMERAZIONE LINEE PROGRAMMA BASIC SULLO ZX80

Il problema della rinumerazione delle linee di un programma Basic sarebbe semplice se non ci fossero le istruzioni GOTO e GOSUB. Un programma di rinumerazione ben fatto deve sistemare anche i richiami ai numeri di linea presenti nelle istruzioni. Una complicazione deriva dal fatto che, mentre il numero di linea, di inizio linea programma, e' memorizzato in due byte con la parte intera del numero di linea diviso 256 nel primo byte e con il resto della precedente divisione nel secondo byte (in tale modo tutti i numeri da 1 a 9999 occupano lo stesso spazio), i numeri di linea dopo i GOTO/GOSUB sono memorizzati carattere per carattere. Per quest'ultima ragione per passare da numero linea 10 a numero linea 150 occorre un byte in piu'. Questo byte in piu' (e potrebbe essere anche in meno) si puo' trovare spostando il la' (o in qua') tutta la parte restante del programma. Infatti, mentre lavorando sotto

sistema le modifiche al programma comportano automaticamente (cioè senza che l'utente se ne accorga) lo spostamento delle linee di programma in memoria per guadagnare o perdere spazio, lavorando sotto programma questo non avviene. Bisogna tenere presente che quando il programma si sposta in memoria si spostano anche le altre aree, zona variabili, memoria di schermo, ecc., e quindi cambiano gli indirizzi contenuti nei puntatori.

L'argomento della rinumerazione delle linee di un programma può servire di spunto per riflettere sul modo nel quale lavora il sistema Basic e quindi vale la pena di occuparsene.

Nel primo esempio che segue viene rinumerato un programma segnalando al video dove e come correggere i richiami interni manualmente. Nel secondo esempio viene suggerito come ottenere da programma anche questo lavoro.

#### PRIMO ESEMPIO.

Per poter eseguire correttamente il lavoro si deve scandire il programma e preparare una tabella dei GOTO e GOSUB presenti, memorizzando:

- . il numero di linea del GOTO o GOSUB;
  - . il numero di linea a cui manda il GOTO o il GOSUB;
  - . lasciando libero lo spazio per poter memorizzare il nuovo numero di linea da sostituire al vecchio;
  - . lasciando libero lo spazio per poter memorizzare la nuova destinazione dopo il GOTO/GOSUB;
- occorre quindi una tabellina di 4 elementi per ogni GOTO/GOSUB da sistemare.

Durante la prima scansione, che ha luogo solo se N è diverso da zero, il programma Basic non viene modificato in memoria. La tabellina dei GOTO/GOSUB deve avere delle dimensioni che sono richieste all'inizio della routine di rinumerazione. Con questo numero, N, viene dimensionato un vettore con  $4*N+4$  elementi.

Dopo si ha il ciclo di rinumerazione di 10 in 10 e, per ogni linea rinumerata, se il numero N è diverso da zero, si va a completare la tabellina nelle due caselle lasciate libere. Alla fine della rinumerazione viene evidenziata sul video la tabellina per poter apportare manualmente le modifiche necessarie.

Ricordiamo che il programma inizia al byte 16424, che ogni istruzione inizia con due byte contenenti il numero di linee, che ogni istruzione termina con 118, che i numeri di linea dopo il GOTO o il GOSUB sono memorizzati carattere per carattere, che il codice del GOTO è 236 e che il codice del GOSUB è 251.

Il programma di rinumerazione viene scritto partendo dal numero di linea 9000 e viene mandato in esecuzione con RUN 9000. Il programma da rinumerare deve avere numeri di linea minori di 9000.

Codifica del programma:

```
9000 REM RINUMERAZIONE
9005 CLR
9010 LET T1=16424
9015 PRINT "QUANTI GOTO/GOSUB"
9020 INPUT N
9025 IF N=0 THEN GOTO 9135
9030 DIM T(4*N+4)
9035 LET J=1
9040 LET K=T1
9045 LET T2=PEEK(K)*256+PEEK(K+1)
9050 IF T2=9000 THEN GOTO 9135
9055 LET K=K+2
9060 IF PEEK(K)=236 OR PEEK(K)=251 THEN GOTO 9080
9065 IF PEEK(K)=118 THEN GOTO 9110
9070 LET K=K+1
9075 GOTO 9060
9080 LET T(J)=T2
9085 LET K=K+1
9090 LET T3=PEEK(K)
9095 IF T3<28 OR T3>37 THEN GOTO 9120
9100 LET T(J+1)=T(J+1)*10+T3-28
9105 GOTO 9085
9110 LET K=K+1
9115 GOTO 9045
9120 LET J=J+4
9125 IF J>4*N THEN GOTO 9135
9130 GOTO 9065
9135 LET T4=0
9140 LET K=T1
9145 LET T4=T4+10
9150 LET T2=PEEK(K)*256+PEEK(K+1)
9155 IF T2=9000 THEN GOTO 9235
9160 POKE K,T4/256
9165 POKE K+1,T4-(T4/256)*256
9170 IF N=0 THEN GOTO 9205
9175 LET J=1
9180 IF T(J+1)=T2 THEN LET T(J+3)=T4
9185 IF T(J)=T2 THEN LET T(J+2)=T4
9190 LET J=J+4
9195 IF J>N*4 THEN GOTO 9205
9200 GOTO 9180
9205 LET K=K+2
9210 IF PEEK(K)=118 THEN GOTO 9225
9215 LET K=K+1
9220 GOTO 9210
```



```

9225 LET K=K+1
9230 GOTO 9145
9235 IF N=0 THEN GOTO 9275
9240 PRINT "MODIFICARE LE SEGUENTI LINEE"
9245 PRINT "VECCHIA","DES.," "NUOVA","DEST."
9250 LET J=1
9255 PRINT T(J),T(J+1),T(J+2),T(J+3)
9260 LET J=J+4
9265 IF J > 4*N THEN STOP
9270 GOTO 9255
9275 PRINT "FINE"

```

Variabili usate nel programma:

- . N per il numero dei GOTO e GOSUB da modificare;
- . T(N\*4+4) tabella GOTO/GOSUB;
- . T(1) numero vecchio linea;
- . T(2) numero vecchio destinazione GOTO/GOSUB;
- . T(3) numero nuovo della linea;
- . T(4) numero nuovo della destinazione GOTO/GOSUB;
- . J variabile controllo ciclo;
- . K variabile controllo ciclo;
- . T1 indirizzo inizio programma (16424);
- . T2 numero vecchio di linea;
- . T3 cifra del numero linea dopo GOTO/GOSUB;
- . T4 numero di linea dopo GOTO/GOSUB;

Note al programma:

. Da 9000 a 9020 vengono azzerate le variabili, inizializzato T1 e viene chiesto quanti GOTO e GOSUB ci sono nel programma, tale numero si trova in N;

. La linea 9025 fa saltare la preparazione della tabellina dei GOTO/GOSUB se N=0

. Da 9030 a 9130 viene scandito il programma e viene riempita la tabella dei GOTO/GOSUB nella prima e seconda posizione;

. Da 9135 a 9230 viene rinumerato il programma e se N diverso da zero completata la tabellina dei GOTO/GOSUB nella terza e quarta posizione;

. La linea 9235 fa saltare la stampa della tabella se N=0 e manda al messaggio finale in 9275

. Da 9240 a 9270 viene stampata la tabellina delle modifiche da fare manualmente.

Se si desidera memorizzare su nastro il programma modificato, si deve cancellare il programma di rinumerazione da 9000 a 9275.

## SECONDO ESEMPIO

In questo caso il programma si compone delle seguenti parti:

a) scansione del programma per riempire la tabellina dei GOTO/GOSUB, sempre che l'utente dica che essi sono presenti, la tabellina di memorizzazione deve contenere:

- il numero vecchio della linea del GOTO/GOSUB,
- il numero vecchio di linea dopo il GOTO/GOSUB,
- il numero nuovo della linea del GOTO/GOSUB,
- la nuova destinazione del GOTO/GOSUB;

b) rinumerazione del programma con completamento tabellina GOTO/GOSUB, se N diverso da zero;

c) se N diverso da zero, sistemazione delle destinazioni dei GOTO/GOSUB spostando la parte restante del programma in giu' o in su' a seconda dei casi. Solo che quest'ultimo lavoro presenta una certa complessita'. Infatti se noi ci mettiamo a spostare il programma che precede la linea 9000 in memoria andiamo ad invadere la linea 9000 se il programma si allunga e creiamo dei byte senza senso se esso si accorcia. Per ovviare all'inconveniente si dovrebbe fare iniziare il programma di rinumerazione con una linea 9000 formata da 9000 REM e poi, per esempio, 50 P. Tale linea serve come polmone per recuperare dei byte. All'inizio della sistemazione dei GOTO/GOSUB si dovrebbe calcolare in base alla tabellina che reca i vecchi numeri di linea di destinazione ed i nuovi di quanti byte in giu' o in su e' lo spostamento. Se lo spostamento e' in giu' si deve spostare 9000 e REM di quei byte, diminuendo cosi' i 50 P, ma lasciando una istruzione Basic valida. Poi si puo' tranquillamente procedere allo spostamento del programma in base alla sistemazione dei numeri di linea. Alla fine tutto e' a posto. Se invece il programma si accorcia, prima si deve procedere alla sistemazione del programma e poi andare a spostare 9000 e REM all'indietro aggiungendo dei P. Naturalmente il numero dei P usati nella prima istruzione deve essere sufficiente a coprire le necessita'.

In realta' il contenuto di questo paragrafo non presenta una grande utilita' pratica per sistemi come i nostri Sinclair dove non esiste ancora la possibilita' di fondere file di programmi. Stando cosi' le cose un programma di utilita' come quello della rinumerazione diventa un po' pesante da riscrivere ogni volta che serve, per aggiungerlo al proprio programma da rinumerare. L'interesse del paragrafo sta invece nell'essersi soffermati su argomenti che lasciano intravedere come lavora l'interprete Basic.

Questi esempi non sono molto semplici, ma puo' essere un buon esercizio di programmazione capire come funzionano.

Con le necessarie modifiche questi programmi possono essere usati anche per lo ZX81 e ZX80-Nuova ROM.

Nel Capitolo 8 e' riportato un esempio di rinumerazione per il nuovo Basic in linguaggio macchina.

#### 9.24. USO DELLA FUNZIONE INKEY\$

Questa funzione prende il carattere disponibile alla tastiera quando il programma la esegue. Esempio:

```
10 IF INKEY$ = "" THEN GOTO 10
20 PRINT "NO STRINGA NULLA"
```

se date il RUN a questo piccolo programma, vedete subito sul video:

NO STRINGA NULLA

infatti quando viene eseguita la 10 sulla tastiera permane il NEW LINE che voi avete premuto dopo RUN. Il programma parte prima che voi togliete il dito dalla tastiera e quindi viene sentito un NEW LINE che non e' la stringa nulla ed il programma prosegue.

Provate a scrivere:

```
10 IF INKEY$ <> "" THEN GOTO 10
20 IF INKEY$ = "" THEN GOTO 20
30 PRINT "NO STRINGA NULLA"
```

se date il RUN non vedete caratteri sullo schermo; se premete un qualunque tasto vedrete la scritta NO STRINGA NULLA. Infatti la linea 10 blocca l'effetto temporale del tasto NEW LINE e la linea 20 crea l'attesa fino a quando premete un qualunque tasto.

Potete fare la seguente prova:

```
10 DIM A$(50)
20 FOR K=1 TO 50
30 LET A$(K)=INKEY$
40 NEXT K
50 FOR K=1 TO 50
60 PRINT CODE A$(K);" ";
70 NEXT K
75 PRINT
80 STOP
```

date il RUN al programma e subito dopo il NEW LINE premete a caso qualche tasto cercando di essere veloci. I vostri tasti vengono memorizzati nella tabella A\$ e il ciclo di stampa viene mostra il codice. All'inizio vedrete un certo numero di 118; il loro numero dipende dal tempo di permanenza del vostro dito sul tasto del NEW LINE. Probabilmente dopo vedrete qualche zero, codice della stringa nulla, e poi tra altri gruppi di zeri il codice ripetuto dei tasti premuti.

Provate per esempio:

```
10 FOR K=1 TO 10
20 NEXT K
30 IF INKEY$ = "" THEN 30
40 PRINT "NO STRINGA NULLA".
```

vedrete che funziona cioè non appare la scritta fino a quando non premete un tasto. Infatti il ciclo 10/20 ha esaurito l'effetto temporale del NEW LINE usato dopo RUN. Se diminuite il numero limite nel FOR e passate da 10 a 3 non funziona; evidentemente 3 non basta.

## APPENDICE A

# C A R A T T E R I D E L S I S T E M A

Riportiamo "TABELLA 1" dei caratteri del sistema. Per ogni codice sono elencati:

- nelle 2 colonne ZX80 e ZX81 il carattere corrispondente nei due calcolatori o un riferimento alle note;

- il corrispondente codice esadecimale.

Nella colonna "caratteri o note" si rimanda alle note con #n). In questa stessa colonna sono elencate anche le parole chiave e le funzioni del linguaggio BASIC, infatti anche questi elementi sono codificati con un carattere ASCII.

Nella Tabella 1 si usano le seguenti abbreviazioni:

crs. sta per cursore;

inv. sta per campo inverso.

Si ricorda che ogni carattere è memorizzato in un byte (8 bit) e che un byte può contenere un numero decimale compreso tra 0 e 255 (e quindi un numero esadecimale compreso tra 0 e FF).

Come si vede nella Tabella 1 non tutte le configurazioni di bit corrispondono a caratteri stampabili.

Nella Appendice F è riportata la codifica del linguaggio macchina, e, ovviamente, anche in questa i codici vanno da 0 a 255 (da 0 a FF in esadecimale). Quando il calcolatore lavora in BASIC l'interpretazione dei codici è quella riportata in Tabella 1, mentre quando il calcolatore lavora in linguaggio macchina l'interpretazione è quella riportata nella Appendice F.

Con il programma:

```
10 INPUT X
15 IF X=0 THEN GOTO 30
20 PRINT CHR$(X)
25 GOTO 10
30 STOP
```

si puo' stampare il carattere o la parola corrispondente al codice X. Per i caratteri contrassegnati da \*3) si ottiene il simbolo ? (punto interrogativo).

Con il programma:

```
10 INPUT X
15 INPUT Y
20 FOR K = X TO Y
25 PRINT CHR$(K),
30 NEXT K
40 STOP
```

si possono stampare i caratteri che hanno il codice compreso tra X e Y.

Significato delle note:

. 1) Sono disponibili 22 caratteri grafici: lo spazio (CHR\$(0)) e lo spazio inverso (quadrato nero, CHR\$(128)) hanno la stessa codifica nei due calcolatori; gli altri caratteri grafici no. Segue la "TABELLA 2" dei caratteri grafici e la loro codifica.

. 2) Nei due calcolatori CHR\$(12) rappresenta il carattere lira (L maiuscola tagliata) e CHR\$(140) lo stesso carattere in campo inverso.

. 3) Sono configurazioni di carattere non usate, se si tenta di stamparli con CHR\$(X) si ottiene il punto interrogativo.

. 4) Questo carattere "", rappresenta gli apici da introdurre nelle stringhe. Esso non va usato come stringa nulla, anche se si e' tentati di farlo. La stringa nulla si ottiene battendo 2 volte gli apici.

Seguono le due tabelle.

# TABELLA 1













| Cod. dec. | Carattere o note | Cod. esad. | Cod. dec. | Carattere o note | Cod. esad. |
|-----------|------------------|------------|-----------|------------------|------------|
|           | ZX80             | ZX81       |           | ZX80             | ZX81       |
| 0         | spazio           | spazio     | 00        | 38 A             | A 26       |
| 1         | "                | *1)        | 01        | 39 B             | B 27       |
| 2         | *1)              | *1)        | 02        | 40 C             | C 28       |
| 3         | *1)              | *1)        | 03        | 41 D             | D 29       |
| 4         | *1)              | *1)        | 04        | 42 E             | E 2A       |
| 5         | *1)              | *1)        | 05        | 43 F             | F 2B       |
| 6         | *1)              | *1)        | 06        | 44 G             | G 2C       |
| 7         | *1)              | *1)        | 07        | 45 H             | H 2D       |
| 8         | *1)              | *1)        | 08        | 46 I             | I 2E       |
| 9         | *1)              | *1)        | 09        | 47 J             | J 2F       |
| 10        | *1)              | *1)        | 0A        | 48 K             | K 30       |
| 11        | *1)              | "          | 0B        | 49 L             | L 31       |
| 12        | *2)              | *2)        | 0C        | 50 M             | M 32       |
| 13        | \$               | \$         | 0D        | 51 N             | N 33       |
| 14        | :                | :          | 0E        | 52 O             | O 34       |
| 15        | ?                | ?          | 0F        | 53 P             | P 35       |
| 16        | (                | (          | 10        | 54 Q             | Q 36       |
| 17        | )                | )          | 11        | 55 R             | R 37       |
| 18        | >                | >          | 12        | 56 S             | S 38       |
| 19        | <                | <          | 13        | 57 T             | T 39       |
| 20        | =                | =          | 14        | 58 U             | U 3A       |
| 21        | +                | +          | 15        | 59 V             | V 3B       |
| 22        | -                | -          | 16        | 60 W             | W 3C       |
| 23        | *                | *          | 17        | 61 X             | X 3D       |
| 24        | /                | /          | 18        | 62 Y             | Y 3E       |
| 25        | ;                | ;          | 19        | 63 Z             | Z 3F       |
| 26        | ,                | ,          | 1A        | 64 *3)           | RND 40     |
| 27        | .                | .          | 1B        | 65 *3)           | INKEY\$ 41 |
| 28        | 0                | 0          | 1C        | 66 *3)           | PI 42      |
| 29        | 1                | 1          | 1D        | 67 *3)           | *3) 43     |
| 30        | 2                | 2          | 1E        | 68 *3)           | *3) 44     |
| 31        | 3                | 3          | 1F        | 69 *3)           | *3) 45     |
| 32        | 4                | 4          | 20        | 70 *3)           | *3) 46     |
| 33        | 5                | 5          | 21        | 71 *3)           | *3) 47     |
| 34        | 6                | 6          | 22        | 72 *3)           | *3) 48     |
| 35        | 7                | 7          | 23        | 73 *3)           | *3) 49     |
| 36        | 8                | 8          | 24        | 74 *3)           | *3) 4A     |
| 37        | 9                | 9          | 25        | 75 *3)           | *3) 4B     |

| Cod. dec. | Carattere o note | Cod. esad. | Cod. dec. | Carattere o note | Cod. esad.   |         |     |    |
|-----------|------------------|------------|-----------|------------------|--------------|---------|-----|----|
|           | ZX80             | ZX81       |           | ZX80             | ZX81         |         |     |    |
| 76        | *3)              | *3)        | 4C        | 121              | *3) FUNCTION | 79      |     |    |
| 77        | *3)              | *3)        | 4D        | 122              | *3)          | 7A      |     |    |
| 78        | *3)              | *3)        | 4E        | 123              | *3)          | 7B      |     |    |
| 79        | *3)              | *3)        | 4F        | 124              | *3)          | 7C      |     |    |
| 80        | *3)              | *3)        | 50        | 125              | *3)          | 7D      |     |    |
| 81        | *3)              | *3)        | 51        | 126              | *3)          | 7E      |     |    |
| 82        | *3)              | *3)        | 52        | 127              | *3)          | 7F      |     |    |
| 83        | *3)              | *3)        | 53        | 128              | sp. inv.     | *1)     | 80  |    |
| 84        | *3)              | *3)        | 54        | 129              | " inv.       | *1)     | 81  |    |
| 85        | *3)              | *3)        | 55        | 130              | *1)          | *1)     | 82  |    |
| 86        | *3)              | *3)        | 56        | 131              | *1)          | *1)     | 83  |    |
| 87        | *3)              | *3)        | 57        | 132              | *1)          | *1)     | 84  |    |
| 88        | *3)              | *3)        | 58        | 133              | *1)          | *1)     | 85  |    |
| 89        | *3)              | *3)        | 59        | 134              | *1)          | *1)     | 86  |    |
| 90        | *3)              | *3)        | 5A        | 135              | *1)          | *1)     | 87  |    |
| 91        | *3)              | *3)        | 5B        | 136              | *1)          | *1)     | 88  |    |
| 92        | *3)              | *3)        | 5C        | 137              | *1)          | *1)     | 89  |    |
| 93        | *3)              | *3)        | 5D        | 138              | *1)          | *1)     | 8A  |    |
| 94        | *3)              | *3)        | 5E        | 139              | *1)          | " inv.  | *1) | 8B |
| 95        | *3)              | *3)        | 5F        | 140              | *2)          | *2)     | *1) | 8C |
| 96        | *3)              | *3)        | 60        | 141              | \$ inv.      | \$ inv. | *1) | 8D |
| 97        | *3)              | *3)        | 61        | 142              | : inv.       | : inv.  | *1) | 8E |
| 98        | *3)              | *3)        | 62        | 143              | ? inv.       | ? inv.  | *1) | 8F |
| 99        | *3)              | *3)        | 63        | 144              | ( inv.       | ( inv.  | *1) | 90 |
| 100       | *3)              | *3)        | 64        | 145              | ) inv.       | ) inv.  | *1) | 91 |
| 101       | *3)              | *3)        | 65        | 146              | > inv.       | > inv.  | *1) | 92 |
| 102       | *3)              | *3)        | 66        | 147              | < inv.       | < inv.  | *1) | 93 |
| 103       | *3)              | *3)        | 67        | 148              | = inv.       | = inv.  | *1) | 94 |
| 104       | *3)              | *3)        | 68        | 149              | + inv.       | + inv.  | *1) | 95 |
| 105       | *3)              | *3)        | 69        | 150              | - inv.       | - inv.  | *1) | 96 |
| 106       | *3)              | *3)        | 6A        | 151              | * inv.       | * inv.  | *1) | 97 |
| 107       | *3)              | *3)        | 6B        | 152              | / inv.       | / inv.  | *1) | 98 |
| 108       | *3)              | *3)        | 6C        | 153              | ; inv.       | ; inv.  | *1) | 99 |
| 109       | *3)              | *3)        | 6D        | 154              | , inv.       | , inv.  | *1) | 9A |
| 110       | *3)              | *3)        | 6E        | 155              | . inv.       | . inv.  | *1) | 9B |
| 111       | *3)              | *3)        | 6F        | 156              | 0 inv.       | 0 inv.  | *1) | 9C |
| 112       | *3)              | crs.su'    | 70        | 157              | 1 inv.       | 1 inv.  | *1) | 9D |
| 113       | *3)              | crs.giu'   | 71        | 158              | 2 inv.       | 2 inv.  | *1) | 9E |
| 114       | *3)              | crs.sin.   | 72        | 159              | 3 inv.       | 3 inv.  | *1) | 9F |
| 115       | *3)              | crs.dest.  | 73        | 160              | 4 inv.       | 4 inv.  | *1) | A0 |
| 116       | *3)              | GRAPHICS   | 74        | 161              | 5 inv.       | 5 inv.  | *1) | A1 |
| 117       | *3)              | EDIT       | 75        | 162              | 6 inv.       | 6 inv.  | *1) | A2 |
| 118       | *3)              | NEWLINE    | 76        | 163              | 7 inv.       | 7 inv.  | *1) | A3 |
| 119       | *3)              | RUBOUT     | 77        | 164              | 8 inv.       | 8 inv.  | *1) | A4 |
| 120       | *3)              | stato K/L  | 78        | 165              | 9 inv.       | 9 inv.  | *1) | A5 |



| Cod. dec. | Carattere o note | Cod. esad. | Cod. dec. | Carattere o note | Cod. esad. |
|-----------|------------------|------------|-----------|------------------|------------|
|           | ZX80             | ZX81       |           | ZX80             | ZX81       |
| 166       | A inv.           | A inv.     | A6        | 211 *3)          | PEEK D3    |
| 167       | B inv.           | B inv.     | A7        | 212 "            | USR D4     |
| 168       | C inv.           | C inv.     | A8        | 213 THEN         | STR\$ D5   |
| 169       | D inv.           | D inv.     | A9        | 214 TO           | CHR\$ D6   |
| 170       | E inv.           | E inv.     | AA        | 215 ;            | NOT D7     |
| 171       | F inv.           | F inv.     | AB        | 216 ,            | ** D8      |
| 172       | G inv.           | G inv.     | AC        | 217 )            | OR D9      |
| 173       | H inv.           | H inv.     | AD        | 218 (            | AND DA     |
| 174       | I inv.           | I inv.     | AE        | 219 NOT          | <= DB      |
| 175       | J inv.           | J inv.     | AF        | 220 -            | >= DC      |
| 176       | K inv.           | K inv.     | B0        | 221 +            | <> DD      |
| 177       | L inv.           | L inv.     | B1        | 222 *            | THEN DE    |
| 178       | M inv.           | M inv.     | B2        | 223 /            | TO DF      |
| 179       | N inv.           | N inv.     | B3        | 224 AND          | STEP E0    |
| 180       | O inv.           | O inv.     | B4        | 225 OR           | LPRINT E1  |
| 181       | P inv.           | P inv.     | B5        | 226 **           | LLIST E2   |
| 182       | Q inv.           | Q inv.     | B6        | 227 =            | STOP E3    |
| 183       | R inv.           | R inv.     | B7        | 228 >            | *3) E4     |
| 184       | S inv.           | S inv.     | B8        | 229 <            | *3) E5     |
| 185       | T inv.           | T inv.     | B9        | 230 LIST         | NEW E6     |
| 186       | U inv.           | U inv.     | BA        | 231 RETURN       | SCROLL E7  |
| 187       | V inv.           | V inv.     | BB        | 232 CLS          | CONT E8    |
| 188       | W inv.           | W inv.     | BC        | 233 DIM          | DIM E9     |
| 189       | X inv.           | X inv.     | BD        | 234 SAVE         | REM EA     |
| 190       | Y inv.           | Y inv.     | BE        | 235 FOR          | FOR EB     |
| 191       | Z inv.           | Z inv.     | BF        | 236 GOTO         | GOTO EC    |
| 192       | *3)              | *4)        | C0        | 237 POKE         | GOSUB ED   |
| 193       | *3)              | AT         | C1        | 238 INPUT        | INPUT EE   |
| 194       | *3)              | TAB        | C2        | 239 RANDOMISE    | LOAD EF    |
| 195       | *3)              | *3)        | C3        | 240 LET          | LIST FO    |
| 196       | *3)              | CODE       | C4        | 241 *3)          | LET F1     |
| 197       | *3)              | VAL        | C5        | 242 *3)          | PAUSE F2   |
| 198       | *3)              | LEN        | C6        | 243 NEXT         | NEXT F3    |
| 199       | *3)              | SIN        | C7        | 244 PRINT        | POKE F4    |
| 200       | *3)              | COS        | C8        | 245 *3)          | PRINT F5   |
| 201       | *3)              | TAN        | C9        | 246 NEW          | PLOT F6    |
| 202       | *3)              | ASN        | CA        | 247 RUN          | RUN F7     |
| 203       | *3)              | ACS        | CB        | 248 STOP         | SAVE F8    |
| 204       | *3)              | ATN        | CC        | 249 CONTINUE     | RAND F9    |
| 205       | *3)              | LN         | CD        | 250 IF           | IF FA      |
| 206       | *3)              | EXP        | CE        | 251 GOSUB        | CLS FB     |
| 207       | *3)              | INT        | CF        | 252 LOAD         | UNPLOT FC  |
| 208       | *3)              | SQR        | D0        | 253 CLEAR        | CLEAR FD   |
| 209       | *3)              | SGN        | D1        | 254 REM          | RETURN FE  |
| 210       | *3)              | ABS        | D2        | 255 *3)          | COPY FF    |

## TABELLA 2

| Codice<br>ZX80 ZX81 |     | Simbolo                                                                             | Codice<br>ZX80 ZX81 |     | Simbolo                                                                             |
|---------------------|-----|-------------------------------------------------------------------------------------|---------------------|-----|-------------------------------------------------------------------------------------|
| 2                   | 5   |    | 3                   | 131 |    |
| 4                   | 1   |    | 5                   | 2   |    |
| 6                   | 4   |    | 7                   | 7   |    |
| 8                   | 6   |    | 9                   | 8   |    |
| 10                  | 9   |  | 11                  | 10  |  |
| 130                 | 133 |  | 131                 | 3   |  |

132 129



133 130



134 132



135 135



136 134



137 136



138 137



139 138



Nello ZX80 i caratteri grafici si ottengono premendo i relativi tasti insieme allo SHIFT. Nello ZX81 e ZX890-Nuova ROM i caratteri grafici si ottengono dopo aver posto il cursore nello stato G (con SHIFT e GRAPHICS) usando i relativi tasti insieme allo SHIFT.

Per espandere i codici dei caratteri delle parole chiave del Basic il sistema si serve di una tabella memorizzata in ROM.



## APPENDICE B

# V A R I A B I L I D E L   S I S T E M A

### VARIABILI DEL SISTEMA PER LO ZX80

Il contenuto dei primi 40 byte della RAM e' quello spiegato qui di seguito. Alcune variabili occupano un byte, altre due. Con le istruzioni POKE e PEEK si possono scrivere e leggere queste variabili. Se le variabili sono di 1 byte non ci sono problemi. Se le variabili sono di due byte per scrivere una variabile di valore V all'indirizzo n si deve procedere cosi':

|                         |                                               |
|-------------------------|-----------------------------------------------|
| POKE n+1,INT(V/256)     | si scrive la parte intera di V/256            |
| POKE n,V-256*INT(V/256) | si scrive il resto della divisione precedente |

Analogamente per conoscere il valore V di una variabile di 2 byte di indirizzo n, si deve procedere cosi: PEEK(n) + PEEK(n+1)\*256, se si e' sicuri che la variabile e' positiva. Se la variabile puo' essere negativa si deve invece procedere cosi':

```
LET MSB = PEEK(n+1)
IF MSB > 127 THEN LET MSB = MSB - 256
LET V = PEEK(n) + MSB * 256.
```

Nella tabella che segue valgono queste convenzioni:

- X     significa che la variabile non puo'essere modificata, se lo si fa il sistema si blocca;
- N     si puo' anche modificare la variabile dato che il sistema la rigenera;
- 1 o 2   a indicare se occupa 1 o 2 byte;
- U     a indicare variabile non segnata, cioe' da 0 a 65535, il BASIC tratta questa variabile considerando i valori da 32768 a 65535 come valori da -32768 a -1.

| Note | Indirizzi | Commenti                                                                                                                                                                                                                                                                                                        |
|------|-----------|-----------------------------------------------------------------------------------------------------------------------------------------------------------------------------------------------------------------------------------------------------------------------------------------------------------------|
| 1    | 16384     | contiene il numero dell'errore accaduto -1, normalmente contiene 255. Se capita un errore di supero di capacita', codice 6, essa contiene 5. Se si ha una POKE per scriverci qualcosa si devono usare solo i numeri 255 oppure tra 0 e 8. Se si scrive POKE16384,8 si ha STOP, infatti 8+1=9 codice dello STOP. |
| X1   | 16385     | flag usati dal sistema, cioe' indicatori interni.                                                                                                                                                                                                                                                               |
| 2    | 16386     | numero di linee in esecuzione. POKE non ha effetto a meno che non sia nell'ultima linea del programma.                                                                                                                                                                                                          |
| N2   | 16388     | posizione in RAM (zona video) del cursore K o L dello schermo.                                                                                                                                                                                                                                                  |
| 2    | 16390     | numero della linea alla quale si trova il puntatore di linea.                                                                                                                                                                                                                                                   |
| X2   | 16392     | VARs si veda Cap. 7.                                                                                                                                                                                                                                                                                            |
| X2   | 16394     | E-LINE si veda Cap. 7.                                                                                                                                                                                                                                                                                          |
| X2   | 16396     | D-FILE si veda Cap. 7.                                                                                                                                                                                                                                                                                          |
| X2   | 16398     | DF-EA si veda il Cap. 7.                                                                                                                                                                                                                                                                                        |
| X2   | 16400     | DF-END si veda Cap. 7.                                                                                                                                                                                                                                                                                          |
| X1   | 16402     | numero di linee della parte bassa dello schermo, inclusa la linea in bianco che separa le due parti.                                                                                                                                                                                                            |
| 2    | 16403     | numero della linea che appare per prima sullo schermo. Viene modificato da LIST e quando lo schermo elimina le prime linee.                                                                                                                                                                                     |
| 2    | 16405     | indirizzo di quello che precede il cursore marcatore di errore S.                                                                                                                                                                                                                                               |
| 2    | 16407     | numero della linea alla quale fa saltare CONTINUE.                                                                                                                                                                                                                                                              |
| N1   | 16409     | flag usati dal sistema per controllare la sintassi delle frasi.                                                                                                                                                                                                                                                 |
| N2   | 16410     | indirizzo del prossimo elemento nella tabella della sintassi.                                                                                                                                                                                                                                                   |

| Note | Indirizzi | Commenti                                                                                                                                                                                                                                                                                                                                                                                                                                                |
|------|-----------|---------------------------------------------------------------------------------------------------------------------------------------------------------------------------------------------------------------------------------------------------------------------------------------------------------------------------------------------------------------------------------------------------------------------------------------------------------|
| U2   | 16412     | punto di partenza per il generatore dei numeri random. Viene modificato da RANDOMISE ed aggiornato ogni volta che si usa RND.                                                                                                                                                                                                                                                                                                                           |
| U2   | 16414     | numero dei fotogrammi dello schermo dal momento dell'accensione dello ZX80. Più esattamente il resto quando questo è diviso per 65535. Quando si ha una immagine sullo schermo, questo contatore è incrementato 50 volte al secondo nella versione UK e 60 volte al secondo nella versione US.                                                                                                                                                          |
| N2   | 16416     | indirizzo del primo carattere del nome della prima variabile in frasi LET, INPUT, FOR, NEXT, DIM.                                                                                                                                                                                                                                                                                                                                                       |
| N2   | 16418     | valore dell'ultima espressione o variabile.                                                                                                                                                                                                                                                                                                                                                                                                             |
| X1   | 16420     | posizione nella linea attuale del prossimo carattere da scrivere sullo schermo, dove 33 significa ultima a sinistra, 32 la seconda da sinistra, 2 l'ultima a destra, 1 prima colonna della prossima linea perché la linea attuale è piena, 0 prima colonna nella prossima linea perché è arrivato il segnale di fine linea (dopo una PRINT che non termina con virgola o con punto e virgola). Si ha 33 se lo schermo è vuoto, per esempio dopo un CLS. |
| X1   | 16421     | posizione della linea attuale sullo schermo 23 significa linea in alto, 22 seconda linea, ecc.                                                                                                                                                                                                                                                                                                                                                          |
| X2   | 16422     | indirizzo del carattere dopo la parentesi chiusa in PEEK oppure del NEW LINE alla fine della frase POKE.                                                                                                                                                                                                                                                                                                                                                |

NOTA: Si segnala l'algoritmo usato per generare i numeri pseudo-random. Sia n il valore contenuto in 16412; se n=0 si pone n=65536.

Si calcola il resto m di  $(n*77) / 65537$ , se m=65536 si pone m=0. Il risultato di RND(x) è  $X * m/65536$ . m viene posto in 16412.

## VARIABILI DEL SISTEMA PER LO ZX81

La memoria RAM del sistema inizia con l'indirizzo 16384. I primi 125 byte della RAM sono usati dal sistema per scopi particolari, la zona utente inizia all'indirizzo 16509. Nella tabella che segue sono descritte le "Variabili del Sistema", alcune di esse occupano 1 byte, altre 2 byte. Se la variabile occupa 2 byte essa e' indirizzata dal byte con indirizzo minore (contrariamente a quanto si sarebbe portati a pensare) e questo e' il meno significativo. Per mezzo delle istruzioni PEEK e POKE si possono leggere e scrivere (se e' consentito) queste variabili. Si ricorda che, se la variabile occupa 2 byte, per scrivere un valore V in essa si deve procedere cosi':

```
POKE n+1,INT(V/256) si scrive la parte intera di V/256
POKE n,V-256*INT(V/256) si scrive il resto della divisione
 precedente
```

Analogamente per ottenere il valore V di una variabile occupante due byte (di indirizzo n e n+1) si deve procedere cosi':

```
PEEK n + 256*PEEK(n+1)
```

se si e' sicuri che la variabile e' positiva; altrimenti per ottenere un valore V corretto si deve procedere cosi':

```
LET MSB=PEEK(n+1)
IF MSB > 127 THEN LET MSB = MSB -256
LET V = PEEK n + MSB*256
```

Nella tabella viene dato un nome mnemonico ad ogni variabile del sistema solo per comodita' di riferimento, tali nomi ovviamente non possono essere usati nei programmi BASIC. Le variabili del sistema sono accessibili solo tramite i comandi POKE e PEEK.

Nella colonna "Note" della tabella possono comparire delle lettere maiuscole aventi il seguente significato:

X la variabile non puo' essere modificata;

N la variabile puo' essere modificata senza danno;

S la variabile viene conservata quando si usa il comando SAVE.

Inoltre, nella stessa colonna, compare un numero che indica quanti byte sono usati per la variabile o la zona di memoria identificata.



| Note | Indirizzo | Nome   | Contenuto                                                                                                                                                                                                                                               |
|------|-----------|--------|---------------------------------------------------------------------------------------------------------------------------------------------------------------------------------------------------------------------------------------------------------|
| 1    | 16384     | ERR-NR | Numero del codice di errore - 1. Di norma contiene 255. Con la frase POKE 16384,n si puo' forzare uno STOP. Se 0<n<=14 si ottiene uno dei messaggi standard. Se 15<n<-34 o 99<n<-127 si hanno messaggi non standard. Se 35<n<=98 si ottiene un collega= |
| X 1  | 16385     | FLAGS  | Indicatori usati dal BASIC.                                                                                                                                                                                                                             |
| X 2  | 16386     | ERR-SP | Indirizzo del primo argomento nella STACK area, dopo i GOSUB/RETURN.                                                                                                                                                                                    |
| 2    | 16388     | RAMTOP | Indirizzo del primo byte sopra la zona del BASIC. Se si fa una POKE in RAMTOP essa ha effetto al primo comando NEW o CLS.                                                                                                                               |
| N 1  | 16390     | MODE   | Stato del cursore: K, L, F o G.                                                                                                                                                                                                                         |
| N 2  | 16391     | PFC    | Numero della linea di programma in esecuzione.                                                                                                                                                                                                          |
| S 1  | 16393     | VERSN  | 0 identifica la versione del nuovo BASIC.                                                                                                                                                                                                               |
| S 2  | 16394     | E-PFC  | Numero della linea sulla quale sta il puntatore.                                                                                                                                                                                                        |
| SX2  | 16396     | D-FILE | Vedere organizzazione memoria.                                                                                                                                                                                                                          |
| S 2  | 16398     | DF-CC  | Indirizzo della posizione di stampa nella memoria di schermo.                                                                                                                                                                                           |
| SX2  | 16400     | VARS   | Vedere organizzazione memoria.                                                                                                                                                                                                                          |
| SN2  | 16402     | DEST   | Indirizzo della variabile in fase di assegnazione.                                                                                                                                                                                                      |
| SX2  | 16404     | E-LINE | Vedere organizzazione memoria.                                                                                                                                                                                                                          |
| SX2  | 16406     | CH-ADD | Indirizzo del prossimo carattere da interpretare usato per PEEK, POKE e NEWLINE.                                                                                                                                                                        |
| S 2  | 16408     | X-PTR  | Indirizzo del carattere che precede lo stato S del cursore.                                                                                                                                                                                             |
| SX2  | 16410     | STKBOT | Vedere organizzazione memoria.                                                                                                                                                                                                                          |
| SX2  | 16412     | STKEND | Vedere organizzazione memoria.                                                                                                                                                                                                                          |
| SN1  | 16414     | BERG   | Registro B.                                                                                                                                                                                                                                             |
| SN2  | 16415     | MEM    | Indirizzo area usata come memoria per calcoli. A volte uguale MEMBOT.                                                                                                                                                                                   |
| S 1  | 16417     |        | Non usato.                                                                                                                                                                                                                                              |
| SX1  | 16418     | DF-SZ  | Numero delle linee della parte bassa dello schermo (compresa una linea bianca).                                                                                                                                                                         |
| S 2  | 16419     | S-TOP  | Numero delle linee di programma della parte alta dello schermo durante la lista automatica.                                                                                                                                                             |

| Note | Indirizzo | Nome   | Contenuto                                                                                                                                                                                                                                                                                                                                                                                |
|------|-----------|--------|------------------------------------------------------------------------------------------------------------------------------------------------------------------------------------------------------------------------------------------------------------------------------------------------------------------------------------------------------------------------------------------|
| SN2  | 16421     | LAST-K | Ultimo tasto premuto.                                                                                                                                                                                                                                                                                                                                                                    |
| SN1  | 16423     |        | Stato della tastiera.                                                                                                                                                                                                                                                                                                                                                                    |
| SN1  | 16424     | MARGIN | Numero di linee bianche sopra o sotto il disegno (55).                                                                                                                                                                                                                                                                                                                                   |
| SX2  | 16425     | NXTLIN | Indirizzo della prossima linea di programma da eseguire.                                                                                                                                                                                                                                                                                                                                 |
| S 2  | 16427     | OLDPPC | Numero di linea da cui deve partire CONT.                                                                                                                                                                                                                                                                                                                                                |
| SN1  | 16429     | FLAGX  | Flags per usi vari.                                                                                                                                                                                                                                                                                                                                                                      |
| SN2  | 16430     | STRLEN | Lunghezza della stringa in fase di assegnazione.                                                                                                                                                                                                                                                                                                                                         |
| SN2  | 16432     | T-ADDR | Indirizzo dell'elemento seguente nella tabella sintattica.                                                                                                                                                                                                                                                                                                                               |
| S 2  | 16434     | SEED   | Punto di partenza per RND. Viene preparato da RAND.                                                                                                                                                                                                                                                                                                                                      |
| S 2  | 16436     | FRAMES | Contatore dei fotogrammi dello schermo. Il bit 15 e' 1, i bit da 0 a 14 sono decrementati per ogni fotogramma. Esso puo' essere usato come Timer. PAUSE lo usa mettendo a 0 il bit 15 e ponendo nei bit da 0 a 14 la lunghezza della pausa. Quando il conto all'indietro e' arrivato a 0 la pausa termina. Se si interrompe la pausa con un qualunque tasto il bit 15 viene rimesso a 1. |
| S 1  | 16438     | COORDS | Coordinata x dell'ultimo punto ot= tenuto con PLOT.                                                                                                                                                                                                                                                                                                                                      |
| S 1  | 16439     |        | Lo stesso per y.                                                                                                                                                                                                                                                                                                                                                                         |
| S 1  | 16440     | PR-CC  | Byte meno significativo dell'indirizzo della prossima posizione per LPRINT in PRBUFF.                                                                                                                                                                                                                                                                                                    |
| SX1  | 16441     | S-POSN | Numero della colonna per la posizione di PRINT.                                                                                                                                                                                                                                                                                                                                          |
| SX1  | 16442     |        | Numero della linea per PRINT.                                                                                                                                                                                                                                                                                                                                                            |
| S 1  | 16443     | CDFLAG | Flags per usi vari. Il bit 7 e' a 1 durante i calcoli e le fasi di stampa al video.                                                                                                                                                                                                                                                                                                      |
| S 33 | 16444     | PEBUFF | Buffer di stampa, 32 caratteri + il carattere NEWLINE.                                                                                                                                                                                                                                                                                                                                   |
| SN30 | 16447     | MEMBOT | Area di memoria per calcoli. Viene usata per memorizzare quei numeri che non possono essere posti nella STACK area.                                                                                                                                                                                                                                                                      |
| S 2  | 16507     |        | Non usati.                                                                                                                                                                                                                                                                                                                                                                               |

## APPENDICE C

### S C H E D A B A S I C Z X 8 0

#### VARIABILI:

Intere: primo carattere alfabetico, caratteri successivi o cifre o lettere senza spazi, contenuto numeri interi compresi tra -32768 e +32767.

Stringhe: nome formato da una lettera seguita da \$(dollaro), non c'è limite al numero dei caratteri contenuti.

#### COSTANTI:

Intere: numeri compresi tra -32768 e +32767.

Stringhe: delimitate dagli apici, lunghezza a piacere, possono contenere qualunque carattere salvo gli apici.

#### VARIABILI CON INDICE:

Intere: nome formato da una sola lettera, un solo indice e come indice una espressione intera.

#### VARIABILI DI CONTROLLO:

Intere: nome formato da una sola lettera.

#### ESPRESSIONI ARITMETICHE:

Operatori aritmetici:

\*\* (elevato a)  
- (unitario)  
\* prodotto  
/ divisione  
+ somma (somma e sottrazione non hanno  
- sottrazione ordine di precedenza tra loro)  
Uso delle parentesi  
ordine di valutazione da sinistra a destra  
con la precedenza con la quale sono stati li-  
stati gli operatori.

|                             |                             |                                                                                                                 |
|-----------------------------|-----------------------------|-----------------------------------------------------------------------------------------------------------------|
| ESPRESSIONI<br>RELAZIONALI: | Operatori<br>relazionali:   | = > < (senza ordine di<br>precedenza tra loro).<br>Valore -1 per condizione<br>vera; 0 per condizione<br>falsa. |
|                             | Operatori<br>logici:        | NOT,AND,OR (le precedenze<br>sono quelle date dalla<br>lista).                                                  |
| ESPRESSIONI<br>BOOLEANE:    | usano gli operatori logici. |                                                                                                                 |
| ISTRUZIONI:                 | NEW                         | inizializza il calcolatore e cancella la memoria.                                                               |
|                             | LOAD                        | carica programmi e dati da nastro magnetico.                                                                    |
|                             | SAVE                        | memorizza programmi e dati su nastro magnetico.                                                                 |
|                             | RUN                         | manda in esecuzione il programma azzerando le variabili.                                                        |
|                             | RUNn                        | come sopra ma con partenza dalla linea n.                                                                       |
|                             | CONTINUE                    | fa continuare da n se n e' nel messaggio del sistema, fa continuare da n+1 dopo uno STOP.                       |
|                             | REM                         | commenti a scopo documentativo.                                                                                 |
|                             | IF n THEN istruz.           | esegue istruzione se la condizione n e' vera.                                                                   |
|                             | INPUT dest                  | legge in dest il dato.                                                                                          |
|                             | PRINT lista                 | stampa il contenuto di lista, separatori di campo < ; > e < , >.                                                |
|                             | LIST n                      | lista il programma con il puntatore di linea ad n.                                                              |
|                             | LIST                        | lista il programma dallo inizio.                                                                                |

|                  |                                                                                                                               |
|------------------|-------------------------------------------------------------------------------------------------------------------------------|
| STOP             | ferma il programma, per continuare CONTINUE.                                                                                  |
| DIM A(n)         | preispone una variabile numerica con indice for= mato da n+1 elementi.                                                        |
| FOR K = n1 TO n2 | gestisce con il contatore K un ciclo per valore di K = n1 e valore finale di K = n2 dando ad ogni giro l'incremento di 1 a K. |
| GOTO n           | salta alla linea n.                                                                                                           |
| POKE n1, n2      | scrive all'indirizzo n1 il valore n2.                                                                                         |
| RANDOMISE n      | pone l'inizio per la ge= nerazione dei numeri a caso al valore n.                                                             |
| RANDOMISE        | come sopra, ma n = valore del contatore dei foto= grammi dello schermo.                                                       |
| CLEAR            | cancella tutte le varia= bili.                                                                                                |
| CLS              | azzera la parte superiore dello schermo.                                                                                      |
| GOSUB n          | come GOTO ma conserva nello STACK l'indicazione per ritornare al program= ma principale.                                      |
| RETURN           | fa prelevare dallo STACK l'indicazione per tornare al programma principale.                                                   |
| NEXT K           | chiude il ciclo iniziato da FOR, incrementa K e ne controlla il valore.                                                       |
| LET              | consente di fare qualun= que operazione di asse= gnazione o di calcolo.                                                       |

Esiste anche il tasto BREAK per interrompere l'esecuzione di un programma se non e' in at=

tesa di INPUT.

## FUNZIONI

|               |               |                                                                                                                    |
|---------------|---------------|--------------------------------------------------------------------------------------------------------------------|
| IMPLEMENTATE: | RND(n)        | genera un numero pseudo-random minore o uguale a n. La sequenza e' influenzata nel punto di partenza da RANDOMISE. |
|               | ABS(espress.) | fornisce il valore assoluto dell'espressione.                                                                      |
|               | PEEK(n)       | fornisce il contenuto del byte di memoria di indirizzo n.                                                          |
|               | USR(n)        | permette di andare ad eseguire un codice macchina memorizzato a partire da n.                                      |
|               | CHR\$(x)      | fornisce il carattere corrispondente al codice numerico x.                                                         |
|               | TL\$(stringa) | ritorna la stringa senza il primo carattere.                                                                       |
|               | CODE(stringa) | fornisce il codice numerico del primo carattere della stringa.                                                     |
|               | STR\$(x)      | fornisce una stringa di caratteri corrispondente al numero x.                                                      |

## APPENDICE D

### SCHEDA BASIC NUOVA ROM E ZX81

#### VARIABILI.

- Numeriche** Nome: primo carattere alfabetico, altri cifre o lettere o spazi, quanti si vuole. Numeri interi e decimali con precisione tra 9 e 10 cifre e grandezza compresa tra 10 elevato a -39 e 10 elevato a +38.
- Stringhe** Nome formato da una lettera seguita da \$. Non esiste limite al numero dei caratteri.

#### COSTANTI.

- Numeriche** Stesse possibilita' che per i contenuti delle variabili numeriche.
- Stringhe** Delimitate da apici, lunghezza a piacere, possono contenere qualunque carattere salvo gli apici. La stringa nulla e' "". Per ottenere gli apici stampabili all'interno di una stringa si deve usare il carattere "doppio apice" o CHR\$(192).

#### VARIABILI CON INDICE.

- Numeriche** Nome formato da una sola lettera, indici multipli, contenuti come per le variabili numeriche semplici. Si puo' usare lo stesso nome gia' usato per una variabile semplice.
- Stringhe** Nome formato da una lettera seguita da \$, indici multipli, contenuti come per le stringhe semplici, tutti gli elementi devono avere lo stesso numero di caratteri. Il nome usato per una stringa con indici non puo' essere usato per una stringa senza indici.

Gli indici possono essere costanti, variabili numeriche o espressioni numeriche e vengono arrotondati all'intero piu' prossimo.

## VARIABILI DI CONTROLLO.

Numeriche Nome formato da una sola lettera.  
Sono usate per controllare i cicli FOR/NEXT e all'interno della variabile viene memorizzato il numero della linea della prima istruzione del ciclo.

## ESPRESSIONI.

Operatori aritmetici:

|     |                                                                       |
|-----|-----------------------------------------------------------------------|
| **  | elevato a. Esempio: X**Y, si ha errore B se X negativo. Priorita' 10. |
| -   | unitario, segno del numero. Priorita' 9.                              |
| *,/ | moltiplicato, diviso. Priorita' 8.                                    |
| +,- | addizione, sottrazione. Priorita' 6.                                  |

Operatori relazionali:

|    |              |              |
|----|--------------|--------------|
| =  | uguale.      | Priorita' 5. |
| >  | maggiore.    | " "          |
| <  | minore.      | " "          |
| <= | min. o ug..  | " "          |
| >= | magg. o ug.. | " "          |
| <> | diverso.     | " "          |

Operatori logici:

|     |                               |
|-----|-------------------------------|
| NOT | negazione. Priorita' 4.       |
| AND | prodotto logico. Priorita' 3. |
| OR  | somma logica. Priorita' 2.    |

Gli operatori relazionali e gli operatori logici producono una variabile logica di valore:

1 se condizione vera;  
0 se condizione falsa.

Le espressioni logiche e relazionali possono far parte di espressioni aritmetiche, ad esse viene sostituito il valore della variabile logica. Le espressioni vengono valutate da sinistra a destra tenendo conto delle parentesi e delle priorita'.



## FRASI BASIC.

Nella descrizione delle frasi si usano le seguenti convenzioni:

- a rappresenta una singola lettera;
- v rappresenta una variabile;
- x,y,z rappresentano espressioni numeriche;
- m,n rappresentano espressioni numeriche arrotondate all'intero piu' vicino;
- e rappresenta una espressione;
- f rappresenta una espressione stringa;
- s rappresenta una frase BASIC.

Ricordiamo che:

- . Si possono usare dovunque espressioni, salvo che per i numeri di linea del programma.
- . Tutte le frasi possono essere usate sia in modo immediato che differito (anche se questo puo' non avere molto significato in alcuni casi) salvo la INPUT che puo' solo essere usata in modo differito.

| Comandi          | Commento                                                                                                                                                                                                                                                                                             |
|------------------|------------------------------------------------------------------------------------------------------------------------------------------------------------------------------------------------------------------------------------------------------------------------------------------------------|
| CLEAR            | Cancella tutte le variabili liberando lo spazio che occupavano.                                                                                                                                                                                                                                      |
| CLS              | Pulisce lo schermo, cioe' pone spazi nella memoria di schermo.                                                                                                                                                                                                                                       |
| CONT             | Se il codice di errore e' p/q e q <> 0, CONT fa eseguire un: GOTO q se p<>9<br>GOTO q+1 se p=9.                                                                                                                                                                                                      |
| COPY             | Manda sulla stampante, se collegata, una copia dello schermo. Se la stampante non e' collegata non ha alcun effetto.                                                                                                                                                                                 |
| DIMa(n1,..,nk)   | Cancella una variabile con indice di nome "a" e la ridefinisce. Non da' errore di ridimensionamento. Tutti gli elementi vengono inizializzati a 0. Errore 4 se manca spazio. Puo' esistere una variabile singola di nome "a".                                                                        |
| DIMa\$(n1,..,nk) | Cancella una variabile stringa con indice avente lo stesso nome e la ridefinisce. L'ultimo dato in parentesi non e' una dimensione, ma la lunghezza di ogni elemento in caratteri. Tutti gli elementi vengono inizializzati con il carattere spazio. Errore 4 se manca spazio. Non puo' esistere una |

variabile stringa singola di nome "a\$".

- FORa=xTOy**      Significa: FORa=xTOySTEP1.  
**FORa=xTOySTEPz**      Cancella, se esiste, la variabile singola di nome "a" e crea una variabile di controllo di nome "a", x e' il valore iniziale di a, y e' il valore finale di a, z e' l'incremento da usare ad ogni ciclo. L'indirizzo della prima istruzione del ciclo e' quello della linea dopo il FOR se lavora in modo differito, della linea precedente il FOR se lavora in modo immediato. Se  $x > y$  e  $z >= 0$  oppure se  $x < y$  e  $z <= 0$  salta alla linea del NEXTa. Errore 4 se manca spazio per la variabile di controllo.
- GOSUBn**      Pone il numero della linea del GOSUB nella Stack area e poi salta alla linea n. Errore 4 se non trova il relativo RETURN.
- GOTO n**      Salta alla linea n, se la linea n manca, salta alla prima linea con numero > n.
- IFxTHENS**      Se la condizione x e' vera (variabile logica uguale a 1) esegue l'istruzione s, altrimenti prosegue dalla linea seguente.
- INPUTv**      Si ferma in attesa di dati con il cursore a L per dati numerici e ad L tra apici per stringhe. Se si risponde premendo il tasto STOP e si e' in attesa di numeri il programma si ferma con errore D. Se si risponde con il tasto STOP all'attesa di stringa viene registrata la parola STOP. Se si usa in modo immediato si ha errore 8. I dati ricevuti in INPUT non restano sul video.
- LETv=e**      La parola chiave LET e' obbligatoria. Una variabile singola non e' definita fino a quando non compare in una LET a sinistra di un = o in una frase INPUT. Se v e' una variabile stringa con indice o una porzione di stringa (sliced), cioe' una variabile stringa di dimensioni predeterminate, vengono troncati a destra i caratteri eccedenti o aggiunti spazi di riempimento.
- LIST**      Corrisponde a LISTO.  
**LISTn**      Lista il programma sul video a partire dalla linea n. Errore 4 o 5 se la lista non entra nello schermo.

- LLIST**                   Corrisponde a LLISTO.
- LLISTn**                  Come LIST, ma la lista va alla stampante, se la stampante non e' collegata non agisce. Se si usa BREAK da' errore D.
- LOADf**                  Cerca un programma di nome f sul nastro e lo carica in memoria insieme alle sue variabili. SE f e' la stringa nulla, carica il primo programma che trova sul nastro. Se si preme BREAK o se si ha un errore sul nastro si ha:
- 1) se non e' ancora stato letto un programma si ferma con errore D;
  - 2) se e' stato letto un pezzo di programma esegue automaticamente un NEW.
- LPRINT...**            Come il comando PRINT, ma invia i dati alla stampante. Viene inviata una linea quando:
- 1) si passa da una linea alla seguente;
  - 2) un comando non termina con "," o ";";
  - 3) una , o un TAB richiede una nuova linea;
  - 4) alla fine del programma rimane qualcosa da stampare.
- Il comando AT ha significato solo riguardo al numero di colonna. Se si preme BREAK da' errore D. Effetto nullo senza la stampante.
- NEW**                    Cancella il programma e le variabili, ma non tocca la parte di memoria dopo l'indirizzo contenuto in RAMTOP.
- NEXTa**                  1) Cerca la variabile di controllo a;
- 2) Aggiunge alla variabile lo STEP;
  - 3) Se  $STEP \geq 0$  e  $a > \text{limite}$  o se  $STEP \leq 0$  e  $a < \text{limite}$  salta alla prima linea del ciclo.
- Errore 1 se a non e' una variabile di controllo. Errore 2 se la variabile a non esiste del tutto.
- PAUSEn**                Sospende il lavoro per una durata pari a l'emissione di n fotogrammi (50 fotogrammi al secondo) o fino a quando viene premuto un qualunque tasto. Se non e'  $0 \leq n \leq 65535$  si ha errore B. Se  $n \geq 32767$  si puo' interrompere la pausa solo premendo un tasto.
- PLOTm,n**                Scrive il puntino di coordinate m,n e sposta la posizione di stampa dopo il puntino.  $0 \leq m \leq 63$  e  $0 \leq n \leq 43$ , altrimenti errore B.
- POKEm,n**                Scrive il valore n nel byte m. Deve essere:

$0 \leq m \leq 65535$  e  $-255 \leq n \leq 255$ , altrimenti si ha errore B.

PRINT....

I "... " stanno per la lista di elementi da stampare. Gli elementi possono essere separati da "," o da ";". Il ";" non modifica la posizione di stampa, mentre la "," sposta la posizione di stampa di 16 posizioni almeno, cioè fa posizionare o in colonna 0 o in colonna 16. Se la lista di stampa non termina con "," o ";" la posizione di stampa si sposta all'inizio della linea seguente.

Gli elementi da stampare possono essere:

1) stringa nulla e quindi niente;

2) una espressione numerica. Viene stampato il segno meno se il valore e' negativo. Se il valore assoluto del numero da stampare e'  $\leq (10^{**}(-5))$  o  $\geq (10^{**}13)$  esso viene stampato usando la notazione esponenziale. La mantissa viene stampata con al massimo 8 cifre ed il punto decimale dopo la prima. L'esponente viene dopo E, il segno ed e' formato da 1 o 2 cifre. Se il numero e' compreso nell'intervallo esso viene stampato con la consueta notazione decimale e con al massimo 8 cifre significative.

3) una espressione stringa. Le parole chiave del linguaggio vengono espanso, il carattere "quote image" viene stampato come un doppio apice. I caratteri che non hanno corrispondenza in stampa vengono stampati come punti interrogativi.

4) ATm,n. Essa agisce sulla posizione di stampa, la linea viene contata a partire dall'alto, la colonna a partire da sinistra. Deve essere:  $0 \leq m \leq 21$ , altrimenti si ha errore 5, ma se  $m=22$  o  $m=23$  errore B;  $0 \leq n \leq 31$ , altrimenti errore B.

5) TABn. Si considera n modulo 32. Viene modificata la posizione di stampa sulla stessa linea, a meno che questo non comporti spostamenti all'indietro, nel qual caso si passa sulla prossima linea. Deve essere  $0 \leq n \leq 255$ , altrimenti errore B.

Se si hanno solo 3K o meno di memoria si ha errore 4 (OUT OF MEMORY).

Errore 5 significa che lo schermo e' pieno. In questi due casi CONT consente di procedere dopo aver svuotato lo schermo.

RAND

Corrisponde a RANDO.

**RANDn** Inizializza la variabile, chiamata SEED, che il sistema usa per generare i numeri pseudo random con la funzione RND. Se n <> 0 viene posta SEED=n; se n=0 viene posta SEED uguale al valore di un'altra variabile del sistema, chiamata FRAMES, ed e' il contatore dei fotogrammi dello schermo. Si ha errore B se n non e' compreso nell'intervallo 0-65535.

**REM...** Serve per i commenti, "... " puo' contenere qualunque carattere meno NEWLINE.

**RETURN** Preleva un numero di linee dall'area STACK dei GOSUB e salta a quella linea. Si ha errore 7 se l'area stack e' vuota.

**RUN** Corrisponde a RUNO.

**RUNn** Esegue un CLEAR automatico e fa saltare alla linea n. Se non si vuole il CLEAR si deve usare GOTO n.

**SAVEf** Memorizza un programma e le sue variabili sul nastro con il nome f. Non si puo' usare SAVE all'interno di un sottoprogramma. Si ha errore F se f e' la stringa nulla.

**SCROLL** Fa scorrere lo schermo di una linea verso l'alto, perdendo la linea piu' in alto e liberandone una in basso. La linea liberata contiene come primo carattere NEWLINE.

**STOP** Fa fermare il programma con codice di errore 9. CONT fa proseguire dalla linea seguente.

**TO** Questa parola chiave fa parte del comando FOR/NEXT e viene usata in questo modo per ottenere le substringhe. Si scrive f(m TO n) per indicare quella parte di stringa f che e' compresa tra il carattere di posto m e quello di posto n. I due numeri m ed n devono essere positivi altrimenti si ha errore 3. Si espongono con degli esempi i casi possibili:  
 "BELLO"( TO5) da' "BELLO"  
 "BELLO"(2TO) da' "ELLO"  
 "BELLO"( TO) da' "BELLO"  
 "BELLO"(2TO2) da' "E"  
 "BELLO"(3TO8) da' errore  
 "BELLO"(5TO4) da' "" stringa nulla.

**UNPLOTm,n** Agisce come PLOT, ma cancella il puntino.

## FUNZIONI:

Per le funzioni che richiedono un argomento questo puo' anche essere una espressione. Se l'argomento e' una espressione esso deve essere racchiuso tra parentesi, se e' una costante o una variabile non e' necessario fare uso delle parentesi. L'operando viene indicato con x e si specifica il tipo.

Funz. Operando Risultato

|         |         |                                                                                                                                                                      |
|---------|---------|----------------------------------------------------------------------------------------------------------------------------------------------------------------------|
| ABS     | numero  | Valore assoluto.                                                                                                                                                     |
| ACS     | numero  | Arcocoseno in radianti.<br>Errore A se non $-1 \leq x \leq 1$ .                                                                                                      |
| ASN     | numero  | Arcoseno in radianti.<br>Errore A se non $-1 \leq x \leq 1$ .                                                                                                        |
| AT      |         | vedere comando PRINT.                                                                                                                                                |
| ATN     | numero  | Arcotangente in radianti.                                                                                                                                            |
| CHR\$   | numero  | Il carattere di codice x arrotondato all'intero piu' vicino. Errore B se non $0 \leq x \leq 255$ .                                                                   |
| CODE    | stringa | Il codice del primo carattere di x o 0 se x e' la stringa nulla.                                                                                                     |
| COS     | numero  | Coseno. L'operando deve essere in radianti.                                                                                                                          |
| EXP     | numero  | Il numero "e" elevato a x.                                                                                                                                           |
| INKEY\$ |         | (nessun argomento) Legge dalla tastiera il carattere corrispondente al tasto premuto con il cursore nello stato L, se non si preme alcun tasto da' la stringa nulla. |
| INT     | numero  | Parte intera del numero troncato.                                                                                                                                    |
| LEN     | stringa | Lunghezza in caratteri della stringa.                                                                                                                                |
| LN      | numero  | Logaritmo naturale (in base "e") di x.<br>Errore A se $x \leq 0$ .                                                                                                   |
| NOT     |         | vedere operatori logici.                                                                                                                                             |
| PEEK    | numero  | Il valore del byte di indirizzo x, arrotondato al piu' vicino intero. Errore B se                                                                                    |

non e'  $0 \leq x \leq 255$ .

|       |                    |                                                                                                                                                                                                     |
|-------|--------------------|-----------------------------------------------------------------------------------------------------------------------------------------------------------------------------------------------------|
| PI    | (nessun argomento) | Il valore di "pigreco", 3.14159265.                                                                                                                                                                 |
| RND   | (nessun argomento) | Il prossimo numero della sequenza dei numeri pseudo random generati. Il numero generato e' compreso tra 0 e 1.                                                                                      |
| SGN   | numero             | Segno del numero: -1,0,1.                                                                                                                                                                           |
| SIN   | numero             | Seno. L'operando deve essere in radianti.                                                                                                                                                           |
| SQR   | numero             | Radice quadrata. Errore B se $x < 0$ .                                                                                                                                                              |
| STR\$ | numero             | La stringa di caratteri corrispondente alle cifre del numero con segno se negativo.                                                                                                                 |
| TAB   | vedere             | il comando PRINT.                                                                                                                                                                                   |
| TAN   | numero             | Tangente. L'operando deve essere in radianti.                                                                                                                                                       |
| USR   | numero             | Va ad eseguire il programma in codice mac=china memorizzato in x (arrotondato all'intero piu' vicino). Al ritorno il risultato si trova nei registri BC. Errore B se non e' $0 \leq x \leq 65535$ . |
| VAL   | stringa            | Valuta x come espressione numerica. Errore C se la stringa non e' numerica.                                                                                                                         |





## APPENDICE E

### ERRORI SEGNALATI DAL SISTEMA

ZX80

Il sistema segnala gli errori facendo apparire nella parte bassa dello schermo a sinistra un codice nella forma n/m dove : n=numero dell'errore m=numero di linea del programma che ha generato la segnalazione.

TABELLA DEGLI ERRORI

| Cod. | Significato                                                                                                                                                                                                                                                                                                                                                                          | Situazione                   |
|------|--------------------------------------------------------------------------------------------------------------------------------------------------------------------------------------------------------------------------------------------------------------------------------------------------------------------------------------------------------------------------------------|------------------------------|
| 0    | Si e' usato il tasto BREAK ; m rappresenta il numero della linea dopo quella in esecuzione al momento del BREAK. Se m=-1 oppure m=-2 e' stato eseguito comando in modo immediato. Puo' essere m negativo oppure m un numero di linea non presente nel programma; e' stato eseguito un GOTO m. Alla fine del programma m rappresenta l'ultimo numero di linea presente nel programma. | varie                        |
| 1    | m=numero di linea che ha causato l'errore. Esiste un NEXT con una variabile, gia' definita dal programma, ma che non e' la stessa usata nel FOR precedente il NEXT, m= numero della linea che ha causato l'errore.                                                                                                                                                                   | NEXT                         |
| 2    | E' stata usata una variabile non definita in precedenza. Una variabile singola viene definita con una LET di assegnazione. Una variabile con indice viene definita mediante la DIM, m = numero della linea che ha causato l'errore.                                                                                                                                                  | varie                        |
| 3    | L'indice di una variabile con indice e' fuori dai limiti definiti dalla DIM o c'e' errore nel calcolo dell'indice, m = numero della linea che ha causato l'errore.                                                                                                                                                                                                                   | varie                        |
| 4    | Non c'e' piu' posto per aggiungere una nuova variabile numerica o per aumentare il numero dei caratteri di una stringa o manca posto sullo schermo.                                                                                                                                                                                                                                  | LET<br>INPUT<br>DIM<br>PRINT |
| 5    | Non c'e' piu' posto sullo schermo. Se in questo caso si preme CONT due volte e poi NEW LINE la stampa continua, m=linea che                                                                                                                                                                                                                                                          | PRINT                        |

- ha causato l'errore.
- |   |                                                                                                                                                                                                                      |        |
|---|----------------------------------------------------------------------------------------------------------------------------------------------------------------------------------------------------------------------|--------|
| 6 | Si e' avuto supero di capacita' durante il calcolo, cioe' il risultato e' minore di -32768 o maggiore di +32767. A volte si ha questo errore anche per risultato =-32768; m=numero di linea che ha causato l'errore. | varie  |
| 7 | Si e' incontrato un RETURN senza che sia stato preceduto da un GOSUB, m=-2.                                                                                                                                          | RETURN |
| 8 | Si e' tentato di usare l'istruzione INPUT in modo immediato.                                                                                                                                                         | INPUT  |
| 9 | m=numero di linea contenente il comando STOP. Usando CONT il programma continua dalla linea seguente la m.                                                                                                           | STOP   |

Dopo una segnalazione di errore da parte del sistema, a seconda dei casi si interverra' opportunamente, eventualmente modificando il programma.

#### NUOVA ROM E ZX81

Il sistema al termine di ogni lavoro e quando incontra alcune istruzioni particolari segnala lo stato in cui si trova mediante un messaggio che appare nell'angolo in basso a sinistra dello schermo. Abitualmente questo messaggio viene chiamato "messaggio di errore", in realta' sarebbe piu' corretto chiamarlo "messaggio di stato", dato che quello che viene segnalato non sempre e' un errore.

Il messaggio si compone di due parti: n/m.

Dove:

- n e' il numero della linea dove si e' fermato il programma
- m e' il numero distintivo del messaggio in esadecimale cioe' un numero da 0 a F.

#### TABELLA DEI MESSAGGI

| Cod. | Significato                                                                                                                                                         | Situazione |
|------|---------------------------------------------------------------------------------------------------------------------------------------------------------------------|------------|
| 0    | Tutto e' andato bene oppure salto ad una linea con numero maggiore di tutte quelle esistenti. Se si usa CONT in modo immediato il programma prosegue dalla linea n. | Varie      |
| 1    | La variabile di controllo non esiste, cioe' non e' stata citata nel FOR precedente il NEXT, ma esiste come variabile ordinaria.                                     | NEXT       |

- |   |                                                                                                                                                                                                                                                                                                                                                                                            |                                                                                                                                                                                                      |
|---|--------------------------------------------------------------------------------------------------------------------------------------------------------------------------------------------------------------------------------------------------------------------------------------------------------------------------------------------------------------------------------------------|------------------------------------------------------------------------------------------------------------------------------------------------------------------------------------------------------|
| 2 | <p>Si e' usata una variabile che non era stata definita precedentemente. Se la variabile e' singola non c'e' stata una frase:<br/>         LET var.= espressione o INPUT var..<br/>         Se la variabile e' con indice non c'e' la frase di dimensionamento DIM.<br/>         Se la variabile e' di controllo, essa non stata citata nel FOR e non esiste come variabile ordinaria.</p> | <p>Varie</p>                                                                                                                                                                                         |
| 3 | <p>Indici fuori dal range stabilito. Se oltre ad essere fuori range l'indice e' negativo o &gt;65535 si ha errore di codice B.</p>                                                                                                                                                                                                                                                         | <p>Varia=<br/>         bili con<br/>         indice</p>                                                                                                                                              |
| 4 | <p>Manca spazio in memoria. Il numero della linea nel messaggio puo' essere incompleto proprio a causa della mancanza di memoria. Si puo' avere un programma errato che usa troppa memoria nell'area STACK.</p>                                                                                                                                                                            | <p>LET,INPUT,<br/>         DIM,PRINT,<br/>         LIST,PLOT,<br/>         UNPLOT,<br/>         FOR,GOSUB,<br/>         calcolo di<br/>         funzioni<br/>         complice=<br/>         te.</p> |
| 5 | <p>Non si ha piu' spazio sul video. Se si usa CONT lo schermo si libera e il lavoro puo' proseguire.</p>                                                                                                                                                                                                                                                                                   | <p>PRINT,LIST</p>                                                                                                                                                                                    |
| 6 | <p>Supero di capacita' (overflow) durante un un calcolo (risultato in valore assoluto &gt; 10**38).</p>                                                                                                                                                                                                                                                                                    | <p>Calcoli</p>                                                                                                                                                                                       |
| 7 | <p>Incontra un RETURN, ma non c'e' stato prima un GOSUB.</p>                                                                                                                                                                                                                                                                                                                               | <p>RETURN</p>                                                                                                                                                                                        |
| 8 | <p>Si e' tentato di usare il comando INPUT in modo immediato.</p>                                                                                                                                                                                                                                                                                                                          | <p>INPUT</p>                                                                                                                                                                                         |
| 9 | <p>E' stato eseguito un comando STOP. Se si usa CONT il programma non riesegue la linea del comando STOP, ma prosegue.</p>                                                                                                                                                                                                                                                                 | <p>STOP</p>                                                                                                                                                                                          |
| A | <p>Argomento non valido nel calcolo di una funzione.</p>                                                                                                                                                                                                                                                                                                                                   | <p>SQR,LN,<br/>         ASN,ACS.</p>                                                                                                                                                                 |
| B | <p>Numero intero fuori dal range. Se il comando richiede un numero intero, esso viene ottenuto arrotondando il numero decimale in questione all'intero piu' vicino e in questo modo si esce dal range.</p>                                                                                                                                                                                 | <p>RUN,RAND,<br/>         POKE,DIM,<br/>         GOTO,LIST,<br/>         GOSUB,<br/>         LLIST,<br/>         PAUSE,</p>                                                                          |

- |   |                                                                                                                                           |                                                                                |
|---|-------------------------------------------------------------------------------------------------------------------------------------------|--------------------------------------------------------------------------------|
|   |                                                                                                                                           | PLOT,USR<br>UNPLOT,<br>CHR\$,PEEK.<br>Variabili<br>con ind.                    |
| C | Si usa una VAL con stringa non numerica.                                                                                                  | VAL                                                                            |
| D | 1) Programma interrotto dal testo BREAK.                                                                                                  | Alle fine<br>di ogni<br>frase o in<br>LOAD,SAVE,<br>LPRINT,<br>LLIST,<br>COPY. |
|   | 2) Il dato di risposta ad un INPUT nume=<br>rico inizia con STOP. In questo modo si<br>puo' interrompere un programma durante<br>l'INPUT. | INPUT                                                                          |
| E | Non usato.                                                                                                                                |                                                                                |
| F | Il nome del programma usato in SAVE e' la<br>stringa nulla.                                                                               | SAVE                                                                           |

## APPENDICE F

### IL LINGUAGGIO MACCHINA

Si riporta una tabella contenente le istruzioni in linguaggio macchina, la traduzione in esadecimale e decimale ed una breve spiegazione del significato di ogni istruzione. Si noti che i valori decimali vanno da 0 a 255 e quindi, cio' che, se si lavora in assoluto, viene interpretato come una istruzione in linguaggio macchina, se si lavora in Basic ha un significato completamente diverso. Il contenuto dei byte e' il medesimo, ma quello che cambia e' la loro interpretazione.

| Assembler | Cod. Macchina |        | Commento                                        |
|-----------|---------------|--------|-------------------------------------------------|
|           | Esad.         | Decim. |                                                 |
| NOP       | 00            | 0      | nessuna operazione                              |
| LD BC,nn  | 01            | 1      | il numero nn va in BC                           |
| LD (BC),A | 02            | 2      | il contenuto di A va nel byte puntato da BC     |
| INC BC    | 03            | 3      | incrementa BC di 1                              |
| INC B     | 04            | 4      | incrementa B di 1                               |
| DEC B     | 05            | 5      | decrementa B di 1                               |
| LD B,n    | 06            | 6      | il numero n va in B                             |
| RLCA      | 07            | 7      | rotazione circolare sinistra dell' accumulatore |
| EX,AF,AF' | 08            | 8      | scambia AF con AF'                              |
| ADD HL,BC | 09            | 9      | somma al contenuto HL quello di BC              |
| LD A,(BC) | 0A            | 10     | il contenuto del byte puntato da BC va in A     |
| DEC BC    | 0B            | 11     | decrementa BC di 1                              |
| INC C     | 0C            | 12     | incrementa C di 1                               |
| DEC C     | 0D            | 13     | decrementa C di 1                               |
| LD C,n    | 0E            | 14     | il numero n va in C                             |
| RRCA      | 0F            | 15     | rotazione circolare destra dell' accumulatore   |
| DJNZ disp | 10            | 16     | decrementa B e salta se B e' diverso da 0       |
| LD DE,nn  | 11            | 17     | il numero nn va in DE                           |
| LD (DE),A | 12            | 18     | il contenuto di A va nel byte puntato da DE     |
| INC DE    | 13            | 19     | incrementa DE di 1                              |
| INC D     | 14            | 20     | incrementa D di 1                               |
| DEC D     | 15            | 21     | decrementa D di 1                               |
| LD D,n    | 16            | 22     | il numero n va in D                             |

|            |    |    |                                                                 |
|------------|----|----|-----------------------------------------------------------------|
| RLA        | 17 | 23 | rotazione sinistra dell'ac= cumulatore                          |
| JR disp    | 18 | 24 | salto relativo incondizionato                                   |
| ADD HL,DE  | 19 | 25 | somma al contenuto di HL quello di DE                           |
| LD A,(DE)  | 1A | 26 | il contenuto del byte puntato da DE va in A                     |
| DEC DE     | 1B | 27 | decrementa DE di 1                                              |
| INC E      | 1C | 28 | incrementa E di 1                                               |
| DEC E      | 1D | 29 | decrementa E di 1                                               |
| LD E,n     | 1E | 30 | il numero n va in E                                             |
| RRA        | 1F | 31 | rotazione destra dell'accu= mulatore                            |
| JR NZ,disp | 20 | 32 | se Z = 1 continua, se Z = 0 PC=PC+disp                          |
| LD HL,nn   | 21 | 33 | il numero nn va in HL                                           |
| LD(nn),HL  | 22 | 34 | H va in (nn+1), L va in (nn)                                    |
| INC HL     | 23 | 35 | incrementa HL di 1                                              |
| INC H      | 24 | 36 | incrementa H di 1                                               |
| DEC H      | 25 | 37 | decrementa H di 1                                               |
| LD H,n     | 26 | 38 | il numero n va in H                                             |
| DAA        | 27 | 39 | converte in BCD il risultato se Z=0 continua, se Z=1 PC=PC+disp |
| JR Z,disp  | 28 | 40 | moltiplica per 2 il contenuto di HL                             |
| ADD HL,HL  | 29 | 41 | il contenuto del byte (nn) va in HL                             |
| LD HL,(nn) | 2A | 42 | decrementa HL di 1                                              |
| DEC HL     | 2B | 43 | incrementa L di 1                                               |
| INC L      | 2C | 44 | decrementa L di 1                                               |
| DEC L      | 2D | 45 | decrementa L di 1                                               |
| LD L,n     | 2E | 46 | il numero n va in L                                             |
| CPL        | 2F | 47 | complementa a 1 i bits di A                                     |
| JR NC,disp | 30 | 48 | se C=1 continua, se C=0 PC=PC+disp                              |
| LD SP,nn   | 31 | 49 | il numero nn va in SP                                           |
| LD (nn),A  | 32 | 50 | il contenuto di A va nel byte (nn)                              |
| INC SP     | 33 | 51 | incrementa SP di 1                                              |
| INC (HL)   | 34 | 52 | incrementa di 1 il contenuto del byte (HL)                      |
| DEC (HL)   | 35 | 53 | decrementa di 1 il contenuto del byte (HL)                      |
| LD (HL),n  | 36 | 54 | il numero n va nel byte (HL)                                    |
| SCF        | 37 | 55 | pone a 1 il flag di CARRY                                       |
| JR C,disp  | 38 | 56 | se C = 0 continua, se C = 1 PC=PC+disp                          |
| ADD HL,SP  | 39 | 57 | somma al contenuto di HL quello di SP                           |
| LD A,(nn)  | 3A | 58 | il contenuto del byte (nn) va in A                              |

|           |    |     |                                    |
|-----------|----|-----|------------------------------------|
| DEC SP    | 3B | 59  | decrementa SP di 1                 |
| INC A     | 3C | 60  | incrementa A di 1                  |
| DEC A     | 3D | 61  | decrementa A di 1                  |
| LD A,n    | 3E | 62  | il numero n va in A                |
| CCF       | 3F | 63  | complementa a 1 il flag di CARRY   |
| LD B,B    | 40 | 64  | carica B in B                      |
| LD B,C    | 41 | 65  | carica C in B                      |
| LD B,D    | 42 | 66  | carica D in B                      |
| LD B,E    | 43 | 67  | carica E in B                      |
| LD B,H    | 44 | 68  | carica H in B                      |
| LD B,L    | 45 | 69  | carica L in B                      |
| LD B,(HL) | 46 | 70  | il contenuto del byte (HL) va in B |
| LD B,A    | 47 | 71  | carica A in B                      |
| LD C,B    | 48 | 72  | carica B in C                      |
| LD C,C    | 49 | 73  | carica C in C                      |
| LD C,D    | 4A | 74  | carica D in C                      |
| LD C,E    | 4B | 75  | carica E in C                      |
| LD C,H    | 4C | 76  | carica H in C                      |
| LD C,L    | 4D | 77  | carica L in C                      |
| LD C,(HL) | 4E | 78  | il contenuto del byte (HL) va in C |
| LD C,A    | 4F | 79  | carica A in C                      |
| LD D,B    | 50 | 80  | carica B in D                      |
| LD D,C    | 51 | 81  | carica C in D                      |
| LD D,D    | 52 | 82  | carica D in D                      |
| LD D,E    | 53 | 83  | carica E in D                      |
| LD D,H    | 54 | 84  | carica H in D                      |
| LD D,L    | 55 | 85  | carica L in D                      |
| LD D,(HL) | 56 | 86  | il contenuto del byte (HL) va in D |
| LD D,A    | 57 | 87  | carica A in D                      |
| LD E,B    | 58 | 88  | carica B in E                      |
| LD E,C    | 59 | 89  | carica C in E                      |
| LD E,D    | 5A | 90  | carica D in E                      |
| LD E,E    | 5B | 91  | carica E in E                      |
| LD E,H    | 5C | 92  | carica H in E                      |
| LD E,L    | 5D | 93  | carica L in E                      |
| LD E,(HL) | 5E | 94  | il contenuto del byte (HL) va in E |
| LD E,A    | 5F | 95  | carica A in E                      |
| LD H,B    | 60 | 96  | carica B in H                      |
| LD H,C    | 61 | 97  | carica C in H                      |
| LD H,D    | 62 | 98  | carica D in H                      |
| LD H,E    | 63 | 99  | carica E in H                      |
| LD H,H    | 64 | 100 | carica H in H                      |
| LD H,L    | 65 | 101 | carica L in H                      |
| LD H,(HL) | 66 | 102 | il contenuto del byte (HL) va in H |
| LD H,A    | 67 | 103 | carica A in H                      |
| LD L,B    | 68 | 104 | carica B in L                      |

|            |    |     |                                            |
|------------|----|-----|--------------------------------------------|
| LD L,C     | 69 | 105 | carica C in L                              |
| LD L,D     | 6A | 106 | carica D in L                              |
| LD L,E     | 6B | 107 | carica E in L                              |
| LD L,H     | 6C | 108 | carica H in L                              |
| LD L,L     | 6D | 109 | carica L in L                              |
| LD L,(HL)  | 6E | 110 | il contenuto del byte (HL) va in L         |
| LD L,A     | 6F | 111 | carica A in L                              |
| LD (HL),B  | 70 | 112 | carica B nel byte (HL)                     |
| LD (HL),C  | 71 | 113 | carica C nel byte (HL)                     |
| LD (HL),D  | 72 | 114 | carica D nel byte (HL)                     |
| LD (HL),E  | 73 | 115 | carica E nel byte (HL)                     |
| LD (HL),H  | 74 | 116 | carica H nel byte (HL)                     |
| LD (HL),L  | 75 | 117 | carica L nel byte (HL)                     |
| HALT       | 76 | 118 | HALT per la CPU                            |
| LD (HL),A  | 77 | 119 | carica A nel byte (HL)                     |
| LD A,B     | 78 | 120 | carica B in A                              |
| LD A,C     | 79 | 121 | carica C in A                              |
| LD A,D     | 7A | 122 | carica D in A                              |
| LD A,E     | 7B | 123 | carica E in A                              |
| LD A,H     | 7C | 124 | carica H in A                              |
| LD A,L     | 7D | 125 | carica L in A                              |
| LD A,(HL)  | 7E | 126 | il contenuto del byte (HL) va in A         |
| LD A,A     | 7F | 127 | carica A in A                              |
| ADD A,B    | 80 | 128 | somma B ad A                               |
| ADD A,C    | 81 | 129 | somma C ad A                               |
| ADD A,D    | 82 | 130 | somma D ad A                               |
| ADD A,E    | 83 | 131 | somma E ad A                               |
| ADD A,H    | 84 | 132 | somma H ad A                               |
| ADD A,L    | 85 | 133 | somma L ad A                               |
| ADD A,(HL) | 86 | 134 | somma (HL) ad A                            |
| ADD A,A    | 87 | 135 | moltiplica per 2 il contenuto di A         |
| ADC A,B    | 88 | 136 | somma ad A il contenuto di B + il CARRY    |
| ADC A,C    | 89 | 137 | somma ad A il contenuto di C + il CARRY    |
| ADC A,D    | 8A | 138 | somma ad A il contenuto di D + il CARRY    |
| ADC A,E    | 8B | 139 | somma ad A il contenuto di E + il CARRY    |
| ADC A,H    | 8C | 140 | somma ad A il contenuto di H + il CARRY    |
| ADC A,L    | 8D | 141 | somma ad A il contenuto di L + il CARRY    |
| ADC A,(HL) | 8E | 142 | somma ad A il contenuto di (HL) + il CARRY |
| ADC A,A    | 8F | 143 | molt. A per 2, risult.+ CARRY              |



|             |    |     |                                               |
|-------------|----|-----|-----------------------------------------------|
| SUB B       | 90 | 144 | sottrae ad A il contenuto di B                |
| SUB C       | 91 | 145 | sottrae ad A il contenuto di C                |
| SUB D       | 92 | 146 | sottrae ad A il contenuto di D                |
| SUB E       | 93 | 147 | sottrae ad A il contenuto di E                |
| SUB H       | 94 | 148 | sottrae ad A il contenuto di H                |
| SUB L       | 95 | 149 | sottrae ad A il contenuto di L                |
| SUB (HL)    | 96 | 150 | sottrae ad A il contenuto di (HL)             |
| SUB A       | 97 | 151 | sottrae ad A il contenuto di A                |
| SBC A,B     | 98 | 152 | A = A - B - CARRY                             |
| SBC A,C     | 99 | 153 | A = A - C - CARRY                             |
| SBC A,D     | 9A | 154 | A = A - D - CARRY                             |
| SBC A,E     | 9B | 155 | A = A - E - CARRY                             |
| SBC A,H     | 9C | 156 | A = A - H - CARRY                             |
| SBC A,L     | 9D | 157 | A = A - L - CARRY                             |
| SBC A, (HL) | 9E | 158 | A = A - (HL) - CARRY                          |
| SBC A,A     | 9F | 159 | A = A - A - CARRY                             |
| AND B       | A0 | 160 | A = AND logico tra A e B, mod. flags          |
| AND C       | A1 | 161 | A = AND logico tra A e C, mod. flags          |
| AND D       | A2 | 162 | A = AND logico tra A e D, mod. flags          |
| AND E       | A3 | 163 | A = AND logico tra A e E, mod. flags          |
| AND H       | A4 | 164 | A = AND logico tra A e H, mod. flags          |
| AND L       | A5 | 165 | A = AND logico tra A e L, mod. flags          |
| AND (HL)    | A6 | 166 | A = AND logico tra A e (HL), mod. flags       |
| AND A       | A7 | 167 | A = AND logico tra A e se' stesso, mod. flags |
| XOR B       | A8 | 168 | A = XOR tra A e B, mod. flags                 |
| XOR C       | A9 | 169 | A = XOR tra A e C, mod. flags                 |
| XOR D       | AA | 170 | A = XOR tra A e D, mod. flags                 |
| XOR E       | AB | 171 | A = XOR tra A e E, mod. flags                 |
| XOR H       | AC | 172 | A = XOR tra A e H, mod. flags                 |
| XOR L       | AD | 173 | A = XOR tra A e L, mod. flags                 |
| XOR (HL)    | AE | 174 | A = XOR tra A e (HL), mod. flags              |
| XOR A       | AF | 175 | A = XOR tra A e se' stesso, mod. flags        |
| OR B        | B0 | 176 | A = OR tra A e B, mod. flags                  |
| OR C        | B1 | 177 | A = OR tra A e C, mod. flags                  |

|                  |    |     |                                                         |
|------------------|----|-----|---------------------------------------------------------|
| OR D             | B2 | 178 | A = OR tra A e D, mod. flags                            |
| OR E             | B3 | 179 | A = OR tra A e E, mod. flags                            |
| OR H             | B4 | 180 | A = OR tra A e H, mod. flags                            |
| OR L             | B5 | 181 | esegue l'OR logico su L                                 |
| OR (HL)          | B6 | 182 | esegue l'OR logico sul byte (HL)                        |
| OR A             | B7 | 183 | esegue l'OR logico su A                                 |
| CP B             | B8 | 184 | sottrae B da A, mod. flags                              |
| CP C             | B9 | 185 | sottrae C da A, mod. flags                              |
| CP D             | BA | 186 | sottrae D da A, mod. flags                              |
| CP E             | BB | 187 | sottrae E da A, mod. flags                              |
| CP H             | BC | 188 | sottrae H da A, mod. flags                              |
| CP L             | BD | 189 | sottrae L da A, mod. flags                              |
| CP (HL)          | BE | 190 | sottrae il byte (HL) da A, modifica i flags             |
| CP A             | BF | 191 | sottrae A da A, mod. flags                              |
| RET NZ           | C0 | 192 | se Z=0, return                                          |
| POP BC           | C1 | 193 | BC e' caricato con gli ultimi due bytes dell'area STACK |
| JP NZ,nn         | C2 | 194 | se Z=0, PC=nn (salta a nn)                              |
| JP nn            | C3 | 195 | salto incondizionato assoluto PC=nn                     |
| CALL NZ,nn       | C4 | 196 | se Z=0, CALL nn                                         |
| PUSH BC          | C5 | 197 | salva BC in due bytes dello STACK                       |
| ADD A,n          | C6 | 198 | somma il numero n ad A                                  |
| RST 0h           | C7 | 199 | accesso allo stack per salto a sottoprogramma           |
| RET Z            | C8 | 200 | se Z=1, return                                          |
| RET              | C9 | 201 | return incondizionato                                   |
| JP Z,nn          | CA | 202 | se Z=1, salta a nn                                      |
| Istruz. a 2 byte | CB | 203 | prefisso per operazioni sui bits                        |
| CALL Z,nn        | CC | 204 | se Z=1, CALL nn                                         |
| CALL nn          | CD | 205 | chiamata subroutine                                     |
| ADC A,n          | CE | 206 | carica in A la somma A + A + CARRY                      |
| RST 8h           | CF | 207 | accesso allo STACK per salto a sottoprogramma           |
| RET NC           | D0 | 208 | se CARRY=0, return                                      |
| POP DE           | D1 | 209 | D = (SP+1), E = (SP)                                    |
| JP NC,nn         | D2 | 210 | se CARRY=0, PC = nn                                     |
| OUT port,A       | D3 | 211 | A --> port                                              |
| CALL NC,nn       | D4 | 212 | se CARRY=0, CALL nn                                     |
| PUSH DE          | D5 | 213 | (SP-2)=E, (SP-1)=D                                      |
| SUB n            | D6 | 214 | sottrae il numero n da A                                |
| RST 10h          | D7 | 215 | accesso allo STACK per salto a sottoprogramma           |
| RET C            | D8 | 216 | se CARRY=1, return                                      |
| EXX              | D9 | 217 | scambia i due set di registri                           |
| JP C,nn          | DA | 218 | se CARRY=1, PC=nn                                       |
| IN A, port       | DB | 219 | port --> A                                              |

|                  |    |     |                                               |
|------------------|----|-----|-----------------------------------------------|
| CALL C,nn        | DC | 220 | se CARRY=1, CALL nn                           |
| Istruz. a 2 byte | DD | 221 | indirizzamento indicizzato con IX + disp      |
| SBC A,n          | DE | 222 | sottrae n ed il CARRY da A                    |
| RST 18h          | DF | 223 | accesso allo STACK per salto a sottoprogramma |
| RET PD           | E0 | 224 | se la condizione e' vera, return              |
| POP HL           | E1 | 225 | H = (SP+1), L = (SP)                          |
| JF PD,nn         | E2 | 226 | se la condizione e' vera, PC = nn             |
| EX (SP),HL       | E3 | 227 | scambia H con (SP+1) e L con (SP)             |
| CALL PD,nn       | E4 | 228 | se la condizione e' vera, CALL nn             |
| PUSH HL          | E5 | 229 | (SP-2) = L, (SP-1) = H                        |
| AND n            | E6 | 230 | esegue l'AND del numero n con A               |
| RST 20h          | E7 | 231 | accesso allo STACK per salto a sottoprogramma |
| RET PE           | E8 | 232 | se la condizione e' vera, return              |
| JP (HL)          | E9 | 233 | PC = HL                                       |
| JF PE,nn         | EA | 234 | se la condizione e' vera, PC = nn             |
| EX DE,HL         | EB | 235 | scambio dei contenuti tra DE e HL             |
| CALL PE,nn       | EC | 236 | se la condizione e' vera, CALL nn             |
| Istruz. a 2 byte | ED | 237 | prefisso per usi diversi                      |
| XOR n            | EE | 238 | OR esclusivo del numero n con A               |
| RST 28h          | EF | 239 | accesso allo STACK per salto a sottoprogramma |
| RET P            | F0 | 240 | se P = 1, return                              |
| POP AF           | F1 | 241 | A = (SP+1), F = (SP)                          |
| JP P,nn          | F2 | 242 | se P = 1, PC = nn                             |
| DI               | F3 | 243 | 0 --> IFF                                     |
| CALL P,nn        | F4 | 244 | se P = 1, CALL nn                             |
| PUSH AF          | F5 | 245 | F = (SP-2), A = (SP-1)                        |
| OR n             | F6 | 246 | OR del numero n con A                         |
| RST 30h          | F7 | 247 | accesso allo STACK per salto a sottoprogramma |
| RET M            | F8 | 248 | se M = 1, return                              |
| LD SP,HL         | F9 | 249 | carica HL in SP                               |
| JP M,nn          | FA | 250 | se M = 1, PC = nn                             |
| EI               | FB | 251 | 1 --> IFF                                     |
| CALL M,nn        | FC | 252 | se M = 1, CALL nn                             |
| Istruz. a 2 byte | FD | 253 | indirizzamento indicizzato con IY + disp      |
| CP n             | FE | 254 | sottrae ad A il valore n, modifica i flags    |

## CARATTERISTICHE

Registri generali con possibilita' di utilizzo a coppie:

| Principali        |                          | Alternativi<br>(memorie tampone) |      |
|-------------------|--------------------------|----------------------------------|------|
| Accumulatore      | Flag                     | Accumulatore                     | Flag |
| A                 | F                        | A'                               | F'   |
| Utilita' generale |                          |                                  |      |
| B                 | C                        | B'                               | C'   |
| D                 | E                        | D'                               | E'   |
| H                 | L                        | H'                               | L'   |
| Utilizzi speciali |                          |                                  |      |
| I                 | R                        |                                  |      |
| (interrupt)       | (refresh)                |                                  |      |
| IX                | (index doppia lunghezza) |                                  |      |
| IY                | (index doppia lunghezza) |                                  |      |
| SP                | (stack pointer)          |                                  |      |
| PC                | (program counter)        |                                  |      |

## APPENDICE G

### IL SISTEMA OPERATIVO DELLO ZX80

Si possono andare a leggere in ROM le routine del sistema operativo, servendosi della funzione PEEK. Poi con pazienza si cerca di passare dai codici decimali letti a quelli esadecimali e poi da questi alle istruzioni in assembler, oppure si passa direttamente dalla codifica decimale alle istruzioni in assembler. Si potrebbe scrivere un programma "dissamblatore", cioè un programma che faccia automaticamente questo lavoro. Programmi di questo tipo esistono, non sono molto semplici da scrivere; essi devono essere corredati da una serie di tabelle che per ogni tipo di codice operativo (le istruzioni iniziano tutte con il codice operativo) permettano di risalire ai possibili operandi ed alla lunghezza della istruzione.

Riportiamo un programma che evidenzia al video i contenuti di zone di memoria, dopo aver chiesto all'utente un indirizzo di partenza minore di 4095, dato che il sistema occupa 4K di ROM.

Il programma scrive il contenuto di 16 locazioni partendo dall'indirizzo fornito, e per ogni locazione scrive: l'indirizzo, il valore ricavato con PEEK che è decimale, il valore esadecimale calcolato e il carattere ottenuto con CHR\$. Quest'ultimo carattere può interessare quando si indaga sulle tabelle del Basic contenute in ROM.

```
10 GOTO 1000
100 PRINT "LISTA SISTEMA OPERATIVO"
110 PRINT
120 RETURN
200 PRINT "BYTE PEEK ESADEC. CHR$"
210 PRINT
220 FOR K=N TO N+15
230 LET X=PEEK(K)
240 LET Y=X/16
250 LET Z=X-Y*16
260 LET Y%=CHR$(Y+28)
270 LET Z%=CHR$(Z+28)
280 PRINT K,X,Y%,Z%,CHR$(X)
290 NEXT K
295 RETURN
1000 GOSUB 100
```

```

1010 PRINT "DA QUALE BYTE ?"
1015 PRINT "SCRIVI 9999 PER USCIRE"
1020 INPUT N
1025 IF N=9999 THEN STOP
1030 IF N<0 OR N>4095 THEN GOTO 1010
1040 CLS
1050 GOSUB 100
1060 GOSUB 200
1070 GOTO 1010

```

Il programma inizia in 1000 e la lines 10 manda a 1000. Seguono, da 100 a 120 il sottoprogramma per il titolo e da 200 a 295 il sottoprogramma per listare la memoria. Il programma chiede da quale byte partire e lista 16 byte. Per uscire dare 9999.

Il sistema operativo puo' essere diviso nelle seguenti parti:

- . Dal byte 0 al byte 1873 programmi di gestione tastiera, schermo e registratore.
- . Dal byte 1874 al byte 1981 tabella principale dei comandi Basic.
- . Dal byte 1982 al byte 3583 interprete Basic.
- . Dal byte 3584 al byte 4095 tabella dei caratteri usando 8 byte per ognuno dei 64 caratteri.

Nella prima parte (byte 0-1873) sono contenute le seguenti tabelle:

- . Dal byte 108 al byte 185 tabella dei valori corrispondenti ai tasti.
- . Dal byte 186 al byte 315 tabella delle parole (estensioni) dei tasti che corrispondono alle parole chiave del Basic. Ogni parola chiave termina con il suo carattere aumentato di 128 per segnalare la fine della parola stessa. I codici ASCII di queste parole vanno da 230 a 254.
- . Dal byte 882 al byte 897 tabella che contiene gli indirizzi dei sottoprogrammi di gestione dei movimenti del cursore. I byte sono usati a coppie per contenere questi indirizzi.

Provate a indagare sul contenuto di queste tabelle usando il programma precedente. Quando volete analizzare la tabella che va da 186 a 315 e' meglio se aggiungete al programma la seguente istruzione:

```
235 IF X>127 THEN LET X=X-128
```

per eliminare il 128 sull'ultimo carattere delle parole chiave.

Per ricostruire gli indirizzi contenuti nella terza tabella (882-887), dovete usare la formula: byte-alto \* 256 + byte-basso; essi risultano:

| Byte    | Contenuto | Indirizzo sottopr. | Corrispondenza  |
|---------|-----------|--------------------|-----------------|
| 882-883 | 169 3     | 937                | freccia in su   |
| 884-885 | 213 2     | 725                | freccia in giu' |
| 886-887 | 130 3     | 898                | freccia sin.    |
| 888-889 | 135 3     | 903                | freccia destra  |
| 890-891 | 185 3     | 953                | Home            |
| 892-893 | 203 3     | 971                | Edit            |
| 894-895 | 8 4       | 1032               | NEW-LINE        |
| 896-897 | 149 3     | 917                | Rubout          |

Altri indirizzi utili dei sottoprogrammi di questa parte del sistema operativo sono:

| Indirizzo | Funzione                                                  |
|-----------|-----------------------------------------------------------|
| 0         | NEW                                                       |
| 316       | per gestione schermo e tastiera (SCREEN & KEYBOARD)       |
| 438       | SAVE                                                      |
| 518       | LOAD                                                      |
| 598       | LIST                                                      |
| 1366      | Stampa caratteri aggiungendo 128, cioe' in campo inverso. |
| 1376      | Stampa caratteri normali                                  |
| 1474      | Fine linea                                                |
| 1627      | CLEAR                                                     |
| 1697      | Stampa numeri                                             |
| 1760      | Definizione posizione attuale cursore                     |

1852            Aggiornamento puntatori a riga e colonna video  
                  (16421, 16420)

1863            CLS

Inoltre sono indirizzi utili i seguenti:

| Byte | Contenuto                                                                                         |
|------|---------------------------------------------------------------------------------------------------|
| 647  | K in campo inverso usato per il cursore. L in campo inverso si ottiene da questo incrementandolo. |
| 1196 | / usata nel messaggio di errore.                                                                  |
| 1279 | > in campo inverso usato nel puntatore di linea                                                   |
| 1312 | S in campo inverso, usato per segnalare gli errori e per l'attesa di INPUT.                       |
| 1706 | segno - per i numeri negativi.                                                                    |

Nella parte dell'interprete Basic sono contenute le seguenti tabelle:

. Da 2102 a 2108 tabella associate alla tabella principale dei comandi Basic ( 1874-1981).

. Da 3008 a 3052 tabella per le funzioni che vengono richiamate usando i comandi scritti carattere per carattere, come PEEK, CHR\$, ecc.; questi nomi hanno aggiunto il numero 192 al codice dell'ultimo carattere per segnare la fine della parola. Dopo ogni parola sono disponibili due byte che danno l'indirizzo per il sottoprogramma relativo.

. Da 3359 a 3384 tabella per gli operatori relazionali.

Si segnalano alcuni indirizzi utili di sottoprogrammi contenuti in questa parte:

| Indirizzo | Funzione             |
|-----------|----------------------|
| 2122      | REM                  |
| 2339      | RANDOMISE            |
| 2350      | STOP                 |
| 2365      | RUN                  |
| 2405      | RETURN               |
| 2417      | PRINT                |
| 3053      | RND                  |
| 3385      | Sottrazione          |
| 3390      | Addizione            |
| 3396      | Moltiplicazione      |
| 3440      | Elevamento a potenza |
| 3472      | Divisione            |
| 3509      | AND                  |
| 3576      | OR                   |



Una routine molto interessante e' quella che inizia a 316 e viene chiamata a 319. Essa gestisce lo schermo e la tastiera. Per mantenere la visione sullo schermo esso deve essere rinfrescato ogni venticinquesimo di secondo, d'altra parte se la configurazione del video cambia troppo rapidamente essa non risulta visibile per l'occhio. Lo ZX80 non rimanda con continuita' fotogrammi al video, ma si interrompe quando svolge altri compiti. La routine in questione svolge le seguenti operazioni:

- .1) incrementa il contatore dei fotogrammi;
- .2) scandisce la tastiera;
- .3) trasferisce sul video il contenuto del display file.

Quando si preme un tasto la routine esce al punto 2); il valore corrispondente al tasto premuto sta nei registri BC. La tastiera e' considerata divisa in 8 parti, considerando i tasti normali usati senza SHIFT; nel registro C sta una configurazione di bit che da' notizia con un bit 0 della parte nella quale e' stato premuto un tasto. Se non e' stato premuto alcun tasto, C contiene tutti bit 1.

| Divisione orizzontale tastiera  | Contenuto registro C |    |
|---------------------------------|----------------------|----|
| . Nessun tasto premuto          | 11111111             | FF |
| . Parte 0: Z, X, C, V           | 11111110             | FE |
| . Parte 1: A, S, D, F, G        | 11111101             | FD |
| . Parte 2: Q, W, E, R, T        | 11111011             | FB |
| . Parte 3: 1, 2, 3, 4, 5        | 11110111             | F7 |
| . Parte 4: 0, 9, 8, 7, 6        | 11101111             | EF |
| . Parte 5: P, O, I, U, Y        | 11011111             | DF |
| . Parte 6: NEW LINE, L, K, J, H | 10111111             | BF |
| . Parte 7: spazio, ., M, N, B   | 01111111             | 7F |

Nel registro B si ha invece notizia della sezione verticale alla quale appartiene il tasto considerando la seguente divisione, tenendo anche conto dello SHIFT.

| Divisione verticale                   | Reg. B      | Reg. B con SHIFT |
|---------------------------------------|-------------|------------------|
| .0) Nessun tasto                      | 11111111 FF | 11111110 FE      |
| .1) Spazio, NEW LINE<br>P, O, 1, Q, A | 11111101 FD | 11111100 FC      |
| .2) ., L, O, 9, 2,<br>W, S, Z         | 11111011 FB | 11111010 FA      |
| .3) M, K, I, 8, 3,<br>E, D, X         | 11110111 F7 | 11110110 F6      |
| .4) N, J, U, 7, 4,<br>R, F, C         | 11101111 EF | 11101110 EE      |
| .5) B, H, Y, 6, 5,<br>T, G, V         | 11011111 DF | 11011110 DE      |

Provate il programma che segue, il quale pone l'indirizzo della routine di cui sopra (entrata 319 decimale e quindi

013F in esadecimale) in 30000, poi carica le istruzioni per trasferire il contenuto dei registri BC in HL. Date il RUN a questo programma, poi scrivete in modo immediato PRINT USR(30000) e subito dopo il NEW LINE premete un qualunque tasto. Vedrete apparire nell'angolo in alto a sinistra del video il contenuto di HL e quindi di BC in decimale.

|                   |     |         |
|-------------------|-----|---------|
| 10 POKE 30000,205 | (CD | CALL)   |
| 20 POKE 30001,63  | (3F | 3F)     |
| 30 POKE 30002,1   | (01 | 01)     |
| 40 POKE 30003,96  | (60 | LD H,B) |
| 50 POKE 30004,105 | (69 | LD L,C) |
| 60 POKE 30005,201 | (C9 | RET)    |

Quando premete NEW LINE dopo RUN il comando resta nella parte bassa del video ed il cursore segna L, premete il tasto voluto senza NEW LINE dopo.

Se premete 2 vedete apparire -1033, che corrisponde in esadecimale a FBF7, cioè il valore di B seguito dal valore di C, ma attenzione al calcolo:

|      |      |      |      |                 |
|------|------|------|------|-----------------|
| F    | B    | F    | 7    |                 |
| 1111 | 1101 | 1111 | 0111 |                 |
|      |      |      |      | numero negativo |
|      |      |      |      | complementato   |
| 1111 | 1011 | 1111 | 0110 | tolgo 1         |
| 0000 | 0100 | 0000 | 1001 | scambio 0 con 1 |
| 0    | 4    | 0    | 9    | valore assoluto |
|      |      | 1033 |      | in decimale.    |

Il sistema sfrutta questa situazione dei registri BC per andare a ricercare nelle tabelle il codice del carattere.

Il display file viene ingrandito mentre il video si riempie. Alla partenza del programma Basic viene messo un NEW LINE nella prima posizione (indirizzo contenuto in D-FILE). Se il programma scrive qualcosa sul video il display file si ingrandisce; una PRINT a vuoto fa aggiungere un NEW LINE. PRINT "AB" fa aggiungere i due caratteri AB ed un NEW LINE. Il display file deve essere completato quando per una qualunque ragione il sistema deve fare apparire il cursore. Le ragioni possono essere:

- . esecuzione ultima linea del programma;
- . STOP in programma;
- . richiesta di INPUT;
- . lo schermo e' pieno;
- . manca memoria;
- . segnalazione di errore.

In questi casi il sistema completa il display file lavorando sui byte (16420, 16421) che danno la posizione corrente sul video.

APPENDICE H

IL SISTEMA OPERATIVO DELLO  
ZX81 E ZX80-NUOVA ROM

Si riporta il listato della parte del Sistema Operativo che si trova memorizzato in ROM dall'indirizzo 0 all'indirizzo 119 decimale. Nel listato si riportano gli indirizzi dei byte in esadecimale, il codice macchina in esadecimale e le istruzioni in Assembler.

Da 120 a 203 si trova la tabella dei caratteri. Da 204 a 242 si trova la tabella dei tasti usati in stato F. Da 243 a 272 si trova la tabella dei tasti usati in stato G. Da 273 a 507 si trova la tabella della estensione delle parole chiave memorizzate con l'ultimo carattere invertito (+128).

| Ind. | Codice   | Assembler    | Ind. | Codice      | Assembler    |
|------|----------|--------------|------|-------------|--------------|
| 0000 | D3 FD    | OUT (FD),A   | 0035 | C3 88 14    | JP 1488      |
| 0002 | 01 FF 7F | LD BC,7FFF   | 0038 | 0D          | DEC C        |
| 0005 | C3 CB 03 | JP 03CB      | 0039 | C2 45 00    | JP NZ,0045   |
| 0008 | 2A 16 40 | LD HL,(4016) | 003C | E1          | POP HL       |
| 000B | 22 18 40 | LD (4018),HL | 003D | 05          | DEC B        |
| 000E | 18 46    | JR 0056      | 003E | C8          | RET Z        |
| 0010 | A7       | AND A        | 003F | CB D9       | SET 3,C      |
| 0011 | C2 F1 07 | JP NZ,07F1   | 0041 | ED 4F       | LD R,A       |
| 0014 | C3 F5 07 | JP 07 F5     | 0043 | FB          | EI           |
| 0017 | FF       | RST 38       | 0044 | E9          | JP (HL)      |
| 0018 | 2A 16 40 | LD HL,(4016) | 0045 | D1          | POP DE       |
| 001B | 7E       | LD A,(HL)    | 0046 | C8          | RET Z        |
| 001C | A7       | AND A        | 0047 | 18 F8       | JR 0041      |
| 001D | C0       | RET NZ       | 0049 | 2A 16 40    | LD HL,(4016) |
| 001E | 00       | NOP          | 004C | 23          | INC HL       |
| 001F | 00       | NOP          | 004D | 22 16 40    | LD (4016),HL |
| 0020 | CD 49 00 | CALL 0049    | 0050 | 7E          | LD A,(HL)    |
| 0023 | 18 F7    | JR 001C      | 0051 | FE 7F       | CP 7F        |
| 0025 | FF       | RST 38       | 0053 | C0          | RET NZ       |
| 0026 | FF       | RST 38       | 0054 | 18 F6       | JR 004C      |
| 0027 | FF       | RST 38       | 0056 | E1          | POP HL       |
| 0028 | C3 9D 19 | JP 199D      | 0057 | 6E          | LD L,(HL)    |
| 002B | F1       | POP AF       | 0058 | FD 75 00    | LD (IY),L    |
| 002C | D9       | EXX          | 005B | ED 7B 02 40 | LD SP,(4002) |
| 002D | E3       | EX (SP),HL   | 005F | CD 07 02    | CALL 0207    |
| 002E | D9       | EXX          | 0062 | C3 BC 14    | JP 14BC      |
| 002F | C9       | RET          | 0065 | FF          | RST 38       |
| 0030 | C5       | PUSH BC      | 0066 | 08          | EX AF,AF'    |
| 0031 | 2A 14 40 | LD HL,(4014) | 0067 | 3C          | INC A        |
| 0034 | E5       | PUSH HL      | 0068 | FA 6D 00    | JP M,006D    |

| Ind. Codice | Assembler | Ind. Codice   | Assembler    |
|-------------|-----------|---------------|--------------|
| 006B 28 02  | JR Z,006F | 0073 E5       | PUSH HL      |
| 006D 08     | EX AF,AF' | 0074 2A 0C 40 | LD HL,(400C) |
| 006E C9     | RET       | 0077 CB FC    | SET 7,H      |
| 006F 08     | EX AF,AF' | 0079 76       | HALT         |
| 0070 F5     | PUSH AF   | 007A D3 FD    | OUT (FD),A   |
| 0071 C5     | PUSH BC   | 007C DD E9    | JP (IX)      |
| 0072 D5     | PUSH DE   |               |              |

Programma per listare le tabelle. Il programma chiede l'indirizzo di inizio e l'indirizzo di fine zona da listare. Si ha la stampa di 16 righe, poi una pausa, che puo' essere interrotta dalla pressione di un qualunque tasto, e dopo la pulizia del video, vengono evidenziate altre 16 righe.

```

10 GOTO 1000
100 PRINT "LISTA TABELLA"
110 PRINT
120 RETURN
200 PRINT "BYTE ESADEC. CHR$"
210 PRINT
220 FOR K= N TO M STEP 16
230 FOR J= 0 TO 15
235 IF(K+J)>M THEN RETURN
240 LET X=PEEK(K+J)
250 LET H=INT(X/16)
260 LET L=X-H*16
270 PRINT K+J;TAB 7;CHR$(H+28);CHR$(L+28);TAB(17);CHR$ X
280 NEXT J
290 PAUSE 4000
300 NEXT K
310 RETURN
1000 CLS
1010 GOSUB 100
1020 PRINT "INDIRIZZO INIZIO: ";
1030 INPUT N
1035 PRINT N
1040 PRINT "INDIRIZZO FINE: ";
1050 INPUT M
1055 PRINT M
1060 IF N>0 AND M>0 AND M<8191 AND M>N THEN GOTO 1070
1065 GOTO 1000
1070 CLS
1075 GOSUB 100
1080 GOSUB 200
1090 STOP

```

Si segnalano alcuni indirizzi di particolare interesse situati nella prima parte del sistema operativo già listata.

. 0008 e' il punto di entrata della routine per il trattamento dell'errore. Viene chiamata con RST 0008, e dopo ci deve essere un byte con il codice dell'errore.

Esempio:           30000   RST 0008   CF  
                  30001   NDF        OD

tratta l'errore D e quindi 13.

. 0010 e' il punto di entrata della routine per stampare un carattere. Viene chiamata con RST 0010. Prima di chiamare questa routine si deve porre nell'accumulatore il codice del carattere da stampare. RST 0010 corrisponde al codice D7.

. 0018 e' il punto di entrata di una routine per raggiungere il carattere successivo in una linea di programma Basic. Si chiama con RST 0018 corrispondente al codice DF.

. 0020 e' il punto di entrata di un'altra routine simile alla precedente. Si chiama con RST 0020 corrispondente al codice E7.

. 0028 e' il punto di entrata per la routine che svolge i calcoli dei numeri in forma esponenziale. Tale routine e' situata a partire dall'indirizzo 199C. Si chiama con RST 0028 corrispondente al codice EF.

. 0030 e' il punto di entrata della routine che predispone un'area di BC spazi nella zona delle variabili. Si chiama con RST 0030 corrispondente al codice F7.

. 0038 e' il punto di entrata della routine di servizio degli interrupt che gestiscono le linee sullo schermo. Si chiama con RST 0038 corrispondente al codice FF.

. 0066 e' il punto di entrata della routine che serve NMI (interrupt non mascherabile) e manda fotogrammi al video dopo un interrupt non mascherabile quando il calcolatore funziona in modo SLOW.

Nelle pagine seguenti si riporta la lista del Sistema Operativo dall'indirizzo 508 all'indirizzo 3112 decimale.

Dall'indirizzo 3113 (0C29 esadecimale) all'indirizzo 3257 (0CB9 esadecimale) si trova la tabella della sintassi del linguaggio. In essa una prima parte e' costituita dai puntatori alla seconda parte e per ogni comando si trovano gli indirizzi delle relative routine. Tale tabella puo' essere listata con il programma precedentemente riportato. In quel programma si possono sostituire i comandi di PRINT delle tabelle con dei comandi LPRINT se si dispone della stampante.

| Ind. Codice      | Assembler    | Ind. Codice      | Assembler     |
|------------------|--------------|------------------|---------------|
| 01FC 23          | INC HL       | 024B ED 42       | SBC HL,BC     |
| 01FD EB          | EX DE,HL     | 024D 3A 27 40    | LD A,(4027)   |
| 01FE 2A 14 40    | LD HL,(4014) | 0250 B4          | DRH           |
| 0201 37          | SCF          | 0251 B5          | DRL           |
| 0202 ED 52       | SBC HL, DE   | 0252 58          | LD E,B        |
| 0204 EB          | EX DE,HL     | 0253 06 0B       | LD B,0B       |
| 0205 D0          | RET NC       | 0255 21 3B 40    | LD HL,403B    |
| 0206 E1          | POP HL       | 0258 CB 86       | RES 0,(HL)    |
| 0207 21 3B 40    | LD HL,403B   | 025A 20 08       | JR NZ,0264    |
| 020A 7E          | LD A,(HL)    | 025C CB 7E       | BIT 7,(HL)    |
| 020B 17          | RLA          | 025E CB C6       | SET 0,(HL)    |
| 020C AE          | XOR (HL)     | 0260 C8          | RET Z         |
| 020D 17          | RLA          | 0261 05          | DEC B         |
| 020E D0          | RET NC       | 0262 00          | NOF           |
| 020F 3E 7F       | LD A,7F      | 0263 37          | SCF           |
| 0211 08          | EX AF,AF'    | 0264 21 27 40    | LD HL, 4027   |
| 0212 06 11       | LD B,11      | 0267 3F          | CCF           |
| 0214 D3 FE       | OUT (FE),A   | 0268 CB 10       | RLB           |
| 0216 10 FE       | DJNZ 0216    | 026A 10 FE       | DJNZ 026A     |
| 0218 D3 FD       | OUT (FD),A   | 026C 46          | LD B,(HL)     |
| 021A 08          | EX AF,AF'    | 026D 7B          | LD A,E        |
| 021B 17          | RLA          | 026E FE FE       | CP FE         |
| 021C 30 08       | JR NC,0226   | 0270 9F          | SBC A,A       |
| 021E CB FE       | SET 7,(HL)   | 0271 06 1F       | LD B,1F       |
| 0220 F5          | PUSH AF      | 0273 B6          | OR (HL)       |
| 0221 C5          | PUSH BC      | 0274 A0          | AND B         |
| 0222 D5          | PUSH DE      | 0275 1F          | RRA           |
| 0223 E5          | PUSH HL      | 0276 77          | LD (HL),A     |
| 0224 18 03       | JR 0229      | 0277 D3 FF       | OUT (FF),A    |
| 0226 CB B6       | RES 6,(HL)   | 0279 2A 0C 40    | LD HL,(400C)  |
| 0228 C9          | RET          | 027C CB FC       | SET 7,H       |
| 0229 2A 34 40    | LD HL,(4034) | 027E CD 92 02    | CALL 0292     |
| 022C 2B          | DEC HL       | 0281 ED 5F       | LD A,R        |
| 022D 3E 7F       | LD A,7F      | 0283 01 01 19    | LD BC,1901    |
| 022F A4          | AND H        | 0286 3E F5       | LD A,F5       |
| 0230 B5          | OR L         | 0288 CD B5 02    | CALL 02B5     |
| 0231 7C          | LD A,H       | 028B 2B          | DEC HL        |
| 0232 20 03       | JR NZ,0237   | 028C CD 92 02    | CALL 0292     |
| 0234 17          | RLA          | 028F C3 29 02    | JF 0229       |
| 0235 18 02       | JR 0239      | 0292 DD E1       | POP IX        |
| 0237 46          | LD B,(HL)    | 0294 FD 4E 28    | LD C,(IY+28)  |
| 0238 37          | SCF          | 0297 FD CB 3B 7E | BIT 7,(IY+3B) |
| 0239 67          | LD H,A       | 029B 28 0C       | JR Z,02A9     |
| 023A 22 34 40    | LD (4034),HL | 029D 79          | LD A,C        |
| 023D D0          | RET NC       | 029E ED 44       | NEG           |
| 023E CD BB 02    | CALL 02BB    | 02A0 3C          | INC A         |
| 0241 ED 4B 25 40 | LD BC,(4025) | 02A1 08          | EX AF,AF'     |
| 0245 22 25 40    | LD (4025),HL | 02A2 D3 FE       | OUT (FE),A    |
| 0248 78          | LD A,B       | 02A4 E1          | POP HL        |
| 0249 C6 02       | ADD A,02     | 02A5 D1          | POP DE        |

| Ind. Codice      | Assembler     | Ind. Codice   | Assembler  |
|------------------|---------------|---------------|------------|
| 02A6 C1          | POP BC        | 02F7 A8       | XOR B      |
| 02A7 F1          | POP AF        | 02F8 03       | INC BC     |
| 02AB C9          | RET           | 02F9 38 F9    | JR C,02F4  |
| 02A9 3E FC       | LD A,FC       | 02FB EB       | EX DE,HL   |
| 02AB 06 01       | LD B,01       | 02FC 11 CB 12 | LD DE,12CB |
| 02AD CD B5 02    | CALL 02B5     | 02FF CD 46 0F | CALL 0F46  |
| 02B0 2B          | DEC HL        | 0302 30 2E    | JR NC,0332 |
| 02B1 E3          | EX (SP),HL    | 0304 10 FE    | DJNZ 0304  |
| 02B2 E3          | EX (SP),HL    | 0306 1B       | DEC DE     |
| 02B3 DD E9       | JP (IX)       | 0307 7A       | LD A,D     |
| 02B5 ED 4F       | LD R,A        | 0308 B3       | OR E       |
| 02B7 3E DD       | LD A,DD       | 0309 20 F4    | JR NZ,02FF |
| 02B9 FB          | EI            | 030B CD 1E 03 | CALL 031E  |
| 02BA E9          | JP (HL)       | 030C CB 7E    | BIT 7,(HL) |
| 02BB 21 FF FF    | LD HL,FFFF    | 0310 23       | INC HL     |
| 02BE 01 FE FE    | LD BC,FEFE    | 0311 28 F8    | JR Z,030B  |
| 02C1 ED 78       | IN A,(C)      | 0313 21 09 40 | LD HL,4009 |
| 02C3 F6 01       | OR 01         | 0316 CD 1E 03 | CALL 031E  |
| 02C5 F6 E0       | OR E0         | 0319 CD FC 01 | CALL 01FC  |
| 02C7 57          | LD D,A        | 031C 18 F8    | JR 0316    |
| 02C8 2F          | CPL           | 031E 5E       | LD E,(HL)  |
| 02C9 FE 01       | CF 01         | 031F 37       | SCF        |
| 02CB 9F          | SBC A,A       | 0320 CB 13    | RL E       |
| 02CC B0          | OR B          | 0322 C8       | RET Z      |
| 02CD A5          | AND L         | 0323 9F       | SBC A,A    |
| 02CE 6F          | LD L,A        | 0324 E6 05    | AND 05     |
| 02CF 7C          | LD A,H        | 0326 C6 04    | ADD A,04   |
| 02D0 A2          | AND D         | 0328 4F       | LD C,A     |
| 02D1 67          | LD H,A        | 0329 D3 FF    | OUT (FF),A |
| 02D2 CB 00       | RLC B         | 032B 06 23    | LD B,23    |
| 02D4 ED 78       | IN A,(C)      | 032D 10 FE    | DJNZ 032D  |
| 02D6 38 ED       | JR C,02C5     | 032F CD 46 0F | CALL 0F46  |
| 02D8 1F          | RRA           | 0332 30 72    | JR NC,03A6 |
| 02D9 CB 14       | RL H          | 0334 06 1E    | LD B,1E    |
| 02DB 17          | RLA           | 0336 10 FE    | DJNZ 0336  |
| 02DC 17          | RLA           | 0338 0D       | DEC C      |
| 02DD 17          | RLA           | 0339 20 EE    | JR NZ,0329 |
| 02DE 9F          | SBC A,A       | 033B A7       | AND A      |
| 02DF E6 18       | AND 18        | 033C 10 FD    | DJNZ 033B  |
| 02E1 C6 1F       | ADD A,1F      | 033E 18 E0    | JR 0320    |
| 02E3 32 28 40    | LD (4028),A   | 0340 CD A8 03 | CALL 03A8  |
| 02E6 C9          | RET           | 0343 CB 12    | RL D       |
| 02E7 FD CB 3B 7E | BIT 7,(IY+3B) | 0345 CB 0A    | RRC D      |
| 02EB C8          | RET Z         | 0347 CD 4C 03 | CALL 034C  |
| 02EC 76          | HALT          | 034A 18 FB    | JR 0347    |
| 02ED D3 FD       | OUT (FD),A    | 034C 0E 01    | LD C,01    |
| 02EF FD CB 3B BE | RES 7,(IY+3B) | 034E 06 00    | LD B,00    |
| 02F3 C9          | RET           | 0350 3E 7F    | LD A,7F    |
| 02F4 CF          | RST 8         | 0352 DB FE    | IN A,(FE)  |
| 02F5 0E CD       | LD C,CD       | 0354 D3 FF    | OUT (FF),A |

| Ind. Codice   | Assembler   | Ind. Codice      | Assembler     |
|---------------|-------------|------------------|---------------|
| 0356 1F       | RRA         | 03A8 CD 55 0F    | CALL 0F55     |
| 0357 30 49    | JR NC,03A2  | 03AB 3A 01 40    | LD A,(4001)   |
| 0359 17       | RLA         | 03AE 87          | ADD A,A       |
| 035A 17       | RLA         | 03AF FA 9A 0D    | JP N,0D9A     |
| 035B 38 28    | JR C,0385   | 03B2 E1          | POP HL        |
| 035D 10 F1    | DJNZ 0350   | 03B3 DO          | RET NC        |
| 035F F1       | POP AF      | 03B4 E5          | PUSH HL       |
| 0360 BA       | CP D        | 03B5 CD E7 02    | CALL 02E7     |
| 0361 D2 E5 03 | JP NC,03E5  | 03B8 CD F8 13    | CALL 13F8     |
| 0364 62       | LD H,D      | 03BB 62          | LD H,D        |
| 0365 6B       | LD L,E      | 03BC 6B          | LD L,E        |
| 0366 CD 4C 03 | CALL 034C   | 03BD 0D          | DEC C         |
| 0369 CB 7A    | BIT 7,D     | 03BE F8          | RET M         |
| 036B 79       | LD A,C      | 03BF 09          | ADD HL,BC     |
| 036C 20 03    | JR NZ,0371  | 03C0 CB FE       | SET 7,(HL)    |
| 036E BE       | CP (HL)     | 03C2 C9          | RET           |
| 036F 20 D6    | JR NZ,0347  | 03C3 CD E7 02    | CALL 02E7     |
| 0371 23       | INC HL      | 03C6 ED 4B 04 40 | LD BC,(4004)  |
| 0372 17       | RLA         | 03CA 0B          | DEC BC        |
| 0373 30 F1    | JR NC,0366  | 03CB 60          | LD H,B        |
| 0375 FD 34 15 | INC (IY+15) | 03CC 69          | LD L,C        |
| 0378 21 09 40 | LD HL,4009  | 03CD 3E 3F       | LD A,3F       |
| 037B 50       | LD D,B      | 03CF 36 02       | LD (HL),02    |
| 037C CD 4C 03 | CALL 034C   | 03D1 2B          | DEC HL        |
| 037F 71       | LD (HL),C   | 03D2 BC          | CF H          |
| 0380 CD FC 01 | CALL 01FC   | 03D3 20 FA       | JR NZ,03CF    |
| 0383 18 F6    | JR 037B     | 03D5 A7          | AND A         |
| 0385 D5       | PUSH DE     | 03D6 ED 42       | SBC HL,BC     |
| 0386 1E 94    | LD E,94     | 03D8 09          | ADD HL,BC     |
| 0388 06 1A    | LD B,1A     | 03D9 23          | INC HL        |
| 038A 1D       | DEC E       | 03DA 30 06       | JR NC,03E2    |
| 038B DB FE    | IN A,(FE)   | 03DC 35          | DEC (HL)      |
| 038D 17       | RLA         | 03DD 28 03       | JR Z,03E2     |
| 038E CB 7B    | BIT 7,E     | 03DF 35          | DEC (HL)      |
| 0390 7B       | LD A,E      | 03E0 28 F3       | JR Z,03D5     |
| 0391 38 F5    | JR C,0388   | 03E2 22 04 40    | LD (4004),HL  |
| 0393 10 F5    | DJNZ 038A   | 03E5 2A 04 40    | LD HL,(4004)  |
| 0395 D1       | POP DE      | 03E8 2B          | DEC HL        |
| 0396 20 04    | JR NZ,039C  | 03E9 36 3E       | LD (HL),3E    |
| 0398 FE 56    | CP 56       | 03EB 2B          | DEC HL        |
| 039A 30 B2    | JR NC,034E  | 03EC F9          | LD SP,HL      |
| 039C 3F       | CCF         | 03ED 2B          | DEC HL        |
| 039D CB 11    | RL C        | 03EE 2B          | DEC HL        |
| 039F 30 AD    | JR NC,034E  | 03EF 22 02 40    | LD (4002),HL  |
| 03A1 C9       | RET         | 03F2 3E 1E       | LD A,1E       |
| 03A2 7A       | LD A,D      | 03F4 ED 47       | LD I,A        |
| 03A3 A7       | AND A       | 03F6 ED 56       | IM1           |
| 03A4 28 BB    | JR Z,0361   | 03F8 FD 21 00 40 | LD IY,4000    |
| 03A6 CF       | RST 8       | 03FC FD 36 3B 40 | LD (IY+3D),40 |
| 03A7 OC       | INC C       | 0400 21 7D 40    | LD HL,407D    |



| Ind. | Codice      | Assembler     | Ind. | Codice      | Assembler    |
|------|-------------|---------------|------|-------------|--------------|
| 0403 | 22 0C 40    | LD (400C),HL  | 0468 | 2B          | DEC HL       |
| 0406 | 06 19       | LD B,19       | 046C | 73          | LD (HL),E    |
| 0408 | 36 76       | LD (HL),76    | 046D | 18 AA       | JR 0419      |
| 040A | 23          | INC HL        | 046F | CD AD 14    | CALL 14AD    |
| 040B | 10 FB       | DJNZ 0408     | 0472 | 2A 14 40    | LD HL,(4014) |
| 040D | 22 10 40    | LD (4010),HL  | 0475 | 7E          | LD A,(HL)    |
| 0410 | CD 9A 14    | CALL 149A     | 0476 | FE 7E       | CP 7E        |
| 0413 | CD AD 14    | CALL 14AD     | 0478 | 20 08       | JR NZ,0482   |
| 0416 | CD 07 02    | CALL 0207     | 047A | 01 06 00    | LD BC,0006   |
| 0419 | CD 2A 0A    | CALL 0A2A     | 047D | CD 60 0A    | CALL 0A60    |
| 041C | 2A 0A 40    | LD HL,(400A)  | 0480 | 18 F3       | JR 0475      |
| 041F | ED 5B 23 40 | LD DE,(4023)  | 0482 | FE 76       | CF 76        |
| 0423 | A7          | AND A         | 0484 | 23          | INC HL       |
| 0424 | ED 52       | SBC HL,DE     | 0485 | 20 EE       | JR NZ,0475   |
| 0426 | EB          | EX DE,HL      | 0487 | CD 37 05    | CALL 0537    |
| 0427 | 30 04       | JR NC,042D    | 048A | CD 1F 0A    | CALL 0A1F    |
| 0429 | 19          | ADD HL,DE     | 048D | 2A 14 40    | LD HL,(4014) |
| 042A | 22 23 40    | LD (4023),HL  | 0490 | FD 36 00 FF | LD (IY),FF   |
| 042D | CD D8 09    | CALL 09D8     | 0494 | CD 66 07    | CALL 0766    |
| 0430 | 28 01       | JR Z,0433     | 0497 | FD CB 00 7E | BIT 7,(IY)   |
| 0432 | EB          | EX DE,HL      | 049B | 20 24       | JR NZ,04C1   |
| 0433 | CD 3E 07    | CALL 073E     | 049D | 3A 22 40    | LD A,(4022)  |
| 0436 | FD 35 1E    | DEC (IY+1E)   | 04A0 | FE 18       | CF 18        |
| 0439 | 20 37       | JR NZ,0472    | 04A2 | 30 1D       | JR NC,04C1   |
| 043B | 2A 0A 40    | LD HL,(400A)  | 04A4 | 3C          | INC A        |
| 043E | CD D8 09    | CALL 09D8     | 04A5 | 32 22 40    | LD (4022),A  |
| 0441 | 2A 16 40    | LD HL,(4016)  | 04A8 | 47          | LD B,A       |
| 0444 | 37          | SCF           | 04A9 | 0E 01       | LD C,01      |
| 0445 | ED 52       | SBC HL,DE     | 04AB | CD 18 09    | CALL 0918    |
| 0447 | 21 23 40    | LD HL,4023    | 04AE | 54          | LD D,H       |
| 044A | 30 0B       | JR NC,0457    | 04AF | 5D          | LD E,L       |
| 044C | EB          | EX DE,HL      | 04B0 | 7E          | LD A,(HL)    |
| 044D | 7E          | LD A,(HL)     | 04B1 | 2B          | DEC HL       |
| 044E | 23          | INC HL        | 04B2 | BE          | CF (HL)      |
| 044F | ED A0       | LDI           | 04B3 | 20 FC       | JR NZ,04B1   |
| 0451 | 12          | LD (DE),A     | 04B5 | 23          | INC HL       |
| 0452 | 18 C5       | JR 0419       | 04B6 | EB          | EX DE,HL     |
| 0454 | 21 0A 40    | LD HL,400A    | 04B7 | 3A 05 40    | LD A,(4005)  |
| 0457 | 5E          | LD E,(HL)     | 04BA | FE 4D       | CF 4D        |
| 0458 | 23          | INC HL        | 04BC | DC 5D 0A    | CALL C,0A5D  |
| 0459 | 56          | LD D,(HL)     | 04BF | 18 C9       | JR 048A      |
| 045A | E5          | PUSH HL       | 04C1 | 21 00 00    | LD HL,0000   |
| 045B | EB          | EX DE,HL      | 04C4 | 22 18 40    | LD (4018),HL |
| 045C | 23          | INC HL        | 04C7 | 21 3B 40    | LD HL,403B   |
| 045D | CD D8 09    | CALL 09D8     | 04CA | CB 7E       | BIT 7,(HL)   |
| 0460 | CD BB 05    | CALL 05BB     | 04CC | CC 29 02    | CALL Z,0229  |
| 0463 | E1          | POP HL        | 04CF | CB 46       | BIT 0,(HL)   |
| 0464 | FD CB 2D 6E | BIT 5,(IY+2D) | 04D1 | 28 FC       | JR Z,04CF    |
| 0468 | 20 08       | JR NZ,0472    | 04D3 | ED 4B 25 40 | LD BC,(4025) |
| 046A | 72          | LD (HL),D     | 04D7 | CD 4B 0F    | CALL 04B     |

| Ind. Codice      | Assembler      | Ind. Codice      | Assembler      |
|------------------|----------------|------------------|----------------|
| 04DA CD BD 07    | CALL 07BD      | 053A FD CB 2D 6E | BIT 5, (IY+2D) |
| 04DD 30 93       | JR NC,0472     | 053E 20 16       | JR NZ,0556     |
| 04DF 3A 0640     | LD A, (4006)   | 0540 FD CB 01 96 | RES 2, (IY+01) |
| 04E2 3D          | DEC A          | 0544 7E          | LD A, (HL)     |
| 04E3 FA 08 05    | JP M,0508      | 0545 FE 7F       | CP 7F          |
| 04E6 20 0F       | JR NZ,04F7     | 0547 C8          | RET Z          |
| 04E8 32 06 40    | LD (4006),A    | 0548 23          | INC HL         |
| 04EB 1D          | DEC E          | 0549 CD B4 07    | CALL 07B4      |
| 04EC 7B          | LD A,E         | 054C 28 F6       | JR Z,0544      |
| 04ED D6 27       | SUB 27         | 054E FE 26       | CP 26          |
| 04EF 38 01       | JR C,04F2      | 0550 38 F2       | JR C,0544      |
| 04F1 5F          | LD E,A         | 0552 FE DE       | CP DE          |
| 04F2 21 CC 00    | LD HL,00CC     | 0554 28 EA       | JR Z,0540      |
| 04F5 18 0E       | JR 05 05       | 0556 FD CB 01 D6 | SET 2, (IY+01) |
| 04F7 7E          | LD A, (HL)     | 055A 18 E8       | JR 0544        |
| 04F8 FE 74       | CP 74          | 055C 01 01 00    | LD BC,0001     |
| 04FA 28 2F       | JR Z,052B      | 055F C3 60 0A    | JP 0A60        |
| 04FC FE 40       | CP 40          | 0562 9F          | SBC A,A        |
| 04FE CB FF       | SET 7,A        | 0563 05          | DEC B          |
| 0500 38 19       | JR C,051B      | 0564 54          | LD D,H         |
| 0502 21 C7 00    | LD HL,00C7     | 0565 04          | INC B          |
| 0505 19          | ADD HL,DE      | 0566 76          | HALT           |
| 0506 18 0D       | JR 05 15       | 0567 05          | DEC B          |
| 0508 7E          | LD A, (HL)     | 0568 7F          | LD A,A         |
| 0509 FD CB 01 56 | BIT 2, (IY+01) | 0569 05          | DEC B          |
| 050D 20 07       | JR NZ,0516     | 056A AF          | XOR A          |
| 050F C6 C0       | ADD A,C0       | 056B 05          | DEC B          |
| 0511 FE E6       | CP E6          | 056C C4 05 0C    | CALL NZ,0C05   |
| 0513 30 01       | JR NC,0516     | 056F 06 8B       | LD B,8B        |
| 0515 7E          | LD A, (HL)     | 0571 05          | DEC B          |
| 0516 FE F0       | CP F0          | 0572 AF          | XOR A          |
| 0518 EA 2D 05    | JP PE,052D     | 0573 05          | DEC B          |
| 051B 5F          | LD E,A         | 0574 AF          | XOR A          |
| 051C CD 37 05    | CALL 0537      | 0575 05          | DEC B          |
| 051F 7B          | LD A,E         | 0576 CD 93 05    | CALL 0593      |
| 0520 CD 26 05    | CALL 0526      | 0579 7E          | LD A, (HL)     |
| 0523 C3 72 04    | JP 0472        | 057A 36 7F       | LD (HL),7F     |
| 0526 CD 9B 09    | CALL 099B      | 057C 23          | INC HL         |
| 0529 12          | LD (DE),A      | 057D 18 09       | JR 0588        |
| 052A C9          | RET            | 057F 23          | INC HL         |
| 052B 3E 78       | LD A,78        | 0580 7E          | LD A, (HL)     |
| 052D 5F          | LD E,A         | 0581 FE 76       | CP 76          |
| 052E 21 82 04    | LD HL,0482     | 0583 28 18       | JR Z,059D      |
| 0531 19          | ADD HL,DE      | 0585 36 7F       | LD (HL),7F     |
| 0532 19          | ADD HL,DE      | 0587 2B          | DEC HL         |
| 0533 4E          | LD C, (HL)     | 0588 77          | LD (HL),A      |
| 0534 23          | INC HL         | 0589 18 98       | JR 0523        |
| 0535 46          | LD B, (HL)     | 058B CD 93 05    | CALL 0593      |
| 0536 C5          | PUSH BC        | 058E CD 5C 05    | CALL 055C      |
| 0537 2A 14 40    | LD HL, (4014)  | 0591 18 F6       | JR 0589        |

| Ind. Codice      | Assembler     | Ind. Codice      | Assembler     |
|------------------|---------------|------------------|---------------|
| 0593 2B          | DEC HL        | 05F7 12          | LD(DE),A      |
| 0594 ED 5B 14 40 | LD DE,(4014)  | 05F8 13          | INC DE        |
| 0598 1A          | LD A,(DE)     | 05F9 E5          | PUSH HL       |
| 0599 FE 7F       | CF 7F         | 05FA 21 1D 00    | LD HL,001D    |
| 059B C0          | RET NZ        | 05FD 19          | ADD HL,DE     |
| 059C D1          | POP DE        | 05FE 09          | ADD HL,BC     |
| 059D 18 EA       | JR 0589       | 05FF ED 72       | SBC HL,SP     |
| 059F 2A 0A 40    | LD HL,(400A)  | 0601 E1          | POP HL        |
| 05A2 CD D8 09    | CALL 09D8     | 0602 D0          | RET NC        |
| 05A5 EB          | EX DE,HL      | 0603 ED B0       | LD IR         |
| 05A6 CD BB 05    | CALL 05BB     | 0605 EB          | EX DE,HL      |
| 05A9 21 0B 40    | LD HL,400B    | 0606 D1          | POP DE        |
| 05AC C3 64 04    | JP 0464       | 0607 CD A6 14    | CALL 14A6     |
| 05AF 7B          | LD A,E        | 060A 18 91       | JR 059D       |
| 05B0 E6 07       | AND 07        | 060C CD 1F 0A    | CALL 0A1F     |
| 05B2 32 06 40    | LD (4006),A   | 060F 21 72 04    | LD HL,0472    |
| 05B5 18 E6       | JR 059D       | 0612 FD CB 2D 6E | BIT 5,(IY+2D) |
| 05B7 EB          | EX DE,HL      | 0616 20 11       | JR NZ,0629    |
| 05B8 11 C2 04    | LD DE,04C2    | 0618 2A 14 40    | LD HL,(4014)  |
| 05BB 7E          | LD A,(HL)     | 061B 7E          | LD A,(HL)     |
| 05BC E6 C0       | AND C0        | 061C FE FF       | CP FF         |
| 05BE 20 F7       | JR NZ,05B7    | 061E 28 06       | JR Z,0626     |
| 05C0 56          | LD D,(HL)     | 0620 CD E2 08    | CALL 08E2     |
| 05C1 23          | INC HL        | 0623 CD 2A 0A    | CALL 0A2A     |
| 05C2 5E          | LD E,(HL)     | 0626 21 19 04    | LD HL,0419    |
| 05C3 C9          | RET           | 0629 EA          | PUSH HL       |
| 05C4 CD 1F 0A    | CALL 0A1F     | 062A CD BA 0C    | CALL 0CBA     |
| 05C7 21 6F 04    | LD HL,046F    | 062D E1          | POP HL        |
| 05CA E5          | PUSH HL       | 062E CD 37 05    | CALL 0537     |
| 05CB FD CB 2D 6E | BIT 5,(IY+2D) | 0631 CD 5C 05    | CALL 055C     |
| 05CF C0          | RET NZ        | 0634 CD 73 0A    | CALL 0A73     |
| 05D0 2A 14 40    | LD HL,(4014)  | 0637 20 15       | JR NZ,064E    |
| 05D3 22 0E 40    | LD (400E),HL  | 0639 78          | LD A,B        |
| 05D6 21 21 18    | LD HL,1821    | 063A B1          | OR C          |
| 05D9 22 39 40    | LD (4039),HL  | 063B C2 E0 06    | JP NZ,06E0    |
| 05DC 2A 0A 40    | LD HL,(400A)  | 063E 0B          | DEC BC        |
| 05DF CD D8 09    | CALL 09D8     | 063F 0B          | DEC BC        |
| 05E2 CD BB 05    | CALL 05BB     | 0640 ED 43 07 40 | LD (4007),BC  |
| 05E5 7A          | LD A,B        | 0644 FD 36 22 02 | LD (IY+2),02  |
| 05E6 B3          | OR E          | 0648 ED 5B 0C 40 | LD DE,(400C)  |
| 05E7 C8          | RET Z         | 064C 18 13       | JR 0661       |
| 05E8 2B          | DEC HL        | 064E FE 76       | CF 76         |
| 05E9 CD A5 0A    | CALL 0AA5     | 0650 28 12       | JR Z,0664     |
| 05EC 23          | INC HL        | 0652 ED 4B 30 40 | LD BC,(4030)  |
| 05ED 4E          | LD C,(HL)     | 0656 CD 18 09    | CALL 0918     |
| 05EE 23          | INC HL        | 0659 ED 5B 29 40 | LD DE,(4029)  |
| 05EF 46          | LD B,(HL)     | 065D FD 36 22 02 | LD (IY+22),02 |
| 05F0 23          | INC HL        | 0661 DF          | RST 18        |
| 05F1 ED 5B 0E 40 | LD DE,(400E)  | 0662 FE 76       | CP 76         |
| 05F5 3E 7F       | LD A,7F       | 0664 CA 13 04    | JP Z,0413     |

| Ind. | Codice      | Assembler     | Ind. | Codice      | Assembler     |
|------|-------------|---------------|------|-------------|---------------|
| 0667 | FD 36 01 80 | LD (IY+01),80 | 06D7 | CD 98 0A    | CALL 0A98     |
| 0668 | EB          | EX DE,HL      | 06DA | CD AD 14    | CALL 14AD     |
| 066C | 22 29 40    | LD (4029),HL  | 06DD | C3 C1 04    | JF 04C1       |
| 066F | EB          | EX DE,HL      | 06E0 | ED 43 0A 40 | LD (400A),BC  |
| 0670 | CD 4D 00    | CALL 004D     | 06E4 | 2A 16 40    | LD HL,(4016)  |
| 0673 | CD C1 0C    | CALL 0CC1     | 06E7 | EB          | EX DE,HL      |
| 0676 | FD CB 01 8E | RES 1,(IY+01) | 06E8 | 21 13 04    | LD HL,0413    |
| 067A | 3E C0       | LD A,C0       | 06EB | E5          | PUSH HL       |
| 067C | FD 77 19    | LD (IY+19),A  | 06EC | 2A 1A 40    | LD HL,(401A)  |
| 067F | CD A3 14    | CALL 14A3     | 06EF | ED 52       | SBC HL,DE     |
| 0682 | FD CB 2D AE | RES 5,(IY+2D) | 06F1 | E5          | PUSH HL       |
| 0686 | FD CB 00 7E | BIT 7,(IY)    | 06F2 | C5          | PUSH BC       |
| 068A | 28 22       | JR Z,06AE     | 06F3 | CD E7 02    | CALL 02E7     |
| 068C | 2A 29 40    | LD HL,(4029)  | 06F6 | CD 2A 0A    | CALL 0A2A     |
| 068F | A6          | AND (HL)      | 06F9 | E1          | POP HL        |
| 0690 | 20 1C       | JR NZ,06AE    | 06FA | CD D8 09    | CALL 09D8     |
| 0692 | 56          | LD D,(HL)     | 06FD | 20 06       | JR NZ,0705    |
| 0693 | 23          | INC HL        | 06FF | CD F2 09    | CALL 09F2     |
| 0694 | 5E          | LD E,(HL)     | 0702 | CD 60 0A    | CALL 0A60     |
| 0695 | ED 53 07 40 | LD (4007),DE  | 0705 | C1          | POP BC        |
| 0699 | 23          | INC HL        | 0706 | 79          | LD A,C        |
| 069A | 5E          | LD E,HL       | 0707 | 3D          | DEC A         |
| 069B | 23          | INC HL        | 0708 | B0          | OR B          |
| 069C | 56          | LD D,(HL)     | 0709 | C8          | RET Z         |
| 069D | 23          | INC HL        | 070A | C5          | PUSH BC       |
| 069E | EB          | EX DE,HL      | 070B | 03          | INC BC        |
| 069F | 19          | ADD HL,DE     | 070C | 03          | INC BC        |
| 06A0 | CD 46 0F    | CALL 0F46     | 070D | 03          | INC BC        |
| 06A3 | 38 C7       | JR C,066C     | 070E | 03          | INC BC        |
| 06A5 | 21 00 40    | LD HL,4000    | 070F | 2B          | DEC HL        |
| 06A8 | CB 7E       | BIT 7,(HL)    | 0710 | CD 9E 09    | CALL 099E     |
| 06AA | 28 02       | JR Z,06AE     | 0713 | CD 07 02    | CALL 0207     |
| 06AC | 36 0C       | LD (HL),0C    | 0716 | C1          | POP BC        |
| 06AE | FD CB 38 7E | BIT 7,(IY+38) | 0717 | C5          | PUSH BC       |
| 06B2 | CC 71 08    | CALL Z,0871   | 0718 | 13          | INC DE        |
| 06B5 | 01 21 01    | LD BC,0121    | 0719 | 2A 1A 40    | LD HL,(401A)  |
| 06B8 | CD 18 09    | CALL 0918     | 071C | 2B          | DEC HL        |
| 06BB | 3A 00 40    | LD A,(4000)   | 071D | ED B8       | LD DR         |
| 06BE | ED 4B 07 40 | LD BC,(4007)  | 071F | 2A 0A 40    | LD HL,(400A)  |
| 06C2 | 3C          | INC A         | 0722 | EB          | EX DE,HL      |
| 06C3 | 28 0C       | JR Z,06D1     | 0723 | C1          | POP BC        |
| 06C5 | FE 09       | CP 09         | 0724 | 70          | LD (HL),B     |
| 06C7 | 20 01       | JR NZ,06CA    | 0725 | 2B          | DEC HL        |
| 06C9 | 03          | INC BC        | 0726 | 71          | LD (HL),C     |
| 06CA | ED 43 2B 40 | LD (402B),BC  | 0727 | 2B          | DEC HL        |
| 06CE | 20 01       | JR NZ,06D1    | 0728 | 73          | LD (HL),E     |
| 06D0 | 0B          | DEC BC        | 0729 | 2B          | DEC HL        |
| 06D1 | CD EB 07    | CALL 07EB     | 072A | 72          | LD (HL),D     |
| 06D4 | 3E 18       | LD A,18       | 072B | C9          | RET           |
| 06D6 | D7          | RST 10        | 072C | FD CB 01 CE | SET 1,(IY+01) |

| Ind. Codice | Assembler   | Ind. Codice  | Assembler     |             |
|-------------|-------------|--------------|---------------|-------------|
| 0730        | CD A7 0E    | CALL 0EA7    | 0798 18 D3    | JR 076D     |
| 0733        | 78          | LD A,B       | 079A D7       | RST 10      |
| 0734        | E6 3F       | AND 3F       | 079B 18 D0    | JR 076D     |
| 0736        | 67          | LD H,A       | 079D 3A 06 40 | LD A,(4006) |
| 0737        | 69          | LD L,C       | 07A0 06 AB    | LD B,AB     |
| 0738        | 22 0A 40    | LD (400A),HL | 07A2 A7       | AND A       |
| 073B        | CD D8 09    | CALL 09D8    | 07A3 20 05    | JR NZ,07AA  |
| 073E        | 1E 00       | LD E,00      | 07A5 3A 01 40 | LD A,(4001) |
| 0740        | CD 45 07    | CALL 0745    | 07A8 06 B0    | LD B,B0     |
| 0743        | 18 FB       | JR 0740      | 07AA 1F       | RRA         |
| 0745        | ED 4B 0A 40 | LD BC,(400A) | 07AB 1F       | RRA         |
| 0749        | CD EA 09    | CALL 09EA    | 07AC E6 01    | AND 01      |
| 074C        | 16 92       | LD D,92      | 07AE 80       | ADD A,B     |
| 074E        | 28 05       | JR Z,0755    | 07AF CD F5 07 | CALL 07F5   |
| 0750        | 11 00 00    | LD DE,0000   | 07B2 18 B9    | JR 076D     |
| 0753        | CB 13       | RL E         | 07B4 FE 7E    | CF 7E       |
| 0755        | FD 73 1E    | LD (Y+1E),E  | 07B6 C0       | RET NZ      |
| 0758        | 7E          | LD A,(HL)    | 07B7 23       | INC HL      |
| 0759        | FE 40       | CP 40        | 07B8 23       | INC HL      |
| 075B        | C1          | POP BC       | 07B9 23       | INC HL      |
| 075C        | D0          | RET NC       | 07BA 23       | INC HL      |
| 075D        | C5          | PUSH BC      | 07BB 23       | INC HL      |
| 075E        | CD A5 0A    | CALL 0AA5    | 07BC C9       | RET         |
| 0761        | 23          | INC HL       | 07BD 16 00    | LD D,00     |
| 0762        | 7A          | LD A,D       | 07BF CB 28    | SRA B       |
| 0763        | D7          | RST 10       | 07C1 9F       | SEC A,A     |
| 0764        | 23          | INC HL       | 07C2 F6 26    | OR 26       |
| 0765        | 23          | INC HL       | 07C4 2E 05    | LD L,05     |
| 0766        | 22 16 40    | LD (4016),HL | 07C6 95       | SUB L       |
| 0769        | FD CB 01 C6 | SET 0,(Y+01) | 07C7 85       | ADD A,L     |
| 076D        | ED 4B 18 40 | LD BC,(4018) | 07C8 37       | SCF         |
| 0771        | 2A 16 40    | LD HL,(4016) | 07C9 CB 19    | RR C        |
| 0774        | A7          | AND A        | 07CB 38 FA    | JR C,07C7   |
| 0775        | ED 42       | SBC HL,BC    | 07CD 0C       | INC C       |
| 0777        | 20 03       | JR NZ,077C   | 07CE C0       | RET NZ      |
| 0779        | 3E B8       | LD A,B8      | 07CF 48       | LD C,B      |
| 077B        | D7          | RST 10       | 07D0 2D       | DEC L       |
| 077C        | 2A 16 40    | LD HL,(4016) | 07D1 2E 01    | LD L,01     |
| 077F        | 7E          | LD A,(HL)    | 07D3 20 F2    | JR NZ,07C7  |
| 0780        | 23          | INC HL       | 07D5 21 7D 00 | LD HL,007D  |
| 0781        | CD B4 07    | CALL 07B4    | 07D8 5F       | LD E,A      |
| 0784        | 22 16 40    | LD (4016),HL | 07D9 19       | ADD HL,DE   |
| 0787        | 28 E4       | JR Z,076D    | 07DA 37       | SCF         |
| 0789        | FE 7F       | CP 7F        | 07DB C9       | RET         |
| 078B        | 28 10       | JR Z,079D    | 07DC 7B       | LD A,E      |
| 078D        | FE 76       | CP 76        | 07DD A7       | AND A       |
| 078F        | 28 5D       | JR Z,07EE    | 07DE F8       | RET M       |
| 0791        | CB 77       | BIT 6,A      | 07DF 18 10    | JR 07F1     |
| 0793        | 28 05       | JR Z,079A    | 07E1 AF       | XOR A       |
| 0795        | CD 4B 09    | CALL 094D    | 07E2 09       | ADD HL, BC  |

| Ind. Codice      | Assembler     | Ind. Codice      | Assembler     |
|------------------|---------------|------------------|---------------|
| 07E3 3C          | INC A         | 0840 22 0E 40    | LD (400E),HL  |
| 07E4 38 FC       | JR C,07E2     | 0843 FD 35 39    | DEC (IY+39)   |
| 07E6 ED 42       | SBC HL,BC     | 0846 C9          | RET           |
| 07E8 3D          | DEC A         | 0847 0E 21       | LD C,21       |
| 07E9 28 F1       | JR Z,07DC     | 0849 05          | DEC B         |
| 07EB 1E 1C       | LD E,1C       | 084A FD CB 01 C6 | SET 0,(IY+01) |
| 07ED 83          | ADD A,E       | 084E C3 18 09    | JP 0918       |
| 07EE A7          | AND A         | 0851 FE 76       | CF 76         |
| 07EF 28 04       | JR Z,07F5     | 0853 28 1C       | JR Z,0871     |
| 07F1 FD CB 01 66 | RES 0,(IY+01) | 0855 4F          | LD C,A        |
| 07F5 D9          | EXX           | 0856 3A 38 40    | LD A,(4038)   |
| 07F6 E5          | PUSH HL       | 0859 E6 7F       | AND 7F        |
| 07F7 FD CB 01 4E | BIT 1,(IY+01) | 085B FE 5C       | CF 5C         |
| 07FB 20 05       | JR NZ,0802    | 085D 6F          | LD L,A        |
| 07FD CD 08 08    | CALL 0808     | 085E 26 40       | LD H,40       |
| 0800 18 03       | JR 0805       | 0860 CC 71 08    | CALL Z,0871   |
| 0802 CD 51 08    | CALL 0851     | 0863 71          | LD (HL),C     |
| 0805 E1          | POP HL        | 0864 2C          | INC L         |
| 0806 D9          | EXX           | 0865 FD 75 38    | LD (IY+38),L  |
| 0807 C9          | RET           | 0868 C9          | RET           |
| 0808 57          | LD D,A        | 0869 16 16       | LD D,16       |
| 0809 ED 4B 39 40 | LD BC,(4039)  | 086B 2A 0C 40    | LD HL,(400C)  |
| 080D 79          | LD A,C        | 086E 23          | INC HL        |
| 080E FE 21       | CP 21         | 086F 18 05       | JR 0876       |
| 0810 28 1A       | JR Z,082C     | 0871 16 01       | LD D,01       |
| 0812 3E 76       | LD A,76       | 0873 21 3C 40    | LD HL,403C    |
| 0814 BA          | CP D          | 0876 CD E7 02    | CALL 02E7     |
| 0815 28 30       | JR Z,0847     | 0879 C5          | PUSH BC       |
| 0817 2A 0E 40    | LD HL,(400E)  | 087A E5          | PUSH HL       |
| 081A BE          | CP (HL)       | 087B AF          | XOR A         |
| 081B 7A          | LD A,D        | 087C 5F          | LD E,A        |
| 081C 20 20       | JR NZ,083E    | 087D D3 FB       | OUT (FB),A    |
| 081E 0D          | DEC C         | 087F E1          | POP HL        |
| 081F 20 19       | JR NZ,083A    | 0880 CD 46 0F    | CALL 0F46     |
| 0821 23          | INC HL        | 0883 38 05       | JR C,088A     |
| 0822 22 0E 40    | LD (400E),HL  | 0885 1F          | RRA           |
| 0825 0E 21       | LD C,21       | 0886 D3 FB       | OUT (FB),A    |
| 0827 05          | DEC B         | 0888 CF          | RST 8         |
| 0828 ED 43 39 40 | LD (4039),BC  | 0889 0C          | INC C         |
| 082C 78          | LD A,B        | 088A DB FB       | IN A,(FB)     |
| 082D FD BE 22    | CP (IY+22)    | 088C 87          | ADD A,A       |
| 0830 28 03       | JR Z,0835     | 088D FA DE 08    | JP M,08DE     |
| 0832 A7          | AND A         | 0890 30 EE       | JR NC,0880    |
| 0833 20 DD       | JR NZ,0812    | 0892 E5          | PUSH HL       |
| 0835 2E 04       | LD L,04       | 0893 D5          | PUSH DE       |
| 0837 C3 58 00    | JP 0058       | 0894 7A          | LD A,D        |
| 083A CD 9B 09    | CALL 099B     | 0895 FE 02       | CF 02         |
| 083D EB          | EX DE,HL      | 0897 9F          | SBC A,A       |
| 083E 77          | LD (HL),A     | 0898 A3          | AND E         |
| 083F 23          | INC HL        | 0899 07          | RLCA          |

| Ind. Codice   | Assembler   | Ind. Codice      | Assembler     |
|---------------|-------------|------------------|---------------|
| 089A A3       | AND E       | 08E5 36 76       | LD (HL),76    |
| 089B 57       | LD D,A      | 08E7 06 20       | LD B,20       |
| 089C 4E       | LD C,(HL)   | 08E9 2B          | DEC HL        |
| 089D 79       | LD A,C      | 08EA 36 00       | LD (HL),00    |
| 089E 23       | INC HL      | 08EC 10 FB       | DJNZ 08E9     |
| 089F FE 76    | CF 76       | 08EE 7D          | LD A,L        |
| 08A1 28 24    | JR Z,(08C7) | 08EF CB FF       | SET 7,A       |
| 08A3 E5       | PUSH HL     | 08F1 32 38 40    | LD (4038),A   |
| 08A4 CB 27    | SLA A       | 08F4 C9          | RET           |
| 08A6 87       | ADD A,A     | 08F5 3E 17       | LD A,17       |
| 08A7 87       | ADD A,A     | 08F7 90          | SUB B         |
| 08A8 26 0F    | LD H,0F     | 08F8 38 0B       | JR C,0905     |
| 08AA CB 14    | RL H        | 08FA FD BE 22    | CF (IY+22)    |
| 08AC 83       | ADD A,E     | 08FD DA 35 08    | JF C,0835     |
| 08AD 6F       | LD L,A      | 0900 3C          | INC A         |
| 08AE CB 11    | RLC C       | 0901 47          | LD B,A        |
| 08B0 9F       | SBC A,A     | 0902 3E 1F       | LD A,1F       |
| 08B1 AE       | XOR (HL)    | 0904 91          | SUB C         |
| 08B2 4F       | LD C,A      | 0905 DA AD 0E    | JF C,0EAD     |
| 08B3 06 08    | LD B,08     | 0908 C6 02       | ADD A,02      |
| 08B5 7A       | LD A,D      | 090A 4F          | LD C,A        |
| 08B6 CB 01    | RLC C       | 090B FD CB 01 4E | BIT 1,(IY+01) |
| 08B8 1F       | RRA         | 090F 28 07       | JR Z,0918     |
| 08B9 67       | LD H,A      | 0911 3E 5D       | LD A,5D       |
| 08BA DB FB    | IN A,(FB)   | 0913 91          | SUB C         |
| 08BC 1F       | RRA         | 0914 32 38 40    | LD (4038),A   |
| 08BD 30 FB    | JR NC,08BA  | 0917 C9          | RET           |
| 08BF 7C       | LD A,H      | 0918 ED 43 39 40 | LD (4039),BC  |
| 08C0 D3 FB    | OUT (FB),A  | 091C 2A 10 40    | LD HL,(4010)  |
| 08C2 10 F1    | DJNZ 08B5   | 091F 51          | LD D,C        |
| 08C4 E1       | POP HL      | 0920 3E 22       | LD A,22       |
| 08C5 18 D5    | JR 089C     | 0922 91          | SUB C         |
| 08C7 DB FB    | IN A,(FB)   | 0923 4F          | LD C,A        |
| 08C9 1F       | RRA         | 0924 3E 76       | LD A,76       |
| 08CA 30 FB    | JR NC,08C7  | 0926 04          | INC B         |
| 08CC 7A       | LD A,D      | 0927 2B          | DEC HL        |
| 08CD 0F       | RRCA        | 0928 BE          | CF (HL)       |
| 08CE D3 FB    | OUT (FB),A  | 0929 20 FC       | JR NZ,0927    |
| 08D0 D1       | POP DE      | 092B 10 FA       | DJNZ 0927     |
| 08D1 1C       | INC E       | 092D 23          | INC HL        |
| 08D2 CB 5B    | BIT 3,E     | 092E ED B1       | CPIR          |
| 08D4 28 A7    | JR Z,087D   | 0930 2B          | DEC HL        |
| 08D6 C1       | POP BC      | 0931 22 0E 40    | LD (400E),HL  |
| 08D7 15       | DEC D       | 0934 37          | SCF           |
| 08D8 20 A0    | JR NZ,087A  | 0935 E0          | RET PO        |
| 08DA 3E 04    | LD A,0544   | 0936 15          | DEC D         |
| 08DC D3 FB    | OUT (FB),A  | 0937 C8          | RET Z         |
| 08DE CD 07 02 | CALL 0207   | 0938 C5          | PUSH BC       |
| 08E1 C1       | POP BC      | 0939 CD 9E 09    | CALL 099E     |
| 08E2 21 5C 40 | LD HL,405C  | 093C C1          | POP BC        |

| Ind. Codice      | Assembler     | Ind. Codice   | Assembler    |
|------------------|---------------|---------------|--------------|
| 093D 41          | LD B,C        | 0992 3F       | CCF          |
| 093E 62          | LD H,B        | 0993 44       | LD B,H       |
| 093F 6B          | LD L,E        | 0994 4D       | LD C,L       |
| 0940 36 00       | LD (HL),00    | 0995 E1       | POP HL       |
| 0942 2B          | DEC HL        | 0996 D0       | RET NC       |
| 0943 10 FB       | DJNZ 0940     | 0997 0A       | LD A,(BC)    |
| 0945 EB          | EX DE,HL      | 0998 C6 E4    | ADD A,E4     |
| 0946 23          | INC HL        | 099A C9       | RET          |
| 0947 22 0E 40    | LD (400E),HL  | 099B 01 01 00 | LD BC,0001   |
| 094A C9          | RET           | 099E E5       | PUSH HL      |
| 094B F5          | PUSH AF       | 099F CD C5 0E | CALL OEC5    |
| 094C CD 75 09    | CALL 0975     | 09A2 E1       | POP HL       |
| 094F 30 08       | JR NC,0959    | 09A3 CD AD 09 | CALL 09AD    |
| 0951 FD CB 01 46 | BIT 0,(IY+01) | 09A6 2A 1C 40 | LD HL,(401C) |
| 0955 20 02       | JR NZ,0959    | 09A9 EB       | EX DE,HL     |
| 0957 AF          | XOR A         | 09AA ED B8    | LDDR         |
| 0958 D7          | RST 10        | 09AC C9       | RET          |
| 0959 0A          | LD A,(BC)     | 09AD F5       | PUSH AF      |
| 095A E6 3F       | AND 3F        | 09AE E5       | PUSH HL      |
| 095C D7          | RST 10        | 09AF 21 0C 40 | LD HL,400C   |
| 095D 0A          | LD A,(BC)     | 09B2 3E 09    | LD A,09      |
| 095E 03          | INC BC        | 09B4 5E       | LD E,(HL)    |
| 095F 87          | ADD A,A       | 09B5 23       | INC HL       |
| 0960 30 F7       | JR NC,0959    | 09B6 56       | LD D,(HL)    |
| 0962 C1          | POP BC        | 09B7 E3       | EX (SP),HL   |
| 0963 CB 78       | BIT 7,B       | 09B8 A7       | AND A        |
| 0965 C8          | RET Z         | 09B9 ED 52    | SBC HL,DE    |
| 0966 FE 1A       | CP 1A         | 09BB 19       | ADD HL,DE    |
| 0968 28 03       | JR Z,096D     | 09BC E3       | EX (SP),HL   |
| 096A FE 38       | CP 38         | 09BD 30 09    | JR HC,09CB   |
| 096C D8          | RET C         | 09BF D5       | PUSH DE      |
| 096D AF          | XOR A         | 09C0 EB       | EX DE,HL     |
| 096E FD CB 01 C6 | SET 0,(IY+01) | 09C1 09       | ADD HL, BC   |
| 0972 C3 F5 07    | JP 07F5       | 09C2 EB       | EX DE,HL     |
| 0975 E5          | PUSH HL       | 09C3 72       | LD (HL),D    |
| 0976 21 11 01    | LD HL,0111    | 09C4 2B       | DEC HL       |
| 0979 CB 7F       | BIT 7,A       | 09C5 73       | LD (HL),E    |
| 097B 28 02       | JR Z,097F     | 09C6 23       | INC HL       |
| 097D E6 3F       | AND 3F        | 09C7 D1       | POP DE       |
| 097F FE 43       | CP 43         | 09C8 23       | INC JL       |
| 0981 30 10       | JR NC,0993    | 09C9 3D       | DEC A        |
| 0983 47          | LD B,A        | 09CA 20 E8    | JR HZ,09B4   |
| 0984 04          | INC B         | 09CC EB       | EX DE,HL     |
| 0985 CB 7E       | BIT 7,(HL)    | 09CD D1       | POP DE       |
| 0987 23          | INC HL        | 09CE F1       | POP AF       |
| 0988 28 FB       | JR Z,0905     | 09CF A7       | AND A        |
| 098A 10 F9       | DJNZ 0985     | 09D0 E2 52    | SBC HL,DE    |
| 098C CB 77       | BIT 6,A       | 09D2 44       | LD B,H       |
| 098E 20 02       | JR NZ,0992    | 09D3 4D       | LD C,L       |
| 0990 FE 18       | CP 18         | 09D4 03       | INC BC       |



| Ind. | Codice   | Assembler  | Ind. | Codice      | Assembler     |
|------|----------|------------|------|-------------|---------------|
| 09D5 | 19       | ADD HL,DE  | 0A1B | 4D          | LD C,L        |
| 09D6 | EB       | EX DE,HL   | 0A1C | 19          | ADD HL,DE     |
| 09D7 | C9       | RET        | 0A1D | EB          | EX DE,HL      |
| 09D8 | E5       | PUSH HL    | 0A1E | C9          | RET           |
| 09D9 | 21 7D 40 | LD HL,407D | 0A1F | FD 46 22    | LD B,(IY+22)  |
| 09DC | 54       | LD D,H     | 0A22 | C5          | PUSH BC       |
| 09DD | 5D       | LD E,L     | 0A23 | CD 2C 0A    | CALL 0A2C     |
| 09DE | C1       | POP BC     | 0A26 | C1          | POP BC        |
| 09DF | CD EA 09 | CALL 09EA  | 0A27 | 05          | DEC B         |
| 09E2 | D0       | RET NC     | 0A28 | 18 02       | JR 0A2C       |
| 09E3 | C5       | PUSH BC    | 0A2A | 06 18       | LD B,18       |
| 09E4 | CD F2 09 | CALL 09F2  | 0A2C | FD CB 01 8E | RES 1,(IY+01) |
| 09E7 | EB       | EX DE,HL   | 0A30 | 0E 21       | LD C,21       |
| 09E8 | 18 F4    | JR 09DE    | 0A32 | C5          | PUSH BC       |
| 09EA | 7E       | LD A,(HL)  | 0A33 | CD 18 09    | CALL 0918     |
| 09EB | B8       | CF B       | 0A36 | C1          | POP BC        |
| 09EC | C0       | RET NZ     | 0A37 | 3A 05 40    | LD A,(4005)   |
| 09ED | 23       | INC HL     | 0A3A | FE 4D       | CF 4D         |
| 09EE | 7E       | LD A,(HL)  | 0A3C | 38 14       | JR C,0A52     |
| 09EF | 2B       | DEC HL     | 0A3E | FD CB 3A FE | SET 7,(IY+3A) |
| 09F0 | B9       | CF C       | 0A42 | AF          | XOR A         |
| 09F1 | C9       | RET        | 0A43 | CD F5 07    | CALL 07F5     |
| 09F2 | E5       | PUSH HL    | 0A46 | 2A 39 40    | LD HL,(4039)  |
| 09F3 | 7E       | LD A,(HL)  | 0A49 | 7D          | LD A,L        |
| 09F4 | FE 40    | CP 40      | 0A4A | B4          | OR H          |
| 09F6 | 38 17    | JR C,0A0F  | 0A4B | E6 7E       | AND 7E        |
| 09F8 | CB 6F    | BIT 5,A    | 0A4D | 20 F3       | JR NZ,0A42    |
| 09FA | 2B 14    | JR Z,0A10  | 0A4F | C3 18 09    | JP 0918       |
| 09FC | 87       | ADD A,A    | 0A52 | 54          | LD D,H        |
| 09FD | FA 01 0A | JP M,0A01  | 0A53 | 5D          | LD E,L        |
| 0A00 | 3F       | CCF        | 0A54 | 2B          | DEC HL        |
| 0A01 | 01 05 00 | LD BC,0005 | 0A55 | 48          | LD C,B        |
| 0A04 | 30 02    | JR NC,0A0B | 0A56 | 06 00       | LD B,00       |
| 0A06 | 0E 11    | LD C,11    | 0A58 | ED B0       | LDIR          |
| 0A08 | 17       | RLA        | 0A5A | 2A 10 40    | LD HL,(4010)  |
| 0A09 | 23       | INC HL     | 0A5D | CD 17 0A    | CALL 0A17     |
| 0A0A | 7E       | LD A,(HL)  | 0A60 | C5          | PUSH BC       |
| 0A0B | 30 FB    | JR NC,0A08 | 0A61 | 78          | LD A,B        |
| 0A0D | 18 06    | JR 0A15    | 0A62 | 2F          | CPL           |
| 0A0F | 23       | INC HL     | 0A63 | 47          | LD B,A        |
| 0A10 | 23       | INC HL     | 0A64 | 79          | LD A,C        |
| 0A11 | 4E       | LD C,(HL)  | 0A65 | 2F          | CPL           |
| 0A12 | 23       | INC HL     | 0A66 | 4F          | LD C,A        |
| 0A13 | 46       | LD B,(HL)  | 0A67 | 03          | INC BC        |
| 0A14 | 23       | INC HL     | 0A68 | CD AD 09    | CALL 09AD     |
| 0A15 | 09       | ADD HL,BC  | 0A6B | EB          | EX DE,HL      |
| 0A16 | D1       | POP DE     | 0A6C | E1          | POP HL        |
| 0A17 | A7       | AND A      | 0A6D | 19          | ADD HL,DE     |
| 0A18 | ED 52    | SBC HL,DE  | 0A6E | D5          | PUSH DE       |
| 0A1A | 44       | LD B,H     | 0A6E | ED B0       | LDIR          |

| Ind. | Codice      | Assembler      | Ind. | Codice      | Assembler      |
|------|-------------|----------------|------|-------------|----------------|
| 0A71 | E1          | POP HL         | 0ACF | 7E          | LD A, (HL)     |
| 0A72 | C9          | RET            | 0AD0 | FE 76       | CP 76          |
| 0A73 | 2A 14 40    | LD HL, (4014)  | 0AD2 | CA 84 0B    | JP Z, 0B84     |
| 0A76 | CD 4D 00    | CALL 004D      | 0AD5 | D6 1A       | SUB 1A         |
| 0A79 | DF          | RST 18         | 0AD7 | CE 00       | ADC A, 00      |
| 0A7A | FD CB 2D 6E | BIT 5, (IY+2D) | 0AD9 | 28 69       | JR Z, 0B44     |
| 0A7E | C0          | RET HZ         | 0ADB | FE A7       | CP A7          |
| 0A7F | 21 5D 40    | LD HL, 405D    | 0ADD | 20 1B       | JR HZ, 0AFA    |
| 0A82 | 22 1C 40    | LD (401C), HL  | 0ADF | E7          | RST 20         |
| 0A85 | CD 48 15    | CALL 1548      | 0AE0 | CD 92 0D    | CALL 0D92      |
| 0A88 | CD 8A 15    | CALL 158A      | 0AE3 | FE 1A       | CP 1A          |
| 0A8B | 38 04       | JR C, 0A91     | 0AE5 | C2 9A 0D    | JP HZ, 0D9A    |
| 0A8D | 21 F0 D8    | LD HL, D8F0    | 0AE8 | E7          | RST 20         |
| 0A90 | 09          | ADD HL, BC     | 0AE9 | CD 92 0D    | CALL 0D92      |
| 0A91 | DA 9A 0D    | JP C, 0D9A     | 0AEC | CD 4E 0B    | CALL 0B4E      |
| 0A94 | BF          | CP A           | 0AEF | EF          | RST 28         |
| 0A95 | C3 BC 14    | JP 14B8        | 0AF0 | 01 34 CD    | LD BC, CD34    |
| 0A98 | D5          | PUSH DE        | 0AF3 | F5          | PUSH AF        |
| 0A99 | E5          | PUSH HL        | 0AF4 | 0B          | DEC BC         |
| 0A9A | AF          | XOR A          | 0AF5 | CD F5 08    | CALL 0BF5      |
| 0A9B | CB 78       | BIT 7, B       | 0AF8 | 18 3D       | JR 0B37        |
| 0A9D | 20 20       | JR NZ, 0ABF    | 0AFA | FE A8       | CP A8          |
| 0A9F | 60          | LD H, B        | 0AFC | 20 33       | JR HZ, 0B31    |
| 0AA0 | 69          | LD L, C        | 0AFE | E7          | RST 20         |
| 0AA1 | 1E FF       | LD E, FF       | 0AFF | CD 92 0D    | CALL 0D92      |
| 0AA3 | 18 08       | JR 0AAD        | 0B02 | CD 4E 0B    | CALL 0B4E      |
| 0AA5 | D5          | PUSH DE        | 0B05 | CD 02 0C    | CALL 0C02      |
| 0AA6 | 56          | LD D, (HL)     | 0B08 | C2 AD 0E    | JP HZ, 0EAD    |
| 0AA7 | 23          | INC HL         | 0B0B | E6 1F       | AND 1F         |
| 0AA8 | 5E          | LD E, (HL)     | 0B0D | 4F          | LD C, A        |
| 0AA9 | E5          | PUSH HL        | 0B0E | FD CB 01 4E | BIT 1, (IY+01) |
| 0AAA | EB          | EX DE, HL      | 0B12 | 28 0A       | JR Z, 0B1E     |
| 0AAB | 1E 00       | LD E, 00       | 0B14 | FD 96 38    | SUB (IY+38)    |
| 0AAD | 01 18 FC    | LD BC, FC18    | 0B17 | CB FF       | SET 7, A       |
| 0AB0 | CD E1 07    | CALL 07E1      | 0B19 | C6 3C       | ADD A, 3C      |
| 0AB3 | 01 9C FF    | LD BC, FF9C    | 0B1B | D4 71 08    | CALL NC, 0871  |
| 0AB6 | CD E1 07    | CALL 07E1      | 0B1E | FD 86 39    | ADD A, (IY+39) |
| 0AB9 | 0E F6       | LD C, F6       | 0B21 | FE 21       | CP 21          |
| 0ABB | CD E1 07    | CALL 07E1      | 0B23 | 3A 3A 40    | LD A, (403A)   |
| 0ABE | 7D          | LD A, L        | 0B26 | DE 01       | SBC A, 01      |
| 0ABF | CD EB 07    | CALL 07EB      | 0B28 | CD FA 08    | CALL 0BFA      |
| 0AC2 | E1          | POP HL         | 0B2B | FD CB 01 C6 | SET 0, (IY+01) |
| 0AC3 | D1          | POP DE         | 0B2F | 18 06       | JR 0B37        |
| 0AC4 | C9          | RET            | 0B31 | CD 55 0F    | CALL 0F55      |
| 0AC5 | CD A6 0D    | CALL 0DA6      | 0B34 | CD 55 0B    | CALL 0B55      |
| 0AC8 | E1          | POP HL         | 0B37 | DF          | RST 18         |
| 0AC9 | C8          | RET Z          | 0B38 | D6 1A       | SUB 1A         |
| 0ACA | E9          | JP (HL)        | 0B3A | CE 00       | ADC A, 00      |
| 0ACB | FD CB 01 CE | SET 1, (IY+01) | 0B3C | 28 06       | JR Z, 0B44     |

| Ind. | Codice      | Assembler     | Ind. | Codice      | Assembler    |
|------|-------------|---------------|------|-------------|--------------|
| OB3E | CD 1D 0D    | CALL 0D1D     | OBA7 | 30 02       | JR NC,OBAB   |
| OB41 | C3 84 0B    | JP OB84       | OBA9 | 0E 01       | LD C,01      |
| OB44 | D4 8B 0B    | CALL NC,OB8B  | OBAB | CD 0B 09    | CALL 090B    |
| OB47 | E7          | RST 20        | OBAE | C9          | RET          |
| OB48 | FE 76       | CP 76         | OBAF | CD F5 0B    | CALL 0BF5    |
| OB4A | C8          | RET Z         | OB82 | ED 43 36 40 | LD (4036),BC |
| OB4E | C3 D5 0A    | JP 0AD5       | OB86 | 3E 2B       | LD A,2B      |
| OB4E | CD A6 0D    | CALL ODA6     | OB88 | 90          | SUB B        |
| OB51 | C0          | RET NZ        | OB89 | DA AD 0E    | JP C,0EAD    |
| OB52 | E1          | POP HL        | OB8C | 47          | LD B,A       |
| OB53 | 18 E2       | JR OB37       | OB8D | 3E 01       | LD A,01      |
| OB55 | CD C5 0A    | CALL 0AC5     | OB8F | CB 28       | SRA B        |
| OB58 | FD CB 01 76 | BIT 6,(IY+01) | OBC1 | 30 02       | JR NC,0BC5   |
| OB5C | CC F8 13    | CALL Z,13F8   | OBC3 | 3E 04       | LD A,04      |
| OB5F | 28 0A       | JR Z,OB6B     | OBC5 | CB 29       | SRA C        |
| OB61 | C3 DB 15    | JP 15DB       | OBC7 | 30 01       | JR NC,OBCA   |
| OB64 | 3E 0B       | LD A,0B       | OBC9 | 07          | RLCA         |
| OB66 | D7          | RST 10        | OBCA | F5          | PUSH AF      |
| OB67 | ED 5B 18 40 | LD DE,(4018)  | OBCB | CD F5 08    | CALL 0BF5    |
| OB6B | 78          | LD A,B        | OBCE | 7E          | LD A,(HL)    |
| OB6C | B1          | OR C          | OBCF | 07          | RLCA         |
| OB6D | 0B          | DEC BC        | OBDO | FE 10       | CP 10        |
| OB6E | C8          | RET Z         | OB22 | 30 06       | JR NC,OBDA   |
| OB6F | 1A          | LD A,(DE)     | OB24 | 0F          | RRCA         |
| OB70 | 13          | INC DE        | OB25 | 30 02       | JR HC,OB29   |
| OB71 | ED 53 18 40 | LD (4018),DE  | OB27 | EE 8F       | XOR 8F       |
| OB75 | CB 77       | BIT 6,A       | OB29 | 47          | LD B,A       |
| OB77 | 28 ED       | JR Z,OB66     | OB2A | 11 9E 0C    | LD DE,0C9E   |
| OB79 | FE C0       | CP C0         | OB2D | 3A 30 40    | LD A,(4030)  |
| OB7B | 28 E7       | JR Z,OB64     | OB2E | 93          | SUB E        |
| OB7D | C5          | PUSH BC       | OB21 | FA E9 0B    | JP M,OB29    |
| OB7E | CD 4B 09    | CALL 094B     | OB24 | F1          | POP AF       |
| OB81 | C1          | POP BC        | OB25 | 2F          | CPL          |
| OB82 | 18 E3       | JR OB67       | OB26 | A0          | AND B        |
| OB84 | CD C5 0A    | CALL 0AC5     | OB27 | 18 02       | JR OB2B      |
| OB87 | 3E 76       | LD A,76       | OB29 | F1          | POP AF       |
| OB89 | D7          | RST 10        | OB2A | B0          | OR B         |
| OB8A | C9          | RET           | OB2B | FE 08       | CP 0B        |
| OB8B | CD C5 0A    | CALL 0AC5     | OB2D | 38 02       | JR C,OB2F    |
| OB8E | FD CB 01 C6 | SET 0,(IY+01) | OB2F | EE 8F       | XOR 8F       |
| OB92 | AF          | XOR A         | OB21 | D9          | EXX          |
| OB93 | D7          | RST 10        | OB22 | D7          | RST 10       |
| OB94 | ED 4B 39 40 | LD BC,(4039)  | OB23 | D9          | EXX          |
| OB98 | 79          | LD A,C        | OB24 | C9          | RET          |
| OB99 | FD CB 01 4E | BIT 1,(IY+01) | OB25 | CD 02 0C    | CALL 0C02    |
| OB9D | 28 05       | JR Z,OB84     | OB28 | 47          | LD B,A       |
| OB9F | 3E 5D       | LD A,5D       | OB29 | C5          | PUSH BC      |
| OBA1 | FD 96 38    | SUB (IY+38)   | OB2A | CD 02 0C    | CALL 0C02    |
| OBA4 | 0E 11       | LD C,11       | OB2D | 59          | LD E,C       |
| OBA6 | B9          | CP C          | OB2E | C1          | POP BC       |

| Ind. Codice   | Assembler    | Ind. Codice   | Assembler    |
|---------------|--------------|---------------|--------------|
| 0BFF 51       | LD D,C       | 0C13 CD 18 09 | CALL 0918    |
| 0C00 4F       | LD C,A       | 0C16 CD 9B 09 | CALL 099B    |
| 0C01 C9       | RET          | 0C19 7E       | LD A,(HL)    |
| 0C02 CD CD 15 | CALL 15CD    | 0C1A 12       | LD (DE),A    |
| 0C05 DA AD 0E | JP C,0EAD    | 0C1B FD 34 3A | INC (IY+3A)  |
| 0C08 0E 01    | LD C,01      | 0C1E 2A 0C 40 | LD HL,(400C) |
| 0C0A C8       | RET Z        | 0C21 23       | INC HL       |
| 0C0B 0E FF    | LD C,FF      | 0C22 54       | LD D,H       |
| 0C0D C9       | RET          | 0C23 5D       | LD E,L       |
| 0C0E FD 46 22 | LD B,(IY+22) | 0C24 ED B1    | CPIR         |
| 0C11 0E 21    | LD C,21      | 0C26 C3 5D 0A | JP 0A5D      |

Si riportano gli indirizzi di inizio di alcune routine:

| Ind. esadec. | Ind. decim. | Funzione                                                        |
|--------------|-------------|-----------------------------------------------------------------|
| 01FC         | 508         | Usata dalle routine dei comandi LOAD e SAVE.                    |
| 0207         | 519         | Invio fotogrammi al video.                                      |
| 02BB         | 699         | Scansione tastiera.                                             |
| 02F6         | 758         | SAVE.                                                           |
| 0340         | 832         | LOAD.                                                           |
| 03CB         | 971         | Usata per l'inizializzazione del sistema e dopo il comando NEW. |
| 03E5         | 997         | Routine principale per inizializzare il sistema.                |
| 063E         | 1598        | RUN.                                                            |
| 07B4         | 1972        | Decodifica tasti, il valore del tasto sta nei registri BC.      |
| 07F1         | 2033        | Stampa caratteri, da RST 0010.                                  |
| 08F5         | 2293        | Espansione display file quando non e' mappato in memoria.       |
| 0A2A         | 2602        | CLS.                                                            |
| 0ACF         | 2767        | PRINT.                                                          |
| 0BAF         | 2992        | PLOT/UNPLOT.                                                    |

|      |      |                                           |
|------|------|-------------------------------------------|
| 0C0E | 3086 | SCROLL.                                   |
| 0CBA | 3258 | Inizio interprete Basic.                  |
| 0F20 | 3872 | FAST.                                     |
| 0F28 | 3879 | SLOW.                                     |
| 131D | 4893 | LET.                                      |
| 1405 | 5125 | DIM.                                      |
| 14CA | 5322 | Trattamento numeri in forma esponenziale. |
| 1914 | 6420 | Tabella delle funzioni.                   |
| 199C | 6556 | Calcoli.                                  |
| 1AA9 | 6825 | Sviluppo funzioni.                        |

La tabella per la generazione dei caratteri si trova da 7680 a 8191.

Con il programma che segue si possono listare parti di codice macchina fornendo l'indirizzo di inizio e l'indirizzo finale in decimale. Il programma lista sulla stampante 9 byte per riga in esadecimale, scrivendo all'inizio della linea l'indirizzo esadecimale del primo byte. Prima del blocco dei dati lista l'indirizzo di inizio e di fine in decimale. Se il numero dei byte richiesti non e' multiplo di 9 ne vengono listati alcuni in piu'.

```

2 INPUT N1
4 INPUT N2
5 LPRINT N1,N2
6 LPRINT
10 FOR K=N1 TO N2 STEP 9
15 LET X=INT(K/4096)
20 LET Y=K-X*4096
25 LET Z=INT(Y/256)
30 LET Y=Y-Z*256
35 LET T=INT(Y/16)
40 LET Y=Y-T*16
50 LPRINT CHR$(X+28);CHR$(Z+28);CHR$(T+28);CHR$(Y+28);
60 FOR I=1 TO 9
65 LET X=PEEK(K+I-1)
67 LET Y=INT(X/16)
68 LET Z=X-Y*16
69 LPRINT " ";CHR$(Y+28);CHR$(Z+28);

```

70 NEXT I  
80 LPRINT  
90 NEXT K

## INDICE ANALITICO

|                                 |                                  |
|---------------------------------|----------------------------------|
| ABS .....                       | 71, 72, 220                      |
| ACS .....                       | 72, 220                          |
| Addizione .....                 | 54                               |
| AND .....                       | 54, 210, 213                     |
| Animazione .....                | 162/166, 169, 172/177, 185/188   |
| Assembler .....                 | 43, 227/234                      |
| ASN .....                       | 72, 220                          |
| AT .....                        | 77, 220                          |
| ATN .....                       | 72, 220                          |
| Automatismo .....               | 6                                |
| BASIC .....                     | 16, 43/86, 121, 209/212, 213/222 |
| Bit .....                       | 5                                |
| BREAK .....                     | 92, 211                          |
| Byte .....                      | 5                                |
| Caratteri .....                 | 54, 105, 141, 153, 195/201       |
| Caricamento da nastro .....     | 93                               |
| Categorie istruzioni .....      | 45                               |
| CHR\$ .....                     | 73, 74, 212, 220                 |
| Ciclo .....                     | 33                               |
| CLR(CLEAR) .....                | 69, 211, 215                     |
| CLS .....                       | 69, 211, 215                     |
| CODE .....                      | 73, 74, 212, 220                 |
| Collegamento registratore ..... | 21/25, 28/30                     |
| Collegamento televisione .....  | 21/25, 28/30                     |
| Comandi sistema .....           | 46                               |
| CONT .....                      | 46, 210, 215                     |
| COPY .....                      | 69, 215                          |
| COS .....                       | 72, 220                          |
| Cursore .....                   | 9, 87, 88                        |
| Dati (organizzazione) .....     | 40/43, 48/53, 100/105            |
| Diagramma a blocchi .....       | 34/37                            |
| Differenze calcolatori .....    | 17                               |
| DIM .....                       | 69, 210, 215                     |
| Display file .....              | 117, 126/129, 185/187            |
| Divisione .....                 | 54, 132                          |
| Documentazione programma .....  | 39                               |
| EDIT .....                      | 90                               |
| Evamento a potenza .....        | 54                               |
| Errori .....                    | 223/226                          |
| Esecuzione programma .....      | 90                               |
| Espressioni .....               | 54, 209, 213                     |
| EXP .....                       | 72, 220                          |
| FAST .....                      | 85                               |
| File .....                      | 155/162, 178/185                 |
| FOR...TO .....                  | 61/64, 211, 216                  |
| Funzioni matematiche .....      | 71/72                            |
| Funzioni stringa .....          | 73/76                            |
| Funzioni varie .....            | 79/80                            |

|                                                 |                          |
|-------------------------------------------------|--------------------------|
| GOSUB .....                                     | 79, 80, 211, 216         |
| GOTO .....                                      | 65, 211, 216             |
| Grafica .....                                   | 82/84, 143, 144, 166/169 |
| HOME .....                                      | 88                       |
| IF...THEN .....                                 | 57/60, 210, 216          |
| Immissione programma .....                      | 89                       |
| INKEY\$ .....                                   | 78, 193, 194, 220        |
| INPUT .....                                     | 66, 210, 216             |
| Installazione .....                             | 21, 28                   |
| INT .....                                       | 72, 220                  |
| Interprete Basic .....                          | 16                       |
| Istruzioni assegnazione .....                   | 57                       |
| Istruzioni controllo .....                      | 57, 61, 65               |
| Istruzioni dichiarative .....                   | 69, 210, 215             |
| Istruzioni INPUT/OUTPUT .....                   | 66                       |
| Istruzioni varie .....                          | 69                       |
| Iterazione .....                                | 61/64                    |
| LEN .....                                       | 74, 220                  |
| LET .....                                       | 57, 211, 216             |
| Linea numero .....                              | 44                       |
| Linguaggio assemblativo .....                   | 43                       |
| Linguaggio compilativo .....                    | 43                       |
| Linguaggio interpretativo .....                 | 43                       |
| Linguaggio macchina .....                       | 16, 119/130, 227/234     |
| LIST .....                                      | 46, 210, 216             |
| LLIST .....                                     | 68, 217                  |
| LN .....                                        | 72, 220                  |
| LOAD .....                                      | 26, 30, 46, 93, 210, 217 |
| LPRINT .....                                    | 68, 217                  |
| Memoria RAM .....                               | 5, 95/117                |
| Memoria ROM .....                               | 5, 95/117                |
| Memoria schermo .....                           | 117                      |
| Memoria utilizzo .....                          | 95/117                   |
| Memorizzazione su nastro .....                  | 92                       |
| Modo differito .....                            | 45                       |
| Modo immediato .....                            | 45                       |
| Moltiplicazione .....                           | 54                       |
| Montaggio Nuova ROM e mascherina tastiera ..... | 26                       |
| NEW .....                                       | 46, 210, 217             |
| NEWLINE .....                                   | 11, 13                   |
| NEXT .....                                      | 61/64, 211, 217          |
| NOT .....                                       | 54, 79, 210, 213, 220    |
| Operatori aritmetici .....                      | 54, 209, 213             |
| Operatori logici .....                          | 54, 55, 210, 213         |
| Operatori relazionali .....                     | 55, 210, 213             |
| OR .....                                        | 54, 210, 213             |
| Pagina zero RAM .....                           | 97                       |
| Parentesi .....                                 | 54, 210, 213             |
| PAUSE .....                                     | 81, 217                  |
| PEEK .....                                      | 70, 220                  |
| Periferiche .....                               | 15                       |
| PI .....                                        | 72, 220                  |



|                                           |                                |
|-------------------------------------------|--------------------------------|
| PLDT .....                                | 83, 217                        |
| POKE .....                                | 70, 211, 217                   |
| Precisione calcoli .....                  | 115                            |
| PRINT .....                               | 67, 210, 217                   |
| Priorita' .....                           | 55                             |
| Problema .....                            | 31, 32                         |
| Programma .....                           | 31, 32, 44, 100                |
| Programmare bene .....                    | 106                            |
| Programmi esempio .....                   | 131/194                        |
| Prova programma .....                     | 38                             |
| Puntatore linea .....                     | 9                              |
| Puntatori sistema .....                   | 97/99                          |
| RANDOMISE .....                           | 70, 211, 217, 218, 221         |
| Registrazione .....                       | 92                             |
| REM .....                                 | 69, 210, 218                   |
| RETURN .....                              | 69, 210, 218                   |
| Rinumerazione linee programma Basic ..... | 129/130, 188/193               |
| RND .....                                 | 71, 72, 212, 221               |
| RUBOUT .....                              | 11, 13                         |
| RUN .....                                 | 46, 210, 218                   |
| Salto condizionati .....                  | 33, 57/60                      |
| Salto incondizionati .....                | 65, 211, 216                   |
| SAVE .....                                | 25, 30, 46, 92, 210, 218       |
| SCROLL .....                              | 68, 218                        |
| Sequenza .....                            | 33                             |
| SGN .....                                 | 72, 221                        |
| SIN .....                                 | 72, 221                        |
| Sistema Operativo .....                   | 7, 235/240, 241/260            |
| Situazioni emergenza .....                | 91, 92                         |
| Situazioni logiche .....                  | 33                             |
| Slicing .....                             | 75, 76, 218                    |
| SLOW .....                                | 85                             |
| Sottoprogrammi .....                      | 79, 80                         |
| Sottrazione .....                         | 54                             |
| SQR .....                                 | 72, 221                        |
| STACK .....                               | 98                             |
| STOP .....                                | 66, 211, 218                   |
| Struttura calcolatore .....               | 3                              |
| STR\$ .....                               | 73, 75, 212, 221               |
| TAB .....                                 | 78, 221                        |
| TAN .....                                 | 72, 221                        |
| Tastiera .....                            | 11, 13                         |
| Tempo .....                               | 81, 82                         |
| TL\$ .....                                | 72, 212                        |
| TD .....                                  | 75, 76, 218                    |
| UNPLOT .....                              | 83, 218                        |
| USR .....                                 | 77, 221                        |
| VAL .....                                 | 75, 221                        |
| Variabili con indice .....                | 49, 52, 53, 102, 103, 209, 213 |
| Variabili controllo .....                 | 49, 53, 102, 103, 209, 213     |
| Variabili numeriche .....                 | 48, 50, 101, 103, 209, 213     |
| Variabili sistema .....                   | 98, 99, 203/208                |

Variabili stringa ..... 48, 53, 102, 104, 209, 213  
Video ..... 8, 105, 117

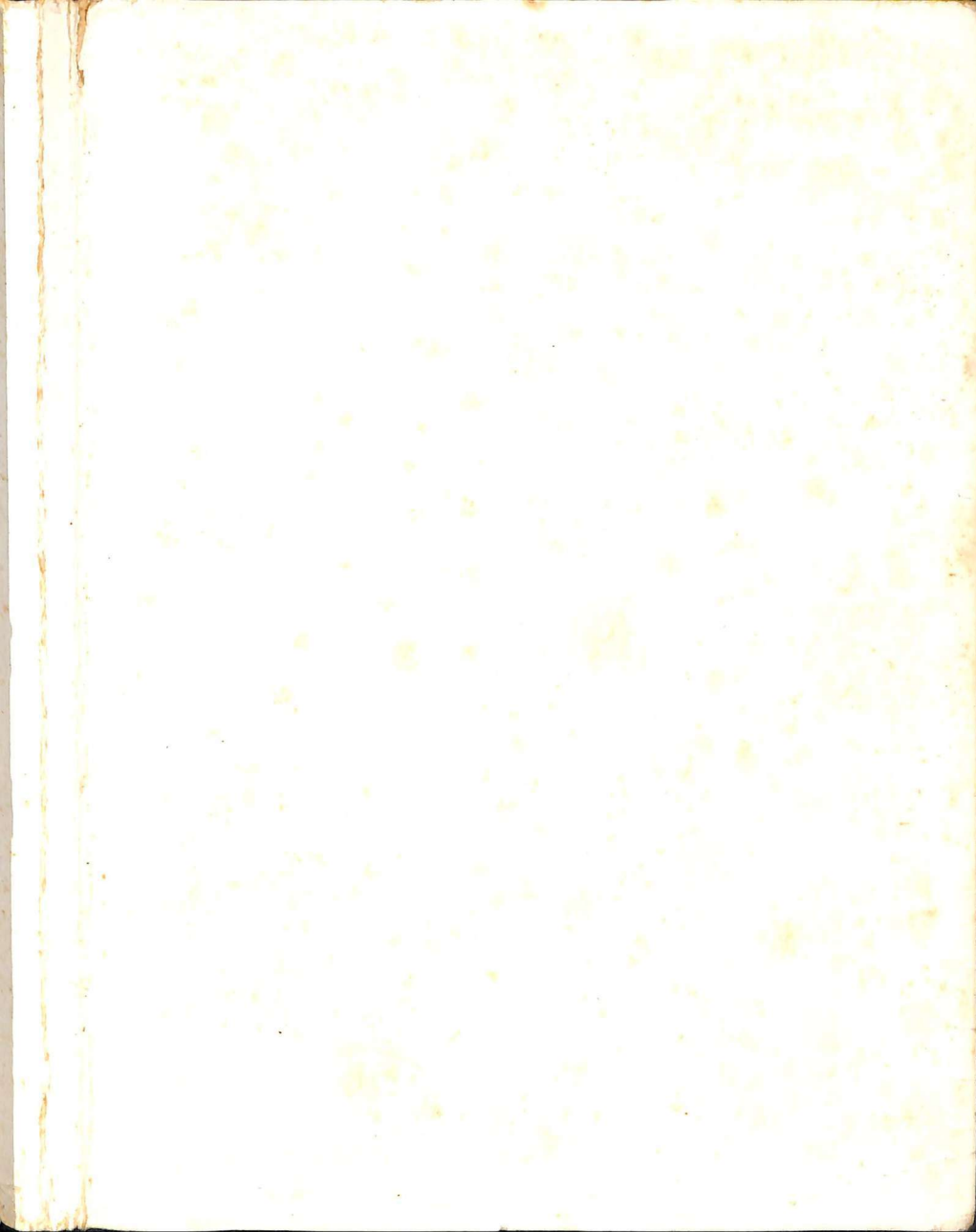



Adventure e COMMODORE 64 è un manuale per ideare e utilizzare programmi di Adventure basate esclusivamente sul testo. Il processo di adattamento di una trama concepita nella mente agli schemi della programmazione, viene semplificato dall'uso di diagrammi, mappe e cartine.

Una progettazione modulare del programma rende più facile la comprensione della struttura. Tutti i moduli sono spiegati in dettaglio, linea per linea, consentendo di assimilare i concetti di base utilizzati. L'abilità nella programmazione avrà modo di emergere durante la costruzione graduale dell'Adventure, per modificare il programma dimostrativo, o addirittura per costruirne uno nuovo.

Il libro è diviso in due parti:

- 1) una cornice semplificata per Adventure adatta per qualunque trama, che consente di capire come costruirne una da soli;
- 2) un'Adventure completa, "Il pianeta dell'Incubo", che introduce ai problemi e ai trabocchetti della programmazione di Adventure, con note ed aneddoti per superarli.